

FMI625CN

Καθαρή χωρητικότητα

25 λίτρα



Οικογένεια προϊόντων

Φούρνος μικροκυμάτων

ΚΑΤΗΓΟΡΙΑ

Εντοιχιζόμενος

ΤΟΠΟΘΕΤΗΣΗ

Πλήρως εντοιχιζόμενος

Παροχή ενέργειας

Ηλεκτρική

Cooking Method

Combi Μικροκυμάτων

Έλεγχος

Ηλεκτρονικός

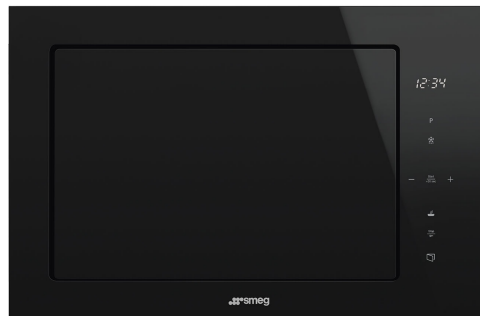

ΠΡΟΓΡΑΜΜΑΤΑ / ΛΕΙΤΟΥΡΓΙΕΣ

Αριθμός λειτουργιών

6

Πίσω αντίσταση + αέρας + γκριλ



Γκριλ



Απόψυξη βάσει χρόνο



Μικροκύματα



Μικροκύματα + γκριλ



Μικροκύματα + πίσω αντίσταση + αέρας



Αυτόματα προγράμματα

10

Άλλες λειτουργίες φούρνου μικροκυμάτων

Μαγείρεμα πολλαπλών συνεδριών

ΧΕΙΡΙΣΜΟΣ



Οθόνη / Ρολόι

1 με LED

Άνοιγμα πόρτας

Ηλεκτρονικό πλήκτρο

Τύπος ρύθμισης ελέγχου

Χειριστήρια αφής

ΕΠΙΛΟΓΕΣ



Χρονοδιακόπτης

Ηλεκτρονικός

Κλείδωμα χειριστηρίων /

Ναι

Επιλογές ρύθμισης χρόνου

Λήξη μαγειρέματος

Ασφάλεια παιδιών

Ηχητικό σήμα λήξης μαγειρέματος

Ναι

Επιλογή γρήγορης εκκίνησης

Ναι

ΤΕΧΝΙΚΑ ΧΑΡΑΚΤΗΡΙΣΤΙΚΑ



Υλικό κοιλότητας

Ανοξείδωτο ατσάλι

Αριθμός οδηγών/ επιπέδων

2

Τύπος ραφιών

Σχάρα

Αριθμός λαμπτήρων

1

Τύπος φωτός

LED

Περιστρεφόμενη βάση

Ναι

Διάμετρος περιστρεφόμενης βάσης

31.5 cm

Ενεργοποίησης φωτισμού με το άνοιγμα της πόρτας

Ναι

Τύπος γκριλ

Αντίσταση

Ισχύς γκριλ

1100 W

Θερμαντικό στοιχείο κυκλοφορίας - Ισχύς

2500 W

Φορά πόρτας

Άνοιγμα στο πλάι

Συνολικός αριθμός κρυστάλλων πόρτας

1

Θερμοστάτης ασφαλείας

Ναι

Σύστημα ψύξης

Εφαπτόμενο

Προστασία οθόνης μικροκυμάτων

Ναι

Ο φούρνος μικροκυμάτων σταματά όταν ανοίγει η πόρτα

Ναι

Ωφέλιμες διαστάσεις χώρου κοιλότητας (ΥxΠxB)

206x368x328 mm

Ισχύς μικροκυμάτων

900 W

ΠΕΡΙΛΑΜΒΑΝΟΜΕΝΑ ΑΞΕΣΟΥΑΡ

Σχάρα

1

Πλαίσιο εντοιχισμού

Ναι

ΗΛΕΚΤΡΙΚΗ ΣΥΝΔΕΣΗ

Ονομαστική ισχύς

2500 W

Ένταση ρεύματος

11 A

Τάση (V)

230 V

Συχνότητα (Hz)







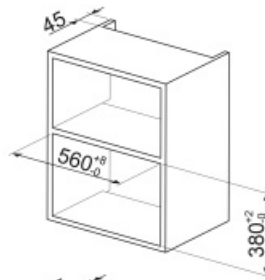
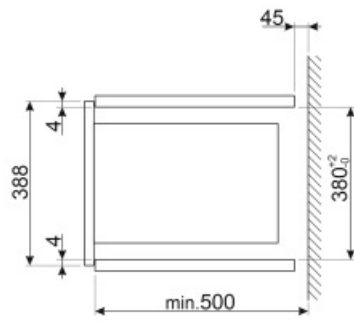
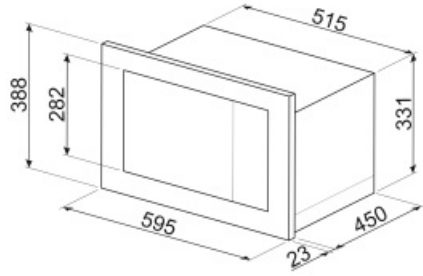





50 Hz

Μήκος καλωδίου τροφοδοσίας

150 cm



Symbols glossary (TT)

-  Παιδική ασφάλεια: ορισμένα μοντέλα είναι εξοπλισμένα με συσκευή για το κλείδωμα του προγράμματος/κύκλου έτσι ώστε να μην μπορεί να αλλάξει κατά λάθος.
-  Η ενέργεια των μικροκυμάτων μειώνει δραματικά τους χρόνους μαγειρέματος και παράγει εξοικονόμηση ενέργειας.
-  Πίσω αντίσταση με αέρα και γκριλ: Παρόμοιο με το γκριλ και αέρα αλλά η προσθήκη της πίσω αντίστασης το κάνει ιδανικό για πιάτα με τραγανή γαρνιτούρα. Όταν χρησιμοποιείται με το γκριλ το φαγητό θα ροδίσει πιο γρήγορα.
-  Μικροκύματα: Διεσθύνοντας κατευθείαν στο φαγητό, τα μικροκύματα μαγειρεύουν πολύ γρήγορα και με σημαντική εξοικονόμηση ενέργειας. Κατάλληλα για μαγείρεμα χωρίς λίπος, είναι επίσης σε θέση να ξεπαγώσουν και να ζεστάνουν τα τρόφιμα χωρίς να αλλοιώσουν την αρχική τους εμφάνιση και άρωμα. Η λειτουργία μικροκυμάτων μπορεί επίσης να συνδυαστεί με συμβατικές λειτουργίες με όλα τα πλεονεκτήματα που προκύπτουν. Ιδανικό για όλα τα είδη τροφίμων.
-  Μικροκύματα + γκριλ: Η χρήση του γκριλ έχει ως αποτέλεσμα το τέλειο ρόδισμα της επιφάνειας του φαγητού. Η δράση των μικροκυμάτων επιτρέπει το μαγείρεμα του εσωτερικού μέρους του φαγητού σε σύντομο χρονικό διάστημα.
-  Η κοιλότητα του φούρνου έχει 2 διαφορετικά επίπεδα μαγειρέματος.
-  Η χωρητικότητα δηλώνει την ποσότητα του χρησιμοποιήσιμου χώρου στην κοιλότητα του φούρνου σε λίτρα.
-  Combi μικροκυμάτων: Αυτός ο φούρνος συνδυάζει δύο διαφορετικούς τρόπους μαγειρέματος (τον παραδοσιακό και τα μικροκύματα). Οι combi φούρνοι αυξάνουν τις δυνατότητες μαγειρέματος, ενώ ταυτόχρονα παρέχουν μέγιστη ευελιξία χρήσης.
-  Απόψυξη με το χρόνο: με αυτή τη λειτουργία ο χρόνος απόψυξης των τροφίμων καθορίζεται αυτόματα.
-  Γκριλ: Πολύ έντονη θερμότητα προέρχεται μόνο από πάνω, από την διπλή αντίσταση. Ο ανεμιστήρας δεν είναι ενεργός. Παρέχει εξαιρετικά αποτελέσματα ψησίματος και γκρατιναρίσματος. Χρησιμοποιούμενο στο τέλος του μαγειρέματος, δίνει ένα ομοιόμορφο ρόδισμα στα πιάτα.
-  Μαγείρεμα με ταυτόχρονη χρήση του θερμαντικού στοιχείου σε συνδυασμό με ανεμιστήρα και φούρνο μικροκυμάτων.
-  Ασύμμετρος φωτισμός: Δύο αντίθετα τοποθετημένα πλευρικά φώτα σε διαφορετικό ύψος, αυξάνουν την ορατότητα στο εσωτερικό του φούρνου.
-  Χειριστήρια αφής: Τα εύχρηστα χειριστήρια αφής επιτρέπουν τον προγραμματισμό της συσκευής με το πάτημα ενός κουμπιού.