

FMI625CN

Volume útil

25 l



Família

Microondas

Categoria

De encastre

Instalação

De encastre

Tipo de energia

Elétrico

Tipo de cocção

Forno com microondas

Controlo do microondas

Eletrónico

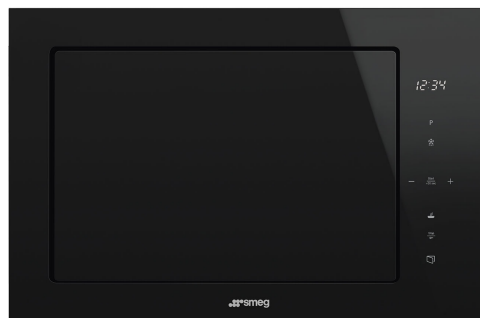

Comandos



Display/ Relógio

LED

Comandos

Touch Control

Mecanismo de abertura

Botão eletrónico

Opções



Temporizador

Eletrónico

Opções de programação do tempo de cocção

Sim

Alarme acústico de fim de cocção

Sim

Opção bloqueio de comandos para segurança das crianças

Sim

Opção de Início Rápido

Sim

Especificações técnicas



Material da cavidade

Aço inox

Nº de níveis para tabuleiros

2

Tipo de guias para tabuleiros

Sobrelevadas

Nº de lâmpadas

1

Tipo de iluminação

LEDs

Prato giratório

Sim

Diâmetro do prato giratório

31.5 cm

Potência da resistência circular

2500 W

Abertura da porta

Lateral

Nº de vidros da porta

1

Termostato de segurança

Sim

Sistema de arrefecimento

Tangencial

Iluminação na abertura da porta	Sim	Vidro da porta com filtro de proteção das microondas	Sim
Tipo de Grill	Resistência grill	Interrupção do microondas por abertura da porta	Sim
Potência do grill	1100 W	Dimensões úteis do interior da cavidade (AxLxP)	206x368x328 mm
		Potência efetiva do microondas	900 W

Acessórios incluídos







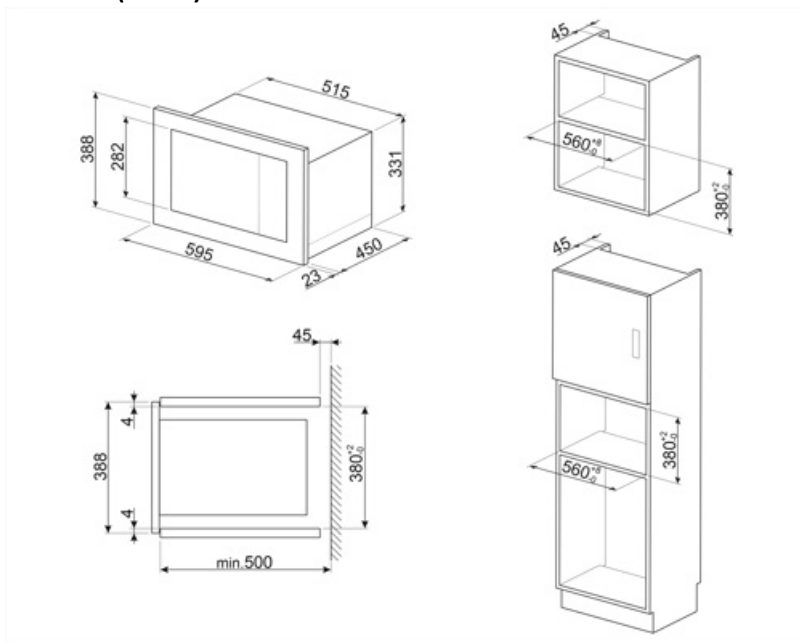





Grelha larga	1	Moldura para encaixe	Sim
---------------------	---	-----------------------------	-----

Ligação elétrica

Potência elétrica nominal	2500 W	Frequência (Hz)	50 Hz
Corrente (Amperes)	11 A	Comprimento do cabo de alimentação	150 cm
Tensão (Volts)	230 V		



Symbols glossary (TT)

- | | | | |
|--|--|---|--|
|  | Bloqueio de comandos: opção que permite bloquear os comandos. Muito útil para proteger as crianças. |  | Combinado com microondas: este forno permite combinar duas formas diferentes de cozinhar (tradicional com microondas). Os fornos combinados aumentam as possibilidades de cocção, enquanto oferecem máxima flexibilidade. |
|  | A energia do microondas encurta o tempo de cocção e economiza energia. |  | Descongelação por tempo: com esta função, o tempo de descongelação dos alimentos é determinado automaticamente. |
|  | Ventilador + resistência circular + grill: o combinação da cozedura ventilada com a cozedura tradicional permite cozinhar com extrema eficácia alimentos diferentes em vários níveis, sem transferência de odores e sabores. Ideal para grande volume de alimentos que necessitam de cozeduras intensas. |  | Grill: o calor procedente da resistência grill permite conseguir ótimos resultados de gratinados, sobretudo em carnes de média / pequena espessura e, em combinação com o assador (consoante os modelos), permite terminar a cozedura dourando uniformemente os alimentos. Ideal para salsichas, costeletas e bacon. |
|  | Microondas: ao entrar diretamente no alimento, as microondas permitem cozinhar em tempos recorde e com uma notável poupança de energia. Para cozinhar sem gorduras, também são indicadas para descongelar e aquecer alimentos. |  | Resistência circular + ventilador + microondas: a combinação do ventilador com a resistência circular permite obter uma cocção uniforme. A ação do microondas acelera os tempos de cozedura das partes interiores. |
|  | Microondas+grill: a seleção deste programa permite tostar o alimento ao mesmo tempo que o microondas cozinha o interior do mesmo num espaço de tempo reduzido. |  | Iluminação com duas lâmpadas de halogéneo em lados e alturas diferentes para melhorar a visibilidade independentemente do número de tabuleiros e níveis em que se encontram inseridos. |
|  | Identifica a quantos níveis de altura é possível colocar os tabuleiros no interior do forno. |  | Comandos Touch Control: os comandos podem trabalhar por pressão de um display táctil. |
|  | Indica a capacidade da cavidade do forno em litros. | | |