

## FQ55FNDE



Produktfamilie	Køleskab
Installation	Fritstående
Kategori	2P + 2C
Referencebredde	Højere end 80 cm
Referencehøjde	160 - 200 cm
Nej - frostsysteem	Ja
Køletype	No Frost
Optøning	Automatisk
Hængseltype	Standard
EAN-kode	8017709337650



## Æstetik



Æstetik	Universal	Sidemateriale	Stål
Farve	Sort	Sidefarve	Sort
Design	Flad	Logo	Benyttet
Finish	Blank	Dørhylde, profil farve	Sølv
Materiale	Stål	Skuffer profilfarve	Sølv
Håndtag	Ekstern	Farve på glashyldeprofil	Sølv
Håndtagstype	Fast	Display	Led
Håndtag farve	Sort	Display position	Ekstern (på lågen)
Logofarve	Krom		

## Køleskabsafdeling egenskaber



Number of compartments	2	Type af låg til grøntsagsskuffer	På glideskinner
Compartment types	Fruit and vegetable compartment	Grøntsagsrum	Ja
Antal justerbare hylder	3	Type af låg til grøntsagsskuffe	Glas
Antal frugt- og grøntsagsskuffer	2	Kølesk. indvendig belysning	Ja
Hylder, materiale	Glas	Indvendig belysningstype (køleskab)	LED

## Køleskab indvendig låge

Antal balkoner med gennemsigtigt låg	2	Antal flaskebalkoner	2
Antal justerbare balkoner	4	Flaskebalkoner med metaltråd	Ja
Justerbare balkoner med metaltråd	Ja		

## Andre køleskabsfunktioner



Tilbehør	Æggebakke	Blæser	Ja
Natural Plus Blu Light	Ja	Antibakterielt lugt-filter	Ja
MultiFlow	Ja		

## Fryseafdeling egenskaber

Antal skuffer	2
---------------	---

## Andre fryserfunktioner



Tilbehør	1 isboks	Indfrysningsrum	Ja
----------	----------	-----------------	----

## Andre tekniske egenskaber

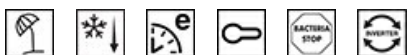

Funktioner, skærm	Ferie, Lynfrysning, Hurtig køling, ØKO, Betjeningslås
Knap til hurtig indfrysning	Ja
Låge åben alarm	Ja
Temperaturalarm	Ja
Antibakteriel pakning	Ja
Temperaturstyringstype	Elektronisk
Antal kompressorer	1
Kølemiddelgas, type	R600a
Type af kompressor	Kompressor med variabel hastighed
Ventileringsmiddel	Cyklopentan

## Ydeevne / Energimærke - Reg. 2019



Årligt strømforbrug	302 kWh/a	Lydniveau	35 dB(A) re 1 pW
Energieffektivitetsklasse	E	Optøningstid	18 h
Luftbåren akustisk støjemissionsklasse	B	4 stjernet - Frysekapacitet	10,7 kg/24h
Samlet nettovolumen	539 l	Klimaklasse	SN, N, ST
		EEl	100 %

Summen af mængderne af de frosne rum 152 l

Summen af mængderne i kølerummet (ne) og det (de) frosne rum 387 l

## Elektrisk tilslutning







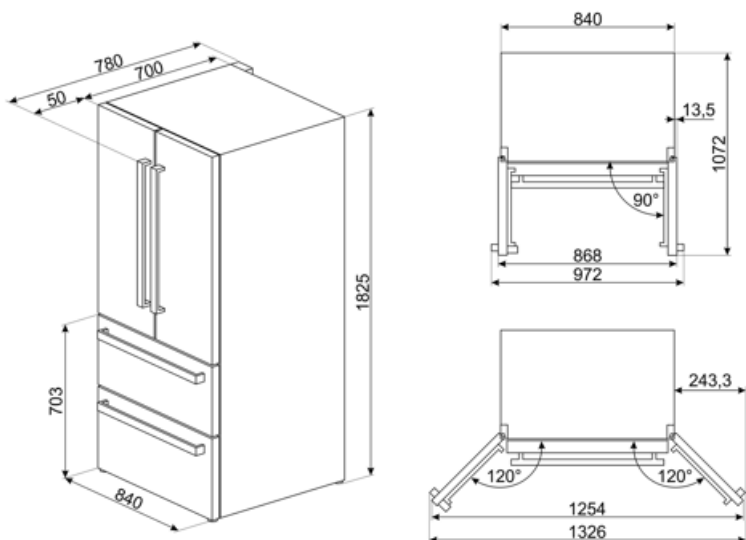





Elektrisk klassificering	160 W	Frekvens (Hz)	50 Hz
Nuværende	0,9 A	Kabellængde	240 cm
Spænding (V)	220-240 V	Stik	(F;E) Schuko

## Logistiske oplysninger

Bredde	840 mm	Produktbredde med maksimal lågeåbning	1326 mm
Dybde uden håndtag	790 mm	Produktdybde med håndtag	780 mm
Højde med fødder	1825 mm	Produktdybde med lågerne åbne ved 90 °	1072 mm



## Symbols glossary

- |  |   |   |   |
|--|---|---|---|
|    | Det automatiske afrimningssystem fungerer ved automatisk afrimning med regelmæssige intervaller, hvilket eliminerer behovet for afrimning helt. |    | Antibakteriel behandling: antibakteriel behandling for at sikre bedre hygiejne  |
|    | Børnesikring: nogle modeller er udstyret med en enhed til at låse programmet / cyklusen, så det ikke på uheldigvis kan ændres.                  |    | LED-display: for at vise programmer, valgte funktioner og valgmuligheder og tid til slutningen af cyklusen.   |
|    | Økonomitilstand: Analyserer køleskabsfunktion under aktivering og optimerer driftscyklusen for at reducere strømforbruget.                      |    | Ventileret: Tvungen fordeling af kold luft i køleskabet, hvilket muliggør en jævn temperaturfordeling i køleskabet.                                 |
|    | Hurtigfrysning: Funktionen hurtigfrysning sænker temperaturen i rummet, når det aktiveres et par timer før brug.                                |    | Strømbesparelestilstand: Strømsparetilstand giver dig mulighed for at deaktivere køleskabet og holde fryseren i funktion.                           |
|    | LED indvendig belysning: er en mere energieffektiv og langvarig måde at belyse apparatets indre på.   |    | Smegs udvikling mod mere intelligente og miljøvenlige modeller har ført til valget af Inverter-teknologi, hvilket reducerer forbruget betydeligt.   |
|  | Air plus: holder mad friskere i længere tid.  |  | Natural Plus Blu Light: Dette unikke Natural Plus Blu Light-system arbejder sammen med naturen for at øge opbevaringstiden for frugt og grøntsager. |
|  | Energieffektivitetsklasse E   |   |   |