

## FQ55FNDE



Produktgruppe	Kjøleskap
Installasjon	Frittstående
Kategori	2P + 2C
Referansebredde	Høyere enn 80 cm
Referansehøyde	160 - 200 cm
No-Frost-system	Ja
Type kjøling	Ingen frost
Tine	Automatisk
Type hengsel	Standard
EAN-kode	8017709337650



## Estetisk linje



Estetikk	Universal	Materiale side	Stål
Farge	Sort	Farge på side	Sort
Design	Flat	Logo	Anvendt
Finish	Blank	Dørhyller profil farge	Sølv
Materiale	Stål	Skuffe profilfarge	Sølv
Håndtak	Utvendig	Fargen på glasshylle profil	Sølv
Håndtak type	Fast	Display	LED
Farge på håndtak	Sort	Displayposisjon	Ekstern (på dør)
Logo farge	Krom		

## Avdelinger i kjøleskap



Number of compartments	2	Type skarpere / grønnsaksskuffer dekke	På glidende skinner
Compartment types	Fruit and vegetable compartment	Grønnsaksskuff	Ja
Antall justerbare hyller	3	Type grønnsaksskuff	Glass
Antall frukt- og grønnsaksskuffer	2	Belysning i kjøleskap	Ja
Type justerbare hyller	Glass	Type belysning i kjøleskap	LED

## Innerdør i kjøleskap

Antall flaskeheller	2
---------------------	---

Antall dørhyller med transparent lokk	2	Flaskehjeller med metalltråd	Ja
Antall justerbare dørhyller	4		
Justerbare dørhyller med metalltråd	Ja		

## Andre kjøleskapegenskaper



Tilbehør	Eggbrett	Vifte	Ja
Natural Plus Blu Light	Ja	Antibakteriell luktfilter	Ja
MultiFlow	Ja		

## Egenskaper fryseravdeling

Antall skuffer	2
----------------	---

## Andre fryseregenskaper



Tilbehør	1 isboks	Avdeling for hurtifrysing	Ja
----------	----------	---------------------------	----

## Andre tekniske egenskaper

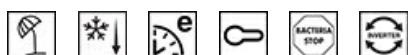

Displayfunksjoner	Feriemodus, Hurtigfrysing, Hurtigkjøling, Eco, Barnelås
Hurtigfrysingsknapp	Ja
Dør åpen alarm	Ja
Temperatur alarm	Ja
antibakteriell pakning	Ja
Type temperaturkontroll	Elektronisk
Antall kompressorer	1
Type kjølegass	R600a
Type kompressor	Variabel fartskompressor
Skummiddel	Syklopentan

## Ytelse / Energimerking - Reg. 2019

			
Årlig energiforbruk	302 kWh/a	Støynivå	35 dB(A) re 1 pW
Energi	E	Tine tid	18 h
effektivitetsklasse		Firestjerners frysekapasitet	10,7 kg/24h
Luftbåren akustisk støyemisjonsklasse	B	Klimaklasse	SN, N, ST

Totalt nettovolum	539 l	EEI	100 %
Sum av volum i frossenkammer(e)	152 l		
Sum av volum i kjølekammer(e) og frostfrikammer(e)	387 l		

## Elektrisk tilkobling







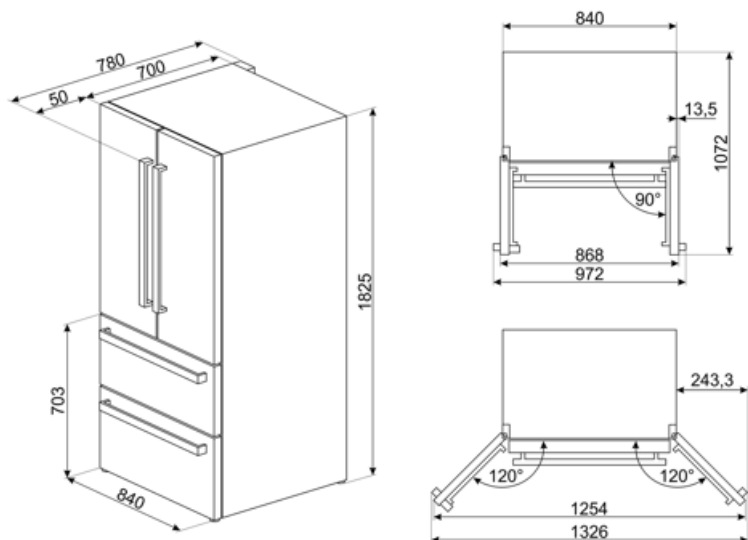





Elektrisk tilkoblingseffekt	160 W	Frekvens (Hz)	50 Hz
Strøm (A)	0,9 A	Lengde på ledning	240 cm
Spenning (V)	220-240 V	Støpseltype	(F;E) Schuko

## Logistisk informasjon

Bredde (mm)	840 mm	Produktbredde ved maksimal døråpning	1326 mm
Dybde uten håndtak	790 mm	Produkt dybde med håndtak	780 mm
Høyde med fot	1825 mm	Produkt dybde med dørene åpne ved 90 °	1072 mm



## Symbols glossary

	Det automatisk tinesystemet brukes som automatisk tining ved faste intervaller, noe som eliminerer behovet for opptining i en periode.		Bakteriebehandling: Antibakteriell behandling for å sikre bedre hygiene
	Barnesikring: Noen modeller er utstyrt med en innretning som låser programmet/syklusen slik at den ikke kan endres ved uhell.		Energieffektivitetsklasse E
	LED-display: For å vise programmer, funksjoner og valg som er blitt gjort, samt tid som gjenstår før endt syklus.		Økonomisk modus: Analyserer kjølerfunksjon under aktivering og optimerer driftsyklusen slik at effektforbruket reduseres.
	Ventilert: Tvungen fordeling av kald luft i kjølekammeret, noe som gir jevn temperatur innvendig i kjøleskapet.		Hurtigfrys: Hurtigfrysfunksjon bringer temperaturen i rommet ned hvis den aktiveres noen timer før bruk.
	Strømsparingsmodus: Strømsparingsmodus gjør det mulig å deaktivere kjøleskapet og holde fryseren i gang.		Innvendige LED-lamper: Er mer energi- og tidseffektive til belysning av apparatets innside.
	Utviklingen til Smeg mot mer intelligente og økovennlige modeller, har gjort at vi har valgt inverter-teknologi, noe som reduserer energiforbruket betraktelig.		Air plus: Holder maten fersk lenger.
	Natural Plus Blu Light: Dette unike Natural Plus Blu Light systemet jobber sammen med naturen for å øke holdbarhetstiden til frukt og grønnsaker.		