

## FQ55FNDE



Familie	Koelkast
Installatie	Vrijstaand
Categorie	2P + 2C
Referentie breedte	Higher than 80 cm
Referentie hoogte	160 - 200 cm
No Frost systeem	Ja
Type koeling	No Frost
Ontdooien	Automatisch
Type scharnier	Standaard
EAN-code	8017709337650



## Design



Esthetiek	Universeel	Materiaal zijwanden	Plaatstaal
Kleur	Zwart	Kleur zijkanten	Zwart
Design	Plat	Logo	Geassembleerd
Afwerking	Glanzend	Profielkleur deurvakken	Zilver
Materiaal deur	Plaatstaal	Profielkleur lades	Zilver
Handgreep	Extern	Kleur van glasplaatprofiel	Zilver
Type handvat	Vast	Display	Led
Kleur handgreep	Zwart	Positie display	Esterno (su porta)
Kleur logo	Chroom		

## Uitrusting koelkast



Number of compartments	2	Type groentelade / groentelade deksel	Op schuifrails
Compartment types	Fruit and vegetable compartment	Afdekplaat groentelade	Ja
Aantal verstelbare leggers	3	Type groentelade / groentelade deksel	Glas
Aantal groente-/fruitlades	2	Binnenverlichting koelkast	Ja
Shelves material	Glas	Type binnenverlichting koelkast	Led

## Binnendeur koelkast

Aantal binnendeurcompartimenten met transparante deksel	2	Aantal flessenhouders	2
Aantal verstelbare binnendeurcompartimenten	4	Flessenhouders met metalen steunen	Ja
Binnendeurcompartimenten met metalen steunen	Ja		

## Overige features koelkast



Accessoires	Eierhouder	Ventilator	Ja
Natural Plus Blu Light	Ja	Antibacterieel geurfilter	Ja
MultiFlow	Ja		

## Uitrusting vriezer

Aantal lades	2
--------------	---

## Overige features vriezer



Accessoires	1 ijsblokeshouder	Snel-vriescompartment	Ja
-------------	-------------------	-----------------------	----

## Overige technische eigenschappen

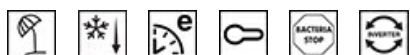

Display functies	Vakantiefunctie, Snel-vriesfunctie, Snel-koelfunctie, Eco, Kinderbeveiliging
Snel-vriestoets	Ja
Alarm deur open	Ja
Temperatuuralarm	Ja
Antibacteriële pakking	Ja
Type temperatuurcontrole	Elektronisch
Aantal compressoren	1
Type koelmiddel	R600a
Type compressor	Variabele toeren
Schuimmiddel	Cyclopentaan

## Performance / Energy Label - Reg. 2019



Energieverbruik per jaar	302 kWh/a	Akoestische geluidsemissie	35 dB(A) re 1 pW
Energie-efficiëntieklasse	E	Conserveringsduur zonder stroom	18 h
Geluidsniveau klasse	B		
Totaal netto inhoud	539 l		

Netto inhoud vriescompartiment	152 l	4 sterren-vriescapaciteit	10,7 kg/24h
Netto inhoud koelcompartiment(en)	387 l	Klimaatklasse EEI	SN, N, ST 100 %

## Elektrische aansluiting

Aansluitwaarde	160 W	Frequentie (Hz)	50 Hz
Stroom (A)	0,9 A	Lengte voedingskabel	240 cm
Spanning (V)	220-240 V	Stekker	(F;E) Schuko

## Logistieke informatie

Breedte product	840 mm	Productbreedte met deuren maximaal geopend	1326 mm
Diepte product	790 mm	Productdiepte met handgreep	780 mm
Hoogte product	1825 mm	Productdiepte met deuren op 90° geopend	1072 mm

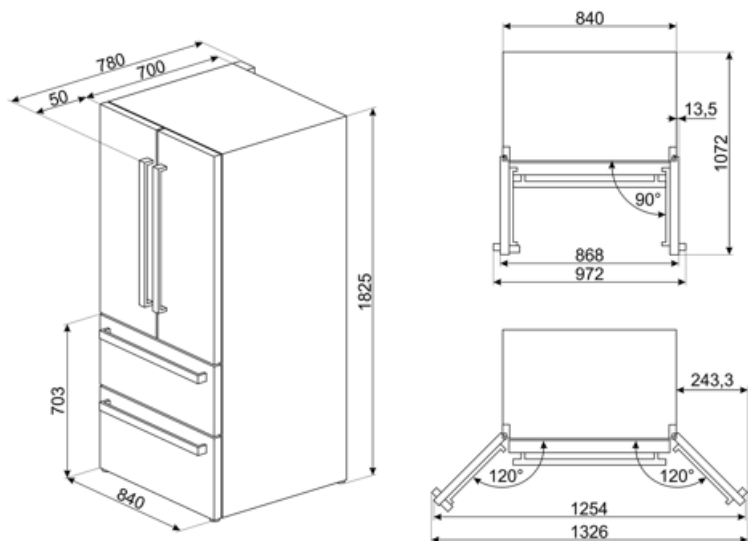

## Symbols glossary

- |  |   |   |  |
|--|---|---|--|
|    | Het automatische ontdooisysteem werkt door automatisch te ontdooien met regelmatige tussenpozen, waardoor ontdooien helemaal niet nodig is.       |    | Antibacteriële behandeling: antibacteriële behandeling om een betere hygiëne te garanderen   |
|    | Kinderslot: sommige modellen zijn voorzien van een apparaat om het programma / de cyclus te vergrendelen zodat het niet kan per ongeluk veranderd |    | LED-display: toont de geselecteerde programma's, functies en opties en de tijd tot het einde van de cyclus.  |
|    | Economische modus: analyseert de werking van de koelkast tijdens de activering en optimaliseert de cyclus om het stroomverbruik te verminderen.   |    | Geventileerd: geforceerde distributie van koude lucht in het koelgedeelte, waardoor een gelijkmatige temperatuurverdeling in de koelkast mogelijk is.  |
|    | Snelvriezen: De snelvriesfunctie verlaagt de temperatuur van het compartiment wanneer deze enkele uren voor gebruik wordt geactiveerd.            |    | Energiebesparende modus: Met de energiebesparende modus kunt u de koelkast uitschakelen en de vriezer laten werken.  |
|    | Led-binnenverlichting: is een meer energie-efficiënte en duurzame manier om de binnenkant van het apparaat te verlichten.                         |    | Invertertechnologie: De evolutie van Smeg's drogers naar intelligentere en milieuvriendelijkere modellen heeft geleid tot de keuze voor het gebruik van Invertertechnologie met warmtepompen, waardoor het energieverbruik aanzienlijk wordt verminderd. |
|  | Air plus: houdt voedsel langer vers.  |  | Natural Plus Blu Light: Dit unieke Natural Plus Blu Light-systeem werkt samen met de natuur om de bewaartijd van groenten en fruit te verlengen  |
|  | Energy efficiency class E   |   |  |