

FQ55FNDE



Rodzina produktów	Lodówka
Instalacja	Wolnostojąca
Kategoria	2 drzwi & 2 szuflady
Szerokość referencyjna	Powyżej 80 cm
Wysokość referencyjna	160 - 200
No-Frost system	Pełny
Typ chłodzenia	Chłodziarka z wentylatorem, zamrażarka No-Frost
Rozmrażanie	Automatyczny
Typ zawiasu	Standard
Kod EAN	8017709337650



Linia wzornicza



Linia wzornicza	Universal	Materiał zewnętrzny	Stal
Kolor	Czarny	Kolor zewnętrzny	Czarny
Wykończenie	Połysk	Logo	Wstawiane
Design	Płaski	Kolor profili półek na drzwiach	Srebrny
Materiał	Stal	Kolor profili szuflad	Srebrny
Uchwyt	Zewnętrzny	Kolor profili szklanych półek	Srebrny
Typ uchwytu	Na stałe	Wyświetlacz	LED
Kolor uchwytu	Czarny	Położenie wyświetlacza	Zewnętrzne (na drzwiach)
Kolor logo	Chrom		

Cechy komory chłodniczej



Liczba regulowanych półek	3	Pokrywa szuflady	Tak
Liczba szuflad na owoce i warzywa	2	Typ pokrywy szuflady	Szkło
Typ regulowanych półek	Szkło	Oświetlenie wnętrza chłodziarki	Tak
Typ szuflady	Na przewodnicach ślizgowych	Typ oświetlenia wnętrza chłodziarki	LED

Drzwi wewnętrzne chłodziarki

Liczba balkoników z przezroczystą pokrywą	2	Liczba balkoników na butelki	2
---	---	------------------------------	---

Liczba regulowanych półek	4	Balkoniki z metalowym obramowaniem na butelki	Tak
Balkoniki o regulowanej wysokości z metalową krawędzią	Tak		

Pozostałe cechy chłodziarki



Akcesoria	Podstawka do jajek	Wentylator	Tak
Natural Plus Blu Light	Tak	Filtr antybakteryjny	Tak
MultiFlow	Tak		

Cechy komory zamrażalnika

Liczba szuflad	2
----------------	---

Pozostałe cechy zamrażalnika



Akcesoria	1 pojemnik na kostki lodu	Funkcja szybkiego mrożenia	Tak
-----------	---------------------------	----------------------------	-----

Pozostałe cechy techniczne

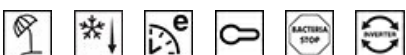

Wyświetlacz funkcyjny	Wakacje, Szybkie zamrażanie, Szybkie chłodzenie, ECO, Blokada sterowania
Przycisk szybkie zamrażanie	Tak
Alarm otwartych drzwi	Tak
Alarm wzrostu temperatury	Tak
Uszczelka antybakteryjna	Tak
Typ kontroli temperatury	Elektroniczny
Liczba kompresorów	1
Typ czynnika chłodniczego	R600a
Typ kompresora	Inwerterowy
Środek pianotwórczy	Cyklopentan

Wydajność / Nowa Etykieta Energetyczna



Roczne zużycie energii	302 kWh/a	Poziom hałasu	35 dB(A) re 1 pW
Klasa efektywności energetycznej	E	Zdolność utrzymania temperatury w przypadku braku zasilania	18 h
Klasa emisji hałasu akustycznego	B		







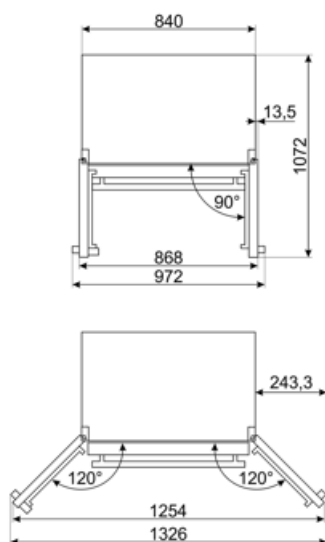
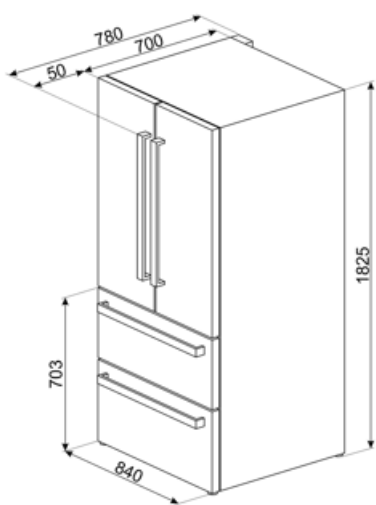







Pojemność całkowita netto	539 l	4 gwiazdki - zdolność zamrażania	10,7 Kg/24h
Pojemność zamrażalnika	152 l	Klasa klimatyczna	SN, N, ST
Pojemność chłodziarki	387 l	EI	100 %

Podłączenie elektryczne

Wtyczka	(F;E) Schuko	Napięcie (V)	220-240 V
Moc przyłączeniowa	160 W	Częstotliwość (Hz)	50 Hz
Natężenie prądu (A)	0,9 A	Długość przewodu zasilającego (cm)	240 cm



Słowniczek oznaczeń

	Automatyczne rozmrażanie: System automatycznego odszraniania działa poprzez automatyczne odszranianie w regularnych odstępach czasu eliminując konieczność całkowitego rozmrażania.		STOP BAKTERIE
	Blokada bezpieczeństwa: Niektóre modele są wyposażone w blokadę bezpieczeństwa uniemożliwiającą uruchomienie urządzenia.		Klasa efektywności energetycznej E
	Wyświetlacz LED		TRYB EKONOMICZNY
	Schładzanie z wykorzystaniem wentylatora: Umożliwia równomierny rozkład temperatury w lodówce.		Szybkie zamrażanie
	Tryb wakacyjny: Tryb oszczędzania energii. Pozwala na wyłączenie komory chłodziarki i pozostawienie działającej komory zamrażarki.		Oświetlenie wnętrza LED
	System pozwalający zredukować poziom zużycia energii.		Multiflow: Utrzymuje świeżość żywności na dłużej
	Natural Plus Blu Light: Ten unikalny system Natural Plus Blu Light zapewni jak najbardziej naturalne światło, aby wydłużyć czas przechowywania owoców i warzyw.		No Frost: Dzięki tej funkcji nie ma potrzeby rozmrażania lodówki

Benefit (TT)

Natural Plus Blue Light

The Natural plus Blue light system extends the shelf life of fruit and vegetables while preserving their organoleptic properties

Plastic multiflow system

The Multiflow system ensures even distribution of cold air inside the refrigerator

Fan

The fan contributes to an even distribution of air inside the refrigerator

Czynnik chłodniczy R600a

Ekologiczny czynnik chłodniczy zapewnia szybkie chłodzenie przy niższym zużyciu energii

Uchwyt

Zewnętrzny uchwyt gwarantuje funkcjonalność i wygodę

Oświetlenie wewnętrzne lodówki

Światło wewnętrzne daje doskonałą widoczność półek

Fruit and vegetable drawer

The fruit and vegetable drawer ensures the best storage conditions for fresh food, avoiding any contamination

Inverter compressor

Inverter compressor reduces noise and vibration levels for a quiet and comfortable kitchen environment

Inverter compressor technology offers significant advantages for refrigeration systems, improving both performance and efficiency. Better temperature control ensures a more stable and constant indoor environment, preserving the freshness of food. This technology also results in reduced energy consumption, as the compressor adjusts its speed according to cooling needs.

External display

External display for simple and intuitive control with quick access to information