

FQ55FNDE



Família	Frigorífico
Instalação	Livre instalação
Categoria	2 portas e 2 gavetas
Reference width	Superior a 80
Reference height	160 - 200
Sistema No-frost	Total
Tecnologia	No Frost
Descongelação	Automática
Tipo de dobradiças	Livre instalação
Código EAN	8017709337650



Design



Design	Universal	Material das laterais	Aço
Cor	Preto	Cor das laterais	Preto
Acabamentos	Polido	Logótipo	Logótipo aplicado
Série	Plano	Cor do perfil das prateleiras	Cinza
Material da porta	Aço	Cor dos perfis das gavetas	Cinza
Puxador	Externo	Cor do perfil da prateleira de vidro	Cinza
Tipo de puxador	Fixo	Display	Display com LEDs
Cor do puxador	Puxador em preto	Posição display	Na porta
Cor do logótipo	Logótipo cromado		

Composição do interior do frigorífico



Número de prateleiras ajustáveis	3	Prateleira da gaveta dos legumes	Sim
Gavetas para fruta e legumes	2	Tipologia de prateleira sobre a gaveta dos legumes	Vidro
Tipo de prateleiras ajustáveis	Ajustáveis em altura	Iluminação interna do frigorífico	Sim
Tipo das gavetas para legumes	Com guias deslizantes	Tipo de iluminação do frigorífico	LED

Composição do interior da porta do frigorífico

Compartimentos da porta com tampa transparente	2	Compartimentos da porta para garrafas	2
Compartimentos da porta ajustáveis	4	Prateleiras para garrafas da porta com suportes em metal	Sim
Prateleiras da porta ajustáveis com suportes em metal	Sim		

Outras características do frigorífico



Acessórios do frigorífico	Suporte de ovos	Ventilado	Sim
ActiveFresh, luz especial para prolongar o vigor dos alimentos	Sim	Filtro de odor antibacteriano	Sim
MultiFlow	Sim		

Composição do interior do congelador

Gavetas	2
---------	---

Outras características do congelador



Acessórios do congelador	1 cuvette de gelo	Zona de congelação rápida	Sim
--------------------------	-------------------	---------------------------	-----

Outras características técnicas

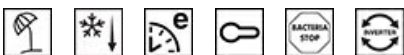

Funções do display	Férias, Congelação rápida, Arrefecimento rápido, Eco, Bloqueio de controlo
Comando para congelação rápida	Sim
Alarme de porta aberta	Sim
Alarme perda de temperatura	Sim
Vedantes antibacterianos	Sim
Tipo de controlo da temperatura	Eletrónico
Nº de compressores	1
Tipo de gás de refrigeração	R600a
Tipo de compressor	Inverter com velocidade variável
Espuma expansiva de isolamento	Ciclopentano

Performance / Etiqueta energética



Emissão de ruído aéreo 35 dB(A) re 1 pW







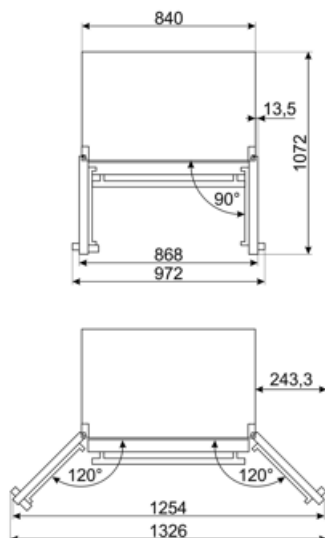
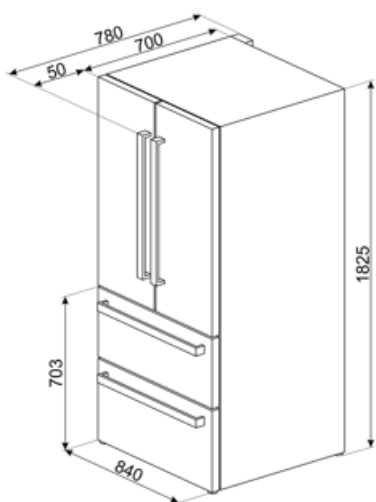



Consumo anual de energia	302 kWh/a	Autonomia de conservação sem energia elétrica	18 h
Classe energética	E	Capacidade de congelação (4 estrelas)	10.7 Kg/24h
Classe de emissão de ruído aéreo	B	Classe climática	SN, N, ST
Volume net total	539 l	EEl	100 %
Volume líquido do congelador	152 l		
Volume líquido do frigorífico	387 l		

Ligação elétrica

Ficha elétrica	(F;E) Schuko	Tensão (Volts)	220-240 V
Potência nominal	160 W	Frequência (Hz)	50 Hz
Corrente (Amperes)	0,9 A	Comprimento do cabo de alimentação	240 cm



Symbols glossary (TT)

	Descongelação: sistema de descongelamento automático em intervalos regulares, eliminando a necessidade de descongelar completamente.		Tratamento anti bacteriano: para garantir uma melhor higiene.
	Bloqueio de comandos: opção que permite bloquear os comandos. Muito útil para proteger as crianças.		Classe de eficiência energética do produto declarada na etiqueta energética e na ficha do produto e em conformidade com os regulamentos UE.
	Display LED: Para visualizar os programas, funções e opções selecionadas e o tempo para o fim do programa.		Modo económico: analisa o funcionamento do frigorífico durante a ativação e otimiza o ciclo operacional para reduzir o consumo de energia.
	Ventilador: sistema de circulação forçada de ar frio para garantir uma distribuição de ar e da temperatura no interior do frigorífico.		Congelação rápida: permite congelar rapidamente grandes quantidades de alimentos frescos, devido a reduzir rapidamente a temperatura do congelador. Deverá ser ativada algumas horas antes da sua utilização.
	Função férias: esta opção desliga a zona do frigorífico e mantém a trabalhar o congelador. Muito útil para poupar energia quando vai para férias prolongadas ou para o frigorífico que se encontra na casa de férias.		Iluminação por LED no interior, criando uma luz com uma distribuição perfeita. O LED consome menos energia, aquece muito menos e tem uma vida mais longa do que as lâmpadas tradicionais.
	Tecnologia Inverter: o motor inverter é muito fiável, mais leve e compacto e não necessita de substituição de escovas. É um motor mais eficiente, consumindo menos energia e mais silencioso.		MultiFlow: ventilação através de aberturas na parede traseira do frigorífico em diferentes níveis de altura fazem com que a temperatura seja distribuída de forma harmoniosa em todo o interior, prolongando a conservação dos alimentos.
	Natural Plus: o ambiente criado pela luz especial azul ajuda a continuar o processo de fotossíntese, protegendo as vitaminas das frutas e dos vegetais para que eles permaneçam frescos por mais tempo e tenham um sabor melhor.		O sistema No Frost previne a formação de gelo. Como tal, não será necessário operações de descongelação periódicas.