

FQ55FNDE



Сімейство продуктів	Холодильник
Встановлення	Встановлюваний окремо
Категорія	2 дверей та 2 ящики
Рекомендуемая ширина	больше 80 cm
Рекомендуемая высота	160 - 200 cm
Повний No-Frost	Так
Тип охолодження	Повний No-Frost
Розморожування	Автоматична
Кріплення фасадів	Стандартний
Код EAN	8017709337650



Естетика



Естетика	Универсальный	Матеріал боковин	Сталь
Колір	Чорний	Колір бічних панелей	Чорний
Дизайн	Плоский	Логотип	Накладний
Оздоблення	Глянцевий	Цвет профиля на полках дверцы	Сріблястий
Матеріал	Сталь	Цвет профиля на выдвижных ящиках	Сріблястий
Ручка	Зовнішній	Цвет профиля на стеклянных полках	Сріблястий
Тип ручки	Фіксований	Дисплей	LED
Колір ручки	Чорний	Расположение дисплея	Внешний, на дверце
Колір логотипу	Хром		

Характеристики холодильного відділення



Количество отделений	2	Тип кришки ящика для овощей і фруктів	На ковзаючих направляючих
Типы отделений	Отделение для овощей и фруктов	Кришка ящика	Так
Кількість регульованих полиць	3	Тип кришки ящика для овощей і фруктів	Скло
Кількість ящиків для овощей і фруктів	2	Внутрішнє підсвічування холодильного відділення	Так
Матеріал полок	Скло	Тип підсвічування холодильного відділення	LED

Дверцята холодильного відділення

Кількість дверних полиць з прозорою кришкою	2	Кількість полиць для пляшок	2
Кількість регульованих полиць на дверцятах	4	Полиця для пляшок з металевою окантовкою	Так
Регульована полиця з металевою окантовкою	Так		

Інші характеристики холодильного відділення



Акcesуари	Підставка для яєць	Вентильований	Так
Натуральне + голубе освітлення	Так	Антибактеріальний фільтр	Так
MultiFlow	Так		

Характеристики морозильного відділення

Кількість ящиків	2
------------------	---

Інші характеристики морозильного відділення



Акcesуари	1 форма для льоду	Зона швидкого заморожування	Так
-----------	-------------------	-----------------------------	-----

Інші технічні характеристики

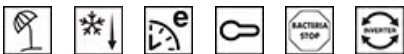

Функції дисплея	Функція "Відпустка", Швидке заморожування, Швидке охолодження, ECO, Блокування управління
Кнопка швидкого заморожування	Так
Сигнал при відкритих дверцятах	Так
Сигнал підвищення температури	Так
Антибактеріальний ущільнювач	Так
Тип контролю температури	Електронний
Кількість компресорів	1
Тип холодоагенту	R600a
Тип компресора	Інвертор
Піноутворювач	Циклопентан

Енергоефективність



Годовое энергопотребление	302 кВт/год	Рівень шуму при викиді повітря	35 дБ(A) re 1пВт
Клас енергоефективності	E	Збереження температури при відключенні енергії	18 ч
Класс эмиссии воздушного акустического шума	B	4* - Мощность замораживания	10.7 кг/сутки
Полный объем	539 л	Кліматичний клас	SN, N, ST
Сумма объемов морозильников	152 л	EEI	100 %
Сумма объемов холодильного отделения и незамерзающего отделения	387 л		

Електричне підключення







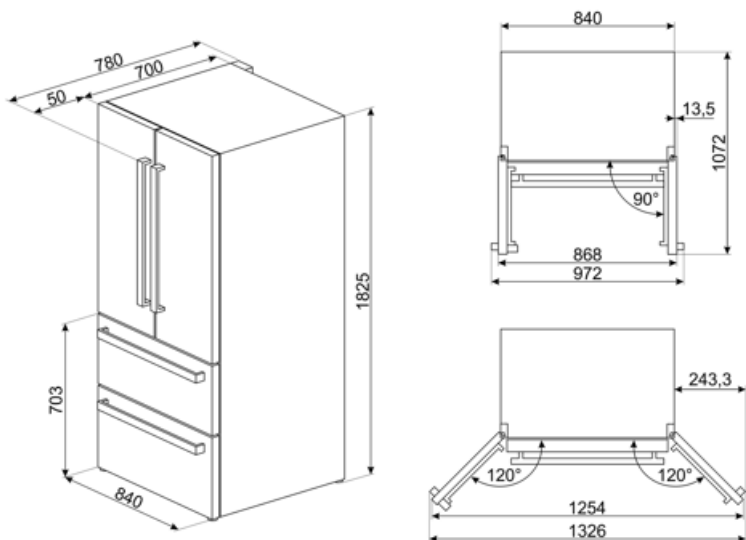





Номинальная мощность	160 Вт	Частота струму (Гц)	50 Гц
Сила струму (A)	0.9 A	Довжина електричного кабелю	240 см
Напряга (В)	220-240 В	Тип електричної вилки	Европейская вилка для переменного тока

Логістична інформація

Ширина	840 мм	Ширина с дверцей, открытой на 90° (мм)	1326 мм
Глубина без ручок	790 мм	Глубина з ручками	780 мм
Висота	1825 мм	Глубина з дверцятами, відкритими на 90°	1072 мм



Symbols glossary

- | | | | |
|------------------------------------------------------------------------------------|-------------------------------------------------------------------------------------------------------------------------------------------------------------------------|-------------------------------------------------------------------------------------|--------------------------------------------------------------------------------------------------------------------------------------------------------------------|
|  | Автоматическое размораживание: работает за счет автоматического оттаивания через равные промежутки времени, что исключает необходимость размораживание прибора в целом. |  | Антибактериальное покрытие: антибактериальное покрытие для улучшения гигиены |
|  | Блокування від дітей: деякі моделі обладнані пристроєм для блокування програми/циклу, щоб унеможливити її випадкову зміну. |  | Цифровой дисплей: для отображения выбранных программ, функций и опций, а также времени до конца цикла. |
|  | Економічний режим: аналізує роботу холодильника во время активации и оптимізує робочий цикл для снижения энергопотребления. |  | Вентилируемый: принудительное распределение холодного воздуха в холодильном отделении, что обеспечивает равномерное распределение температуры внутри холодильника. |
|  | Быстрая заморозка: функция быстрого замораживания снижает температуру в камере, если активировать ее за несколько часов до использования. |  | Режим Отпуск: режим энергосбережения позволяет отключить холодильник и оставить морозильную камеру в рабочем состоянии. |
|  | Светодиодное внутреннее освещение: более энергоэффективный и долговечный способ освещения внутреннего пространства прибора. |  | Еволюція Smeg у бік інтелектуальних та екологічних моделей призвела до вибору інверторної технології, яка значно зменшує енергоспоживання. |
|  | Многопоточная система охлаждения: дольше сохраняет свежесть продуктов. |  | Зона Активної синей підсвітки: унікальна система Активної синей підсвітки забезпечує натуральну підсвітку, чтобы увеличить время хранения фруктов и овощей. |
|  | Класс энергоэффективности E | | |