

FQ55FNDF

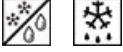

Ürün Ailesi	Buzdolabı
Kurulum	Bağımsız
Kategori	2 Kapaklı ve 2 Çekmeceli
Referans genişlik	80'den yüksek cm
Toplam No-Frost sistemi	Toplam
Soğutma tipi	Fan destekli buzdolabı, no-frost dondurucu
Buz çözme	Otomatik
Menteşe tipi	Standart
EAN kodu	8017709293284



Estetik



Estetik	Üniversal	Yan malzeme	Çelik
Renk	Siyah	Yan renk	Siyah
Tasarım	Düz	Logo	Applied
Son işlemler	Parlak	Kapı rafları profil rengi	Gümüş
Malzeme	Sac	Çekmece profil rengi	Gümüş
Kulp	Dış	Cam raf profili rengi	Gümüş
Kulp tipi	Sabit	Ekran	LED
Kulp rengi	Siyah	Ekran pozisyonu	Dış (kapıda)
Logo rengi	Krom		

Buzdolabı bölme özellikleri



Ayarlanabilir raf sayısı	3	Sebzelik Kapağı	Evet
Meyve ve sebze çekmecesinin sayısı	2	Sebzelik / sebze çekmecesinin kapağı	Cam
Shelves material	Cam	Buzdolap içi aydınlatma	Evet
Sebzelik / sebze çekmecesinin kapağı	Kayar raylarda	İç ışık tipi (buzdolabı)	LED

Buzdolabı İç Kapısı

Şeffaf kapaklı kapı rafı sayısı	2	Şişe rafı sayısı	2
		Tel destekli şişe rafları	Evet

Ayarlanabilir kapı raflarının sayısı 4

Tel destekli ayarlanabilir kapı rafları Evet

Buzdolabının diğer özellikleri



Aksesuarlar	Yumurta tepsi	Fan	Evet
Natural Plus Mavi Işık	Evet	İyonizer	Evet
Çoklu akış	Evet	Antibakteriyel koku filtresi	Evet

Dondurucu bölme özellikleri

Çekmece sayısı 2

Dondurucunun diğer özellikleri



Aksesuarlar 1 buz kutusu Hızlı dondurma bölgesi Evet

Diğer teknik özellikler

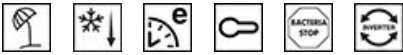

Fonksiyonlar ekranı	Tatil, Hızlı dondurma, Hızlı soğutma, ECO, Kontrol kilidi
Hızlı dondurma tuşu	Evet
Kapısı açık alarmı	Evet
Sıcaklık Alarmı	Evet
Antibakteriyel Conta	Evet
Sıcaklık kontrolü tipi	Elektronik
Kompresör sayısı	1
Soğutucu gaz tipi	R600a
Kompresör tipi	İnvertör
Soğutucu Akışkan Miktarı (gr)	63 g
Foam agent	Cyclopentane

Performans / Enerji Etiketi - Düzen. 2019



Yıllık enerji tüketimi	378 kWh/a	Havadan yayılan akustik gürültü emisyonları	35 dB(A) re 1 pW
Enerji verimliliği sınıfı	F	Sıcaklık Artış Süresi	18 h
Havadaki akustik gürültü emisyon sınıfı	B	4 yıldız - Dondurma kapasitesi	10,7 kg/24h
Toplam net hacim	539 l		

Dondurucu bölme(ler)in hacimlerinin toplamı 152 l
Soğutma bölme(ler)in ve dondurulmamış bölme(ler)in hacimlerinin toplamı 387 l

İklim sınıfları
EEI

SN, ST
125 %

Elektrik Bağlantısı

Elektrik bağlantısı derecesi 160 W
Akım 0,9 A
Voltaj (V) 230 V

Frekans (Hz) 50 Hz
Güç kaynağı kablo uzunluğu 240 cm
Fiş (F;E) Schuko







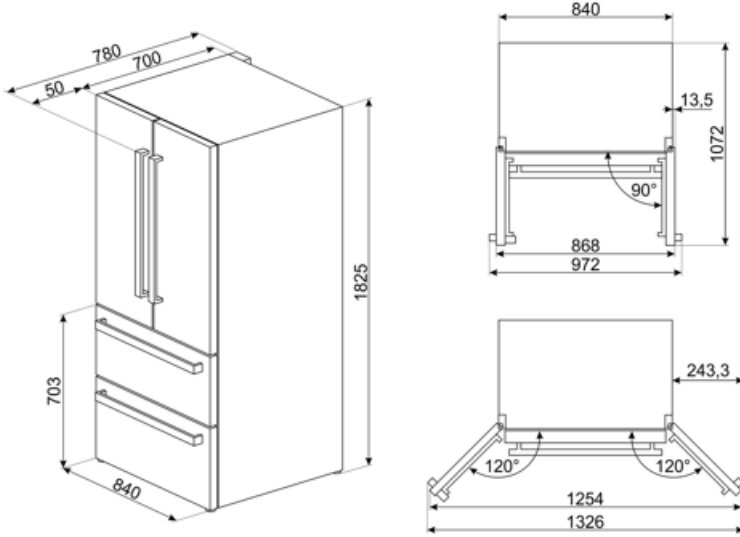









Lojistik Bilgisi

Genişlik 840 mm
Kulpsuz derinlik 745 mm
Yükseklik 1825 mm
Maksimum kapı açıklığı ile ürün genişliği 1326 mm

Kulp ile ürün derinliği 745 mm
Kapılar 90° açıldığında ürün derinliği 1072 mm
Ara plaka derinliği 50 mm



Symbols glossary

-  Yiyeceklerin daha iyi korunması için 4 yıldızlı dondurma bölümü.
-  A++: A++ enerji verimliliği sınıfı, sınıf A'ya kıyasla % 20'ye kadar enerji tasarrufu sağlamaya yardımcı olur. Minimum tüketimle maksimum performans sağlar.
-  Antibakteriyel tedavi: Daha iyi hijyen sağlamak için antibakteriyel tedavi
-  LED ekran: seçilen programları, fonksiyonları, seçenekleri ve çevrim bitimine kalan süreyi gösteren ekrandır.
-  Havalandırmalı: Soğutucu bölümünde soğuk havanın zorla dağıtılması, buzdolabı içinde eşit sıcaklık dağılımına izin verir
-  Güç tasarrufu modu: Güç tasarrufu modu, buzdolabını devre dışı bırakmanıza ve dondurucuyu çalışır durumda tutmanıza olanak tanır.
-  İntertör teknolojisi: Smeg kurutucularının daha akıllı ve çevresel olarak sürdürülebilir modellere doğru evrimi, Inverter teknolojisinin ısı pompaları ile birlikte kullanılmasına yol açarak enerji tüketimini önemli ölçüde azaltıyor.
-  Natural Plus Mavi Işık: Bu eşsiz Natural Plus Mavi Işık sistemi, meyve ve sebzelerin saklama süresini artırmak için doğa ile birlikte çalışır.
-  Enerji verimliliği sınıfı F
-  Smeg Active Ion sistemi, hücre içindeki havanın kalitesini artırır. Buzdolabının içinde salınan negatif yüklü iyonların üretimi sayesinde Active Ion sistemi rahatsız edici tozları etkisiz hale getirir.
-  Otomatik defrost sistemi, düzenli aralıklarla otomatik olarak defrost yaparak çalışarak defrost ihtiyacını tamamen ortadan kaldırır.
-  Çocuk kilidi: Bazı modellerde programı / çevrimi kilitlemek için bir cihaz bulunur, böylece yanlışlıkla değiştirilemez.
-  Ekonomik mod: Etkinleştirme sırasında buzdolabının çalışmasını analiz eder ve güç tüketimini azaltmak için çalışma döngüsünü optimize eder.
-  Hızlı dondurma: Hızlı dondurma işlevi, kullanımdan birkaç saat önce etkinleştirildiğinde bölmenin sıcaklığını düşürür.
-  LED iç aydınlatma: Cihazın içini aydınlatmanın daha enerji verimli ve uzun ömürlü bir yoludur.
-  Air plus: yiyecekleri daha uzun süre taze tutar.
-  No Frost: No Frost ve Frost içermeyen sistemler buz oluşumunu önler, böylece buz çözme gerekmez.