

## FQ55FXDD



Família	Frigorífico
Instalação	Livre instalação
Categoria	2 portas e 2 gavetas
Largura de referência	Superior a 80 cm
Altura de referência	160 - 200 cm
Sistema No-frost	Sim
Tecnologia	Total No Frost
Descongelação	Automática
Tipo de dobradiças	Livre instalação
Código EAN	8017709364915



## Design



Design	Universal	Cor das laterais	Laterais em cinza
Cor	Inox escovado	Logótipo	Logótipo aplicado
Série	Plano	Cor do perfil das prateleiras	Cinza
Material da porta	Aço	Cor dos perfis das gavetas	Cinza
Puxador	Puxador integrado	Cor do perfil da prateleira de vidro	Cinza
Cor do logótipo	Logótipo cromado	Display	Display com LEDs
Material das laterais	Aço	Posição display	Na porta

## Composição do interior do frigorífico



Number of compartments	3	Prateleira da gaveta dos legumes	Sim
Compartment types	Low temperature compartment, Fruit and vegetable compartment	Tipologia de prateleira sobre a gaveta dos legumes	Vidro
Número de prateleiras ajustáveis	2	Nº de lâmpadas	1
Gavetas para fruta e legumes	2	Gaveta baixa temperatura	Sim
Shelves material	Ajustáveis em altura	Iluminação interna do frigorífico	Sim
Tipo das gavetas para legumes	Com guias deslizantes	Tipo de iluminação do frigorífico	LED

## Composição do interior da porta do frigorífico

Compartimentos da porta ajustáveis	4	Compartimentos da porta para garrafas	2
------------------------------------	---	---------------------------------------	---

## Outras características do frigorífico



Humidity Control	Sim	MultiFlow	Sim
Acessórios do frigorífico	Suporte de ovos	Ventilado	Sim

## Composição do interior do congelador

Gavetas	2	Iluminação interna do congelador	Sim
---------	---	----------------------------------	-----

## Outras características do congelador



Acessórios do congelador	1 cuvete de gelo	Zona de congelação rápida	Sim
--------------------------	------------------	---------------------------	-----

## Outras características técnicas



Funções do display	Férias, Congelação rápida
Comando para congelação rápida	Sim
Alarme de porta aberta	Alarme acústico de porta aberta
Tipo de controlo da temperatura	Eletrónico
Nº de compressores	1
Tipo de gás de refrigeração	R600a
Tipo de compressor	Inverter com velocidade variável
Espuma expansiva de isolamento	Ciclopentano

## Performance / Etiqueta energética

 Consumo anual de energia	242 kWh/a	Emissão de ruído aéreo	35 dB(A) re 1 pW
Classe energética	D	Autonomia de conservação sem energia elétrica	14 h
Classe de emissão de ruído aéreo	B	Capacidade de congelação (4 estrelas)	10.4 kg/24h
Volume líquido total	510 l	Classe climática	SN, T

Volume líquido do congelador	157 l	EEl	80 %
Volume líquido do frigorífico	353 l		

## Ligação elétrica







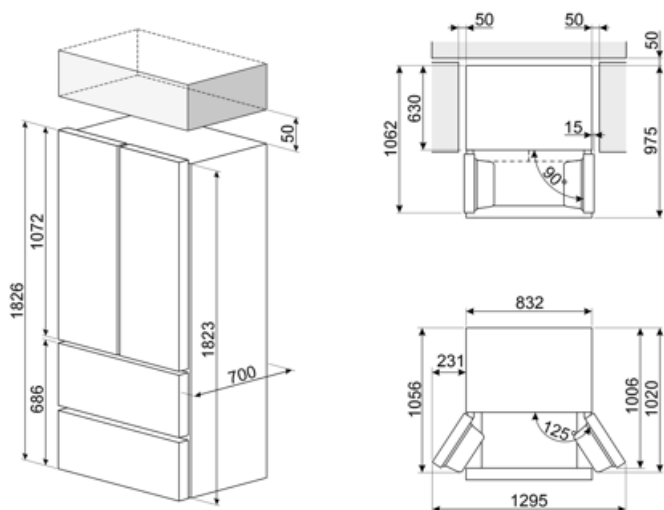

Potência nominal	160 W	Frequência (Hz)	50 Hz
Corrente (Amperes)	0.9 A	Comprimento do cabo de alimentação	193 cm
Tensão (Volts)	220-240 V	Ficha elétrica	(F;E) Schuko

## Dados de logística

Largura	832 mm	Altura	1823 mm
Profundidade (mm)	700 mm		



## Symbols glossary

-  Descongelação: sistema de descongelamento automático em intervalos regulares, eliminando a necessidade de descongelar completamente.
-  Display LED: Para visualizar os programas, funções e opções selecionadas e o tempo para o fim do programa.
-  Congelação rápida: permite congelar rapidamente grandes quantidades de alimentos frescos, devido a reduzir rapidamente a temperatura do congelador. Deverá ser ativada algumas horas antes da sua utilização.
-  Iluminação por LED no interior, criando uma luz com uma distribuição perfeita. O LED consome menos energia, aquece muito menos e tem uma vida mais longa do que as lâmpadas tradicionais.
-  MultiFlow: ventilação através de aberturas na parede traseira do frigorífico em diferentes níveis de altura fazem com que a temperatura seja distribuída de forma harmoniosa em todo o interior, prolongando a conservação dos alimentos.
-  Classe de eficiência energética do produto declarada na etiqueta energética e na ficha do produto e em conformidade com os regulamentos UE.
-  Ventilador: sistema de circulação forçada de ar frio para garantir uma distribuição de ar e da temperatura no interior do frigorífico.
-  Função férias: esta opção desliga a zona do frigorífico e mantém a trabalhar o congelador. Muito útil para poupar energia quando vai para férias prolongadas ou para o frigorífico que se encontra na casa de férias.
-  Tecnologia Inverter: o motor inverter é muito fiável, mais leve e compacto e não necessita de substituição de escovas. É um motor mais eficiente, consumindo menos energia e mais silencioso.