

FQ55FXDE



Produktfamilie	Køleskab
Installation	Fritstående
Kategori	2P + 2C
Referencebredde	Højere end 80
Referencehøjde	160 - 200
Nej - frostsysteem	Total
Køletype	Køleskab med ventilator, no-frost fryser
Optøning	Automatisk
Hængseltype	Standard
EAN-kode	8017709337643



Æstetik



Æstetik	Universal	Logofarve	Krom
Farve	Rustfrit stål (Inox)	Sidemateriale	Stål
Design	Flad	Sidefarve	Sølv
Håndtag	Ekstern	Logo	Benyttet
Håndtagstype	Fast	Display	Led
Håndtag farve	Rustfrit stål	Display position	Ekstern (på lågen)

Køleskabsafdeling egenskaber



Antal justerbare hylder	3	Grøntsagsrum	Ja
Antal frugt- og grøntsagsskuffer	2	Type af låg til grøntsagsskuffe	Glas
Type af justerbare hylder	Glas	Kølesk. indvendig belysning	Ja
Type af låg til grøntsagsskuffer	Standard	Indvendig belysningstype (køleskab)	LED

Køleskab indvendig låge

Antal balkoner med gennemsigtigt låg	2	Antal flaskebalkoner	2
Antal justerbare balkoner	4	Flaskebalkoner med metaltråd	Ja

Justerbare balkoner med Ja
metaltråd

Andre køleskabsfunktioner



Tilbehør	Æggebakke	Blæser	Ja
Natural Plus Blu Light	Ja	Ionisator	Ja
MultiFlow	Ja	Antibakterielt lugt-filter	Ja

Fryseafdeling egenskaber

Antal skuffer 2

Andre fryserfunktioner



Tilbehør	1 isboks	Indfrysningsrum	Ja
----------	----------	-----------------	----

Andre tekniske egenskaber

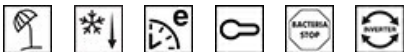

Funktioner, skærm

Knap til hurtig indfrysning

Låge åben alarm

Temperaturalarm

Antibakteriel pakning

Temperaturstyringstype

Antal kompressorer

Kølemiddelgas, type

Type af kompressor

Ventileringsmiddel

Ferie, Lynfrysning, Hurtig køling, ØKO, Betjeningslås, Temperaturalarm

Ja

Ja

Ja

Ja

Elektronisk

1

R600a

Kompressor med variabel hastighed

Cyklopentan

Ydeevne / Energimærke - Reg. 2019



Årligt strømforbrug 302 kWh/a

Energieffektivitetsklasse E

Luftbåren akustisk støjemissionsklasse B

Samlet nettovolumen 539 l

Summen af mængderne af de frosne rum 152 l

Lydniveau 35 dB(A) re 1 pW

Optøningstid 18 h

4 stjernet - Frysekapacitet 10.7 Kg/24h

Klimaklasse SN, N, ST

EEl 100 %







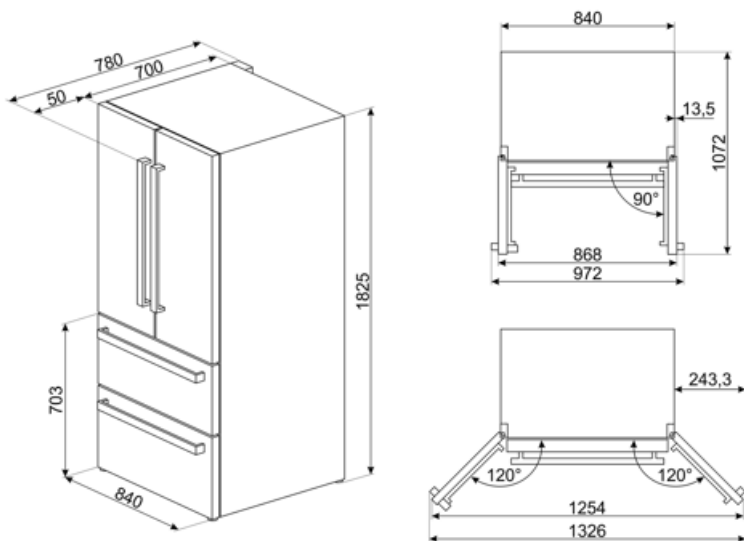







Summen af mængderne i 387 l
kølerummet (ne) og det
(de) frosne rum

Elektrisk tilslutning

Stik	(F;E) Schuko	Spænding (V)	220-240 V
Elektrisk klassificering	160 W	Frekvens (Hz)	50 Hz
Nuværende	0.9 A	Kabellængde	240 cm



Symbols glossary (TT)

	Smeg Active Ion system forbedrer kvaliteten af luften inde i cellen. Takket være genereringen af negativt ladede ioner frigivet inde i køleskabet neutraliserer Active Ion-systemet ubehageligt støv.		Det automatiske afrimningsystem fungerer ved automatisk afrimning med regelmæssige intervaller, hvilket eliminerer behovet for afrimning helt.
	Antibakteriel behandling: antibakteriel behandling for at sikre bedre hygiejne		Børnesikring: nogle modeller er udstyret med en enhed til at låse programmet / cyklussen, så det ikke på uheldigvis kan ændres.
	LED-display: for at vise programmer, valgte funktioner og valgmuligheder og tid til slutningen af cyklussen.		Økonomitilstand: Analyserer køleskabsfunktion under aktivering og optimerer driftscyklussen for at reducere strømforbruget.
	Ventileret: Tvungen fordeling af kold luft i køleskabet, hvilket muliggør en jævn temperaturfordeling i køleskabet.		Hurtigfrysning: Funktionen hurtigfrysning sænker temperaturen i rummet, når det aktiveres et par timer før brug.
	Strømbesparelsetilstand: Strømsparetilstand giver dig mulighed for at deaktivere køleskabet og holde fryseren i funktion.		LED indvendig belysning: er en mere energieffektiv og langvarig måde at belyse apparatets indre på.
	Smegs udvikling mod mere intelligente og miljøvenlige modeller har ført til valget af Inverter-teknologi, hvilket reducerer forbruget betydeligt.		Air plus: holder mad friskere i længere tid.
	Natural Plus Blu Light: Dette unikke Natural Plus Blu Light-system arbejder sammen med naturen for at øge opbevaringstiden for frugt og grøntsager.		No frost: No Frost og Frost-frie systemer forhindrer dannelse af is, så der ikke er behov for afrimning.
	Energieffektivitetsklasse E		