

FQ55FXDE



Οικογένεια προϊόντων
ΤΟΠΟΘΕΤΗΣΗ
ΚΑΤΗΓΟΡΙΑ
Πλάτος αναφοράς
Ύψος αναφοράς
Σύστημα No - Frost
ΤΥΠΟΣ ΨΥΞΗΣ

Απόψυξη
Τύπος μεντεσέ
Κωδικός EAN

Ψυγείο
Ελεύθερο
2 πόρτες & 2 συρτάρια
Πάνω από 80
160 200
Ολικό
Συντήρηση με ανεμιστήρα, καταψύκτης no-frost
Αυτόματη
Standard
8017709337643



ΑΙΣΘΗΤΙΚΗ



Αισθητική	Universal	Χρώμα λογότυπου	Χρώμιο
Χρωμα	Ανοξειδωτη όψη	Πλευρικό υλικό	Ατσάλι
Design	Επίπεδο	Χρώμα πλευράς	Ασημί
Λαβή	Εξωτερική	Λογότυπος	Εφαρμοσμένο
Τύπος λαβής	Σταθερή	Οθόνη	LED
Χρώμα λαβής	Ανοξειδωτο ατσάλι	Θέση οθόνης	Εξωτερικά (στην πόρτα)

ΘΑΛΑΜΟΣ ΣΥΝΤΗΡΗΣΗΣ



Αριθμός ρυθμιζόμενων ραφιών	3	Κάλυμμα συρταριού	Ναι
Αριθμός συρταριών φρούτων και λαχανικών	2	Κάλυμμα συρταριού λαχανικών	Γυαλί
Τύπος ρυθμιζόμενων ραφιών	Γυαλί	Εσωτερικός φωτισμός συντήρησης	Ναι
Τύπος συρταριού λαχανικών	Standard	Τύπος εσωτερικού φωτισμού (συντήρησης)	LED

ΠΟΡΤΑ ΣΥΝΤΗΡΗΣΗΣ

Αρ. ραφιών πόρτας με διάφανο κάλυμμα	2	Μπουκαλοθήκες	2
Ρυθμιζόμενα ράφια πόρτας	4	Μπουκαλοθήκες με μεταλλικό στήριγμα	Ναι

Ρυθμιζόμενα ράφια
πόρτας με μεταλλικό
στήριγμα

Ναι

ΑΛΛΑ ΧΑΡΑΚΤΗΡΙΣΤΙΚΑ ΣΥΝΤΗΡΗΣΗΣ



Αξεσουάρ Αβγοθήκη
Μπλε φωτισμός Natural Plus Ναι
Multiflow Ναι

Ανεμιστήρας Ναι
Ιονιστής Ναι
Αντιβακτηριδιακό φίλτρο οσμών Ναι

ΘΑΛΑΜΟΣ ΚΑΤΑΨΥΞΗΣ

Συρτάρια 2

ΑΛΛΑ ΧΑΡΑΚΤΗΡΙΣΤΙΚΑ ΚΑΤΑΨΥΞΗΣ



Αξεσουάρ 1 παγοθήκη

Θάλαμος ταχείας κατάψυξης Ναι

ΑΛΛΑ ΤΕΧΝΙΚΑ ΧΑΡΑΚΤΗΡΙΣΤΙΚΑ

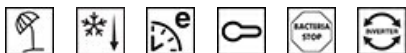

Θόνη με επιλογές λειτουργιών

Επιλογή ταχείας κατάψυξης

Ειδοποίηση ανοιχτής πόρτας

Ειδοποίησης θερμοκρασίας

Αντιβακτηριακή επίστρωση

Τύπος θερμοστάτη

Μοτέρ

Τύπος ψυκτικού αερίου

Τύπος μοτέρ

Τύπος μόνωσης

Διακοπές, Ταχεία κατάψυξη, Ταχεία συντήρηση, ECO, Κλειδώμα ελέγχου, Συναγερμός θερμοκρασίας

Ναι

Ναι

Ναι

Ναι

Ηλεκτρονικός

1

R600a

Inverter

Κυκλοπεντάνιο

ΕΤΙΚΕΤΑ ΑΠΟΔΟΣΗΣ/ΕΝΕΡΓΕΙΑΣ - ΚΑΝ. 2019



Ετήσια κατανάλωση ενέργειας 302 kWh/a

ΕΝΕΡΓΕΙΑΚΗ ΚΛΑΣΗ E

Κλάση θορύβου B

Συνολική καθαρή χωρητικότητα 539 λίτρα

Εκπομπή αερόφερτου θορύβου 35 dB(A) re 1 pW

Χρόνος απόψυξης χωρίς ρεύμα 18 h

Δυνατότητα κατάψυξης 4ων αστέρων 10.7 Kg/24h

Άθροισμα χώρων κατάψυξης	152 λίτρα
Άθροισμα χώρων συντήρησης	387 λίτρα

Κλιματική κλάση	SN, N, ST
EEL	100 %







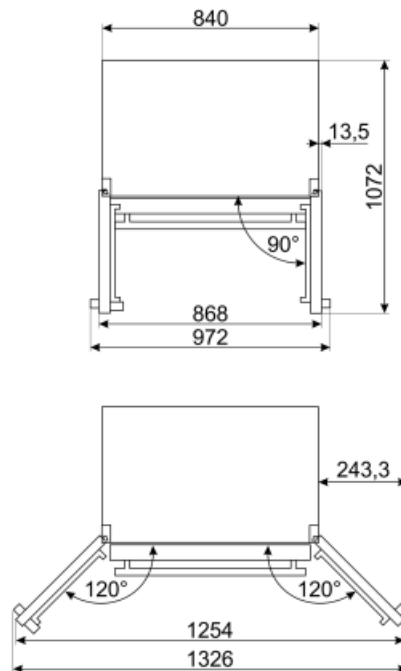
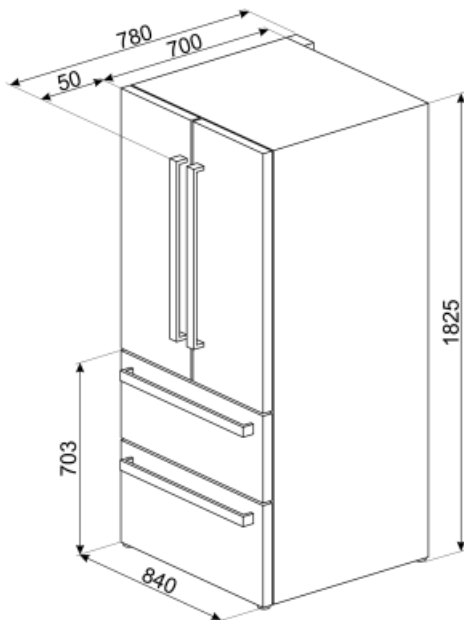







ΗΛΕΚΤΡΙΚΗ ΣΥΝΔΕΣΗ

Φίς	(F;E) Σούκο
Ονομαστική ισχύς	160 W
Ένταση ρεύματος	0.9 A

Τάση (V)	220-240 V
Συχνότητα (Hz)	50 Hz
Μήκος καλωδίου τροφοδοσίας	240 cm



Symbols glossary (TT)

	Το σύστημα Smeg Active Ion βελτιώνει την ποιότητα του αέρα στο εσωτερικό του θαλάμου. Χάρη στη δημιουργία αρνητικά φορτισμένων ιόντων που απελευθερώνονται στο εσωτερικό του ψυγείου, το σύστημα Active Ion εξουδετερώνει τη δυσάρεστη οσμή.		Το αυτόματο σύστημα απόψυξης λειτουργεί σε τακτά χρονικά διαστήματα εξαλείφοντας εντελώς την ανάγκη απόψυξης.
	Αντιβακτηριακή επίστρωση για τη διασφάλιση καλύτερης υγιεινής		Παιδική ασφάλεια: ορισμένα μοντέλα είναι εξοπλισμένα με συσκευή για το κλείδωμα του προγράμματος/κύκλου έτσι ώστε να μην μπορεί να αλλάξει κατά λάθος.
	Οθόνη LED: για την προβολή των προγραμμάτων, των λειτουργιών και των επιλογών, καθώς και του χρόνου μέχρι το τέλος του κύκλου.		Οικονομική λειτουργία: Όταν την ενεργοποιείτε αναλύει τη χρήση της συσκευής και βελτιστοποιεί τον κύκλο λειτουργίας, προς όφελος της μειωμένης κατανάλωσης.
	Ψύξη με κυκλοφορία αέρα: Η διανομή του κρύου αέρα στη συντήρηση, επιτρέπει ομοιόμορφη κατανομή της θερμοκρασίας.		ΤΑΧΕΙΑ ΚΑΤΑΨΥΞΗ: Η λειτουργία της ταχείας κατάψυξης μειώνει περαιτέρω τη θερμοκρασία του θαλάμου και την ενεργοποιείτε λίγες ώρες πριν βάλετε φρέσκα τρόφιμα στην κατάψυξη, ώστε να μπορεί να τα υποδεχτεί χωρίς να επηρεάσουν τα ήδη αποθηκευμένα τρόφιμα.
	VACATION: Η λειτουργία εξοικονόμησης ενέργειας που επιτρέπει την απενεργοποίηση του θαλάμου της συντήρησης, ενώ συνεχίζεται η λειτουργία της κατάψυξης.		Εσωτερικός φωτισμός LED: είναι ένας πιο ενεργειακά αποδοτικός τρόπος φωτισμού του εσωτερικού της συσκευής.
	Inverter τεχνολογία: Η Smeg εξελίσει την τεχνολογία για πιο έξυπνα και φιλικά προς το περιβάλλον μοντέλα, μειώνοντας σημαντικά την κατανάλωση.		Air plus: διατηρεί το φαγητό πιο φρέσκο για μεγαλύτερο χρονικό διάστημα.
	Natural Plus Blu Light: Αυτό το μοναδικό σύστημα Natural Plus Blu Light λειτουργεί με τη φύση για να αυξήσει το χρόνο αποθήκευσης των φρούτων και των λαχανικών.		No Frost: Τα συστήματα No Frost και Frost free εμποδίζουν το σχηματισμό πάγου, έτσι ώστε να μην απαιτείται απόψυξη.
	Τάξη ενεργειακής απόδοσης E		