

FQ55FXDE



Familia	Frigorífico
Instalación	Libre instalación
Categoría	2P + 2C
Ancho de referencia	Higher than 80 cm
Altura de referencia	160 - 200 cm
Sistema Total No - Frost	Sí
Sistema de refrigeración	Total No Frost
Descongelación	Automático
Tipo de bisagra	Estándar
Código EAN	8017709337643



Estética



Estética	Universal	Color logo	Cromo
Color	Efecto Inox	Material de los laterales	Acero
Diseño	Plato	Color laterales	Plata
Tirador	Externo	Logo	Insertado
Tipo de tirador	Fija	Pantalla	LED
Color tirador	Acero inoxidable	Posición display	Externo

Instalación compartimento frigorífico



Number of compartments	2	Tipo de cajón	Estándar
Compartment types	Fruit and vegetable compartment	Estante cubre cajón para la verdura	Sí
Número estantes regulables	3	Tipología estante cubre cajón de verduras	Vidrio
Número de cajones fruta y verdura	2	Iluminación interna frigorífico	Sí
Shelves material	Vidrio	Tipo de iluminación interior frigorífico	LED

Contrapuerta compartimento frigorífico

Número de compartimentos con tapa transparente	2	Número de compartimento portabotellas	2
---	---	--	---

Número compartimentos de puerta regulables	4	Ménsulas portabotellas con cable metálico	Sí
Compartimento portaobjetos con perfil metálico	Sí		

Otros equipos frigorífico



Accesorios	Huevera	Ventilador	Sí
Luz Natural Plus Blu	Sí	Ionizador	Sí
Multiflow	Sí	Filtro de olor antibacterias	Sí

Instalación compartimento congelador

Número de cajones	2
-------------------	---

Otros equipos congelador



Accesorios	1 cubitera	Zona de congelación rápida	Sí
------------	------------	----------------------------	----

Otras características técnicas

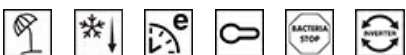

Funciones pantalla	Holiday, Congelación rápida, Enfriamiento rápido, Eco, Bloqueo de teclas, Alarma temperatura
Tecla congelación rápida	Sí
Alarma apertura puerta	Sí
Temperatura Alarma	Sí
Junta antibacterias	Sí
Tipo de control de la temperatura	Electrónico
Número de compresores	1
Tipo de gas refrigerante	R600a
Tipo de compresor	Compresor Inverter
Agente espumante	Ciclopentano

Rendimiento / Etiqueta energética - Reg. 2019



Consumo anual de energía	302 kWh/a	Rumorosidad	35 dB(A) re 1 pW
Clase de eficiencia energética del modelo	E	Autonomía de conservación sin energía eléctrica	18 h

Airborne acoustical noise emission class	B	4 estrellas - Capacidad congelación	10,7 kg/24h
Volumen neto total	539 l	Clase climática	SN, N, ST
Volumen total del compartimento congelador	152 l	EEl	100 %
Volumen total compartimento frigorífico	387 l		

Conexión eléctrica







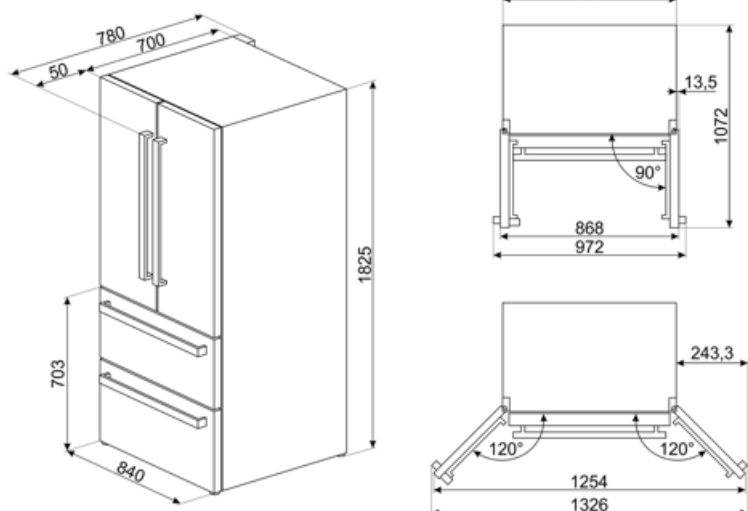







Datos nominales de conexión eléctrica	160 W	Frecuencia (Hz)	50 Hz
Corriente	0,9 A	Longitud del cable de alimentación	240 cm
Tensión	220-240 V	Enchufe	Schuko (F;E)

Datos logísticos

Ancho del producto (mm)	840 mm	Altura con patas	1825 mm
Profundidad sin tirador	790 mm		



Symbols glossary

	Smeg Active Ion system improves the quality of the air inside the cell. Thanks to the generation of negatively charged ions released inside the fridge Active Ion system neutralizes unpleasant dust.		Descongelación automática: todos los modelos de refrigerador están equipados con descongelación automática en el compartimiento del refrigerador.
	Tratamiento antibacteriano: varios modelos de refrigeradores Smeg proporcionan un tratamiento antibacteriano para garantizar una mayor higiene		Bloqueo de control: la opción de bloqueo de mandos, presente en diferentes tipos de productos, le permite bloquear todas las funciones y programas establecidos, así como los controles, para una seguridad total, especialmente en presencia de niños.
	Pantalla LED: para optimizar el rendimiento y simplificar el uso del aparato tanto como sea posible, algunas lavadoras y refrigeradores están equipados con una pantalla LED que le permite ver el estado operativo del producto.		Función económica: la función económica analiza el uso del refrigerador durante el período de activación y optimiza los ciclos de trabajo para mantener la electricidad al mínimo
	Ventilado: sistema de ventilación de enfriamiento que permite difundir constante y uniformemente el aire dentro del refrigerador.		Congelación rápida: la función de congelación rápida permite que grandes cantidades de alimentos frescos se congelen muy rápidamente. Al activarlo unas horas antes, el congelador baja la temperatura y después de unas horas restablece automáticamente el funcionamiento normal.
	Función de vacaciones: esta función es particularmente útil en casos de ausencia prolongada del hogar, le permite desactivar el funcionamiento del departamento de refrigeradores y mantener solo el congelador en funcionamiento.		Iluminación LED interna: la iluminación LED interna garantiza el ahorro de energía y al mismo tiempo ofrece una luz de atmósfera.
	Motor inverter: para lavadoras y secadoras: la evolución de las lavadoras y secadoras Smeg hacia modelos más inteligentes y eco-sostenibles ha llevado a la elección de la tecnología Inverter con bomba de calor que reduce significativamente el consumo de energía. Para lavavajillas: el motor inversor de última generación garantiza una mayor vida útil, eficiencia y consumo reducido, así como un silencio absoluto.		Sistema de enfriamiento Multiflow: el sistema de ventilación Multiflow permite difundir de manera constante y uniforme el aire dentro del refrigerador.
	Natural Plus Blu Light: el innovador sistema de iluminación aumenta los tiempos de almacenamiento de frutas y verduras, preservando el contenido de vitaminas durante más tiempo.		Clase eficiencia energética E