

FQ55FXDE



Сімейство продуктів	Холодильник
Встановлення	Встановлюваний окремо
Категорія	2 дверей та 2 ящики
Рекомендуемая ширина	більше 80 см
Рекомендуемая высота	160 - 200 см
Повний No-Frost	Так
Тип охолодження	Повний No-Frost
Розморожування	Автоматична
Кріплення фасадів	Стандартний
Код EAN	8017709337643



Естетика



Естетика	Универсальный	Колір логотипу	Хром
Колір	Нержавеющая сталь	Матеріал боковин	Сталь
Дизайн	Плоский	Колір бічних панелей	Сріблястий
Ручка	Зовнішній	Логотип	Накладний
Тип ручки	Фіксований	Дисплей	LED
Колір ручки	Нержавіюча сталь	Расположение дисплея	Внешний, на дверце

Характеристики холодильного відділення



Количество отделений	2	Тип кришки ящика для овочів і фруктів	Стандартний
Типы отделений	Отделение для овощей и фруктов	Кришка ящика	Так
Кількість регульованих полиць	3	Тип кришки ящика для овочів і фруктів	Скло
Кількість ящиків для овочів і фруктів	2	Внутрішнє підсвічування холодильного відділення	Так
Материал полок	Скло	Тип підсвічування холодильного відділення	LED

Дверцята холодильного відділення

Кількість дверних полиць з прозорою кришкою	2	Кількість полиць для пляшок	2
Кількість регульованих полиць на дверцятах	4	Полиця для пляшок з металевою окантовкою	Так
Регульована полиця з металевою окантовкою	Так		

Інші характеристики холодильного відділення



Акcesуари	Підставка для яєць	Вентилюваний	Так
Натуральне + голубе освітлення	Так	Іонізатор	Так
MultiFlow	Так	Антибактеріальний фільтр	Так

Характеристики морозильного відділення

Кількість ящиків	2
------------------	---

Інші характеристики морозильного відділення



Акcesуари	1 форма для льоду	Зона швидкого заморожування	Так
-----------	-------------------	-----------------------------	-----

Інші технічні характеристики

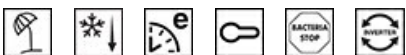

Функції дисплея	Функція "Відпустка", Швидке заморожування, Швидке охолодження, ECO, Блокування управління, Сигнал підвищення температури
Кнопка швидкого заморожування	Так
Сигнал при відкритих дверцятах	Так
Сигнал підвищення температури	Так
Антибактеріальний ущільнювач	Так
Тип контролю температури	Електронний
Кількість компресорів	1
Тип холодоагенту	R600a
Тип компресора	Інвертор
Піноутворювач	Циклопентан

Енергоефективність

 Годовое энергопотребление	302 кВт/год	Рівень шуму при викиді повітря	35 дБ(А) re 1пВт
--	-------------	--------------------------------	------------------

Клас енергоефективності	E	Збереження температури при відключенні енергії	18 ч
Класс эмиссии воздушного акустического шума	B	4* - Мощность замораживания	10,7 кг/сутки
Полный объем	539 л	Кліматичний клас	SN, N, ST
Сумма объемов морозильников	152 л	EЕI	100 %
Сумма объемов холодильного отделения и незамерзающего отделения	387 л		

Електричне підключення



Номинальная мощность	160 Вт	Частота струму (Гц)	50 Гц
Сила струму (А)	0,9 А	Довжина електричного кабелю	240 см
Напряга (В)	220-240 В	Тип електричної вилки	Европейская вилка для переменного тока

Логістична інформація

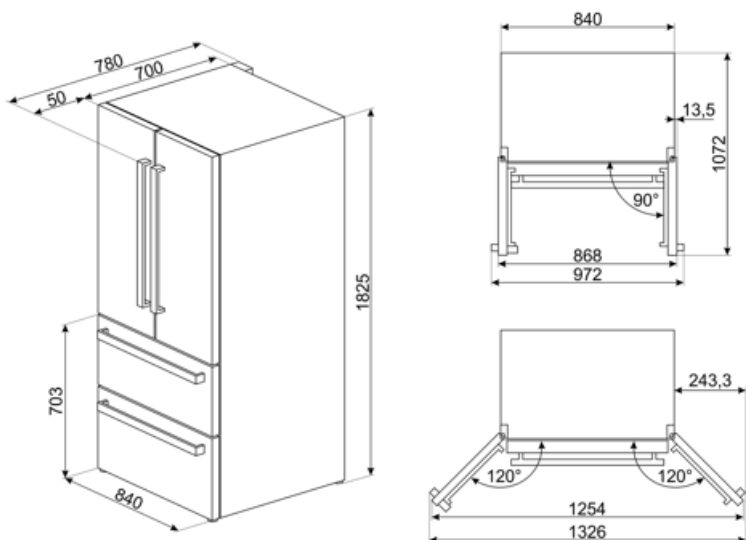
Ширина	840 мм	Висота	1825 мм
Глибина без ручок	790 мм		



Symbols glossary

	Система Smeg Active Ion улучшает качество воздуха внутри камеры. Благодаря образованию отрицательно заряженных ионов, выделяемых внутри холодильника, система Active Ion нейтрализует неприятные запахи.		Автоматическое размораживание: работает за счет автоматического оттаивания через равные промежутки времени, что исключает необходимость размораживание прибора в целом.
	Антибактериальное покрытие: антибактериальное покрытие для улучшения гигиены		Блокування від дітей: деякі моделі обладнані пристроєм для блокування програми/циклу, щоб унеможливити її випадкову зміну.
	Класс энергоэффективности E		Цифровой дисплей: для отображения выбранных программ, функций и опций, а также времени до конца цикла.
	Экономичный режим: анализирует работу холодильника во время активации и оптимизирует рабочий цикл для снижения энергопотребления.		Вентилюемый: принудительное распределение холодного воздуха в холодильном отделении, что обеспечивает равномерное распределение температуры внутри холодильника.
	Быстрая заморозка: функция быстрого замораживания снижает температуру в камере, если активировать ее за несколько часов до использования.		Режим Отпуск: режим энергосбережения позволяет отключить холодильник и оставить морозильную камеру в рабочем состоянии.
	Светодиодное внутреннее освещение: более энергоэффективный и долговечный способ освещения внутреннего пространства прибора.		Еволюція Smeg у бік інтелектуальних та екологічних моделей призвела до вибору інверторної технології, яка значно зменшує енергоспоживання.
	Многопоточная система охлаждения: дольше сохраняет свежесть продуктов.		Зона Активной синей подсветки: уникальная система Активной синей подсветки обеспечивает натуральную подсветку, чтобы увеличить время хранения фруктов и овощей.