

FQ55FXDF



Produktfamilie	Kühlschrank
Installation	Standgerät
Produktkategorie	2-türig, 2 Schubladen
Referenzbreite	Höher als 80 cm
No Frost	100%
Kühlsystem	Kühlteil mit Umluftkühlung
Abtausystem	Automatisch
Scharniersystem	Standard
EAN-Code	8017709293277



Ästhetik



Ästhetik	Neutral	Farbe/Ausführung des Markenlogos	Chrom
Farbe	Edelstahl-Optik	Material der Seitenwände	Metall
Design	Flach	Farbe/Ausführung der Seitenwände	Silber
Position des Türgriffs	Extern	Markenlogo	3D
Ausführung/Position des Türgriffs	Fest fixiert	Ausführung des Displays	LED
Farbe/Ausführung des Türgriffs	Edelstahl	Position des Displays	Extern

Aufteilung Kühlteil



Anzahl der höhenverstellbaren Einlegeböden	3	Abdeckung für Obst-/Gemüse-Schublade	Ja
Anzahl der Obst-/Gemüseschubladen	2	Art der Abdeckung der Obst-/Gemüse-Schublade	Sicherheitsglas
Art der höhenverstellbaren Einlegeböden	Sicherheitsglas	Innenbeleuchtung des Kühlteils	Ja
Art der Obst-/Gemüseschublade	Standard	Art der Innenbeleuchtung Kühlteil	LED

Aufteilung Innentür Kühlteil

Anzahl der Türablagen mit transparenter Klappabdeckung	2	Anzahl der Flaschenborde	2
Anzahl der höhenverstellbaren Türablagen	4	Flaschenbord mit Metall-Schutzreling	Ja
Türablagen mit Metall-Schutzreling	Ja		

Zusatzausstattung Kühlteil



Zubehör	Eierablage	Dynamische Umluftkühlung	Ja
Natural Plus Blue-Light für eine längere vitaminreiche Frische von Obst und Gemüse	Ja	ACTIVE ION für ein antibakterielles Klima	Ja
Multiflow-Umluftsystem	Ja	Antibakteriell wirkender Geruchsfilter	Ja

Aufteilung Gefrierteil

Anzahl der Gefrierschubladen	2
------------------------------	---

Zusatzausstattung Gefrierteil



Zubehör	2 Eiswürfelschalen	Schnellgefrierfach	Ja
---------	--------------------	--------------------	----

Weitere technische Eigenschaften

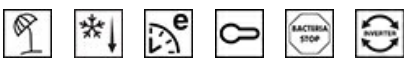

Display-Funktionen	Holiday, Schnellgefrieren, Schnellkühlen, ECO, Tastensperre, Temperaturalarm
Funktion Automatik-Schnellgefrieren	Ja
Türalarm	Ja
Temperaturalarm	Ja
Türdichtungen mit antibakterieller Beschichtung	Ja
Temperatursteuerung	Elektronisch
Anzahl der Kompressoren	1
Kältemittel	R600a
Kompressor	Inverter-Technik (elektronisch gesteuert)
Füllmenge des Kältemittels	61 g
Material der Isolierschäumung	Cyclopentan

Technische Daten / Energielabel - Reg. 2019 - bindend ab 1.3.2021



Jährlicher Energieverbrauch	378 kWh/Jahr
Energieeffizienzklasse	F
Luftschallemissionsklasse	B
Gesamtrauminhalt (in dm³ oder l)	539 l
Summe der Rauminhalte der Tiefkühlfächer	152 l
Summe der Rauminhalte der Kaltlagerfächer und der Kühlfächer	387 l

Luftschallemissionen	35 dB(A) re 1 pW
Lagerzeit bei Störung	18 h
4-Sterne	10.7 Kg/24h
Gefriervermögen	
Klimaklassen	SN, ST
EEl	125 %







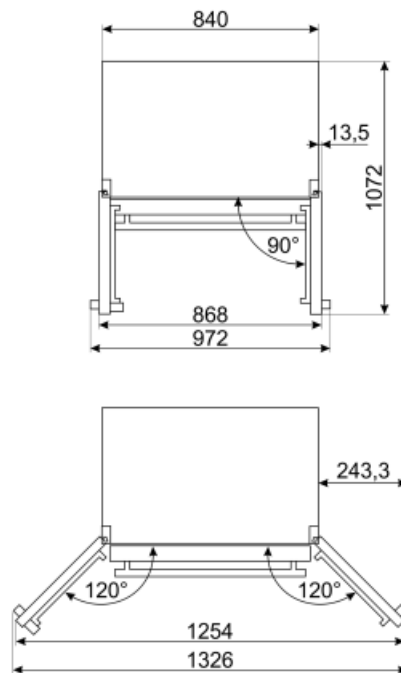
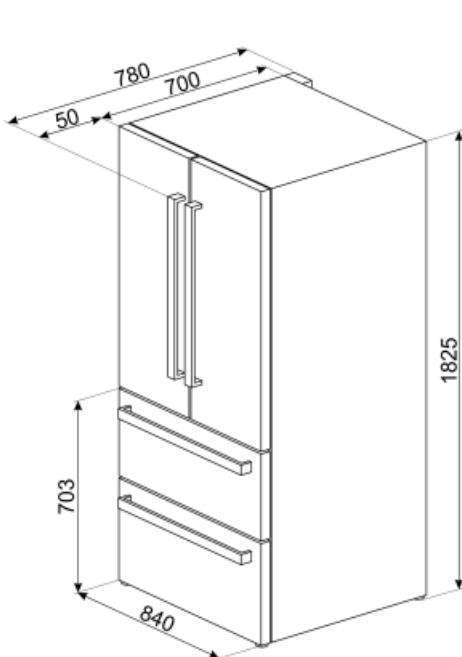







Elektrischer Anschluss

Netzstecker	(F;E) Schuko
Elektrischer Gesamtanschlusswert	160 W
Absicherung	0.9 A

Spannung	220-240 V
Frequenz	50 Hz
Länge Netzkabel	240 cm



Symbols glossary (TT)

 <p>4 Sterne-Gefrierteil: Für eine optimale Konservierung der Lebensmittel bei -18°C und kälter.</p>	 <p>Smeg Active ION System verbessert die Qualität der Luft im Inneren der Kühlteile. Dank der Erzeugung von negativ geladenen Ionen, die im Inneren des Kühlschranks freigesetzt werden, neutralisiert das Active ION System unangenehme Gerüche.</p>
 <p>Abtauautomatik: vollautomatisches Abtauen in regelmäßigen Abständen, wodurch ein manueller Eingriff nicht mehr erforderlich ist.</p>	 <p>Bacteria STOP: antibakterielle Beschichtung zur Optimierung der Hygiene</p>
 <p>Kindersicherung: Eine Tastensperre, die einen ungewollten Zugriff auf die Funktionen verhindert.</p>	 <p>A+: die Energieeffizienzklasse A+ ermöglicht eine Energieeinsparung von bis zu 10 % im Vergleich zur Klasse A.</p>
 <p>Energieeffizienzklasse F</p>	 <p>LED-Display: zur optischen Anzeige der gewählten Programme, Funktionen und Optionen sowie die Restlaufzeit bis Programmende.</p>
 <p>ECO-Modus: erkennt die Kühlschrankfunktionen während der Aktivierung und optimiert den Betriebszyklus, um den Energieverbrauch zu reduzieren.</p>	 <p>Dynamische Umluftkühlung: ventilerte Kaltluft zirkuliert im gesamten Kühlteil und sorgt für eine konstante und gleichmäßige Temperaturverteilung.</p>
 <p>Schnellgefrieren: für ein schnelles und zeitlich begrenztes Einfrieren des Gefriergutes. Zu empfehlen direkt nach dem Einkauf oder zum Einfrieren frischer Lebensmittel.</p>	 <p>Holiday-Urlaubsschaltung: dieser Energiesparmodus ermöglicht während des Urlaubes das Kühlteil zu deaktivieren und das Gefrierteil in Betrieb zu lassen.</p>
 <p>LED-Innenbeleuchtung: eine energieeffiziente, langlebige und sehr effektive Art der Ausleuchtung des Kühlteils.</p>	 <p>Inverter-Motor: ermöglicht eine höhere Leistung bei optimiertem Wirkungsgrad, reduziert den Energieverbrauch sowie das Betriebsgeräusch und ist zudem langlebiger.</p>
 <p>Multiflow Cooling System: the Multiflow ventilation system allows an even distribution of cool air around the fridge cabinet.</p>	 <p>Natural Plus Blue-Light: dieses einzigartige Blaue Lichtsystem funktioniert nach dem Vorbild der Natur und verlängert die Haltbarkeit von Obst und Gemüse.</p>
 <p>No Frost: verhindert eine Reif-/Eisbildung im Gefrierteil und taut in Zyklen vollautomatisch ab. Ein manuelles Abtauen per Hand ist daher nicht mehr erforderlich.</p>	