

FQ55FXDF



Famiglia	Frigorifero
Installazione	Libera installazione
Categoria	2 Porte e 2 Cassetti
Larghezza di riferimento	Maggiore di 80 cm
Sistema Total No - Frost	Totale
Tipo di raffreddamento	Frigorifero Ventilato, Freezer No-Frost
Sbrinamento	Automatico
Tipo di cerniera	Standard
Codice EAN	8017709293277



Estetica



Estetica	Universale	Colore logo	Cromo
Colore	Inox Look	Materiale fianchi	Lamiera
Design	Piatto	Colore fianchi	Silver
Maniglia	Esterna	Logo	Applicato
Tipo Maniglia	Fissa	Tipologia di Display	LED
Colore maniglia	Acciaio	Posizione display	Esterno (su porta)

Allestimento Comparto Frigorifero



Numero ripiani regolabili	3	Ripiano copri - verduriera	Sì
Numero cassette frutta e verdura	2	Tipologia ripiano copri - verduriera	Cristallo
Materiale dei ripiani	Cristallo	Illuminazione interna frigo	Sì
Tipologia verduriera	Standard	Tipo illuminazione interna frigo	Led

Controporta comparto Frigorifero

Numero mensole con coperchio trasparente	2	Numero mensole porta-bottiglie	2
Numero balconcini regolabili	4	Mensole porta-bottiglie con filo metallico	Sì

Mensole porta - oggetti Sì
con filo metallico

Altre dotazioni Frigorifero



Accessori frigorifero	Porta-uova	Ventola	Sì
Natural Plus Blu Light	Sì	Active Ion	Sì
MultiFlow	Sì	Filtro Anti-odore	Sì

Allestimento comparto Congelatore

Numero cassette	2	Tipo illuminazione freezer	No
-----------------	---	----------------------------	----

Altre dotazioni Congelatore



Accessories	2 contenitori ghiaccio	Zona congelamento rapido	Sì
-------------	------------------------	--------------------------	----

Altre caratteristiche tecniche

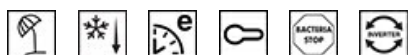

Funzioni display	Holiday, Congelamento rapido, Raffreddamento rapido, Eco, Blocco tasti, Allarme temperatura		
Tasto congelamento rapido	Sì		
Allarme porta aperta	Sì		
Allarme temperatura	Sì		
Guarnizione Antibatterica	Sì		
Tipo di controllo della temperatura	Elettronico		
Numero di compressori	1		
Tipo di gas refrigerante	R600a		
Tipo di compressore	Inverter		
Quantità refrigerante (g)	61 g		
Agente schiumogeno	Ciclopentano		

Prestazioni / Etichetta Energetica - Reg. 2019



Consumo annuo di energia	378 kWh/a	Emissioni di rumore aereo	35 dB(A) re 1 pW
Classe di efficienza energetica	F	Autonomia di Conservazione senza energia elettrica	18 h
Classe di emissione di rumore aereo	B	4 stelle - Capacità di congelamento	10,7 kg/24h
Volume totale netto	539 l		

Somma dei volumi degli scomparti per prodotti congelati 152 l

Somma dei volumi degli scomparti di raffreddamento e degli scomparti per prodotti non congelati 387 l

Classe climatica IEE

SN, ST
125 %

Collegamento Elettrico

Dati nominali di collegamento elettrico 160 W
Corrente 0,9 A
Tensione (V) 220-240 V

Frequenza (Hz) 50 Hz
Lunghezza cavo di alimentazione 240 cm
Spina (F;E) Schuko







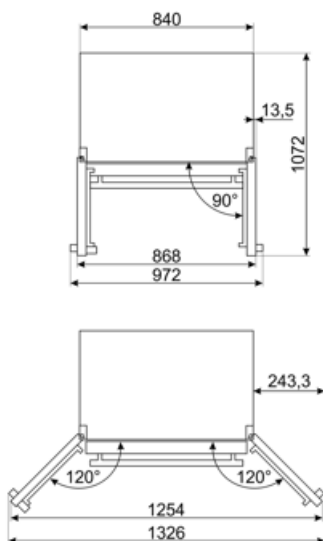
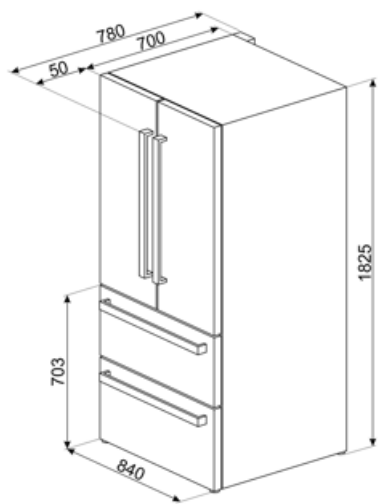

Informazioni Logistiche

Larghezza 840 mm
Profondità del prodotto senza maniglia 700 mm

Altezza 1825 mm
Larghezza del prodotto con porte aperte oltre 90° 1326 mm



Glossario simboli

-  4 stelle
-  A+: Gli elettrodomestici Smeg consentono un notevole risparmio energetico ascrivibile in Classe A, A+, A++ e A+++, per ridurre i consumi, pur mantenendo la massima efficienza, e garantire il rispetto per l'ambiente.
-  **Trattamento antibatterico:** Diversi modelli di Frigoriferi Smeg prevedono un trattamento antibatterico per garantire una maggiore igiene.
-  **Display LED:** Per ottimizzare le prestazioni e semplificare al massimo l'utilizzo dell'elettrodomestico, alcune lavabiancheria e alcuni frigoriferi sono dotati di un display LED che permette di visualizzare lo stato di funzionamento del prodotto.
-  **Ventilato:** Sistema di ventilazione del freddo che permette di diffondere costantemente e in modo omogeneo l'aria all'interno del frigorifero.
-  **Funzione vacanze:** Questa funzione è particolarmente utile in casi di prolungata assenza da casa, permette di disattivare il funzionamento del reparto frigorifero e mantenere in funzione solo il freezer.
-  L'evoluzione Smeg verso modelli più intelligenti ed ecosostenibili ha portato alla scelta della tecnologia Inverter che riduce significativamente i consumi.
-  **Natural Plus Blu Light:** Innovativo sistema di illuminazione aumenta i tempi di conservazione di frutta e verdura, preservandone più a lungo il contenuto vitaminico.
-  Classe di efficienza energetica F
-  Il sistema Active Ion di Smeg migliora la qualità dell'aria all'interno della cella. Grazie alla generazione di ioni a carica negativa rilasciati all'interno del frigorifero, il sistema Active Ion neutralizza la polvere sgradevole.
-  **Sbrinamento automatico:** Tutti i modelli di frigoriferi sono dotati di Sbrinamento automatico nel vano frigorifero.
-  **Blocco comandi:** L'opzione blocco comandi, presente su diverse tipologie di prodotti, permette di bloccare tutte le funzioni e i programmi impostati, nonché i comandi, per una totale sicurezza soprattutto in presenza di bambini.
-  **Funzione economy:** La funzione Economy analizza l'utilizzo del frigorifero nel periodo di attivazione e ottimizza i cicli di lavoro, per contenere al minimo il dispendio di elettricità.
-  **Congelamento rapido:** La funzione del congelamento rapido permette di congelare in tempi brevissimi grandi quantità di cibi freschi. Attivandola qualche ora prima, il congelatore abbassa la temperatura e dopo alcune ore ripristina automaticamente il normale funzionamento.
-  **Illuminazione interna a LED:** L'illuminazione interna a LED garantisce un risparmio energetico e, al contempo, offre una luce di atmosfera.
-  **Sistema di raffreddamento Multiflow:** il sistema di ventilazione Multiflow permette di diffondere costantemente e in modo omogeneo l'aria all'interno del frigorifero.
-  **No-Frost:** Il sistema No-Frost evita la formazione di ghiaccio (nel congelatore) e di brina (nel frigorifero). Di conseguenza non sono più necessarie le periodiche operazioni di sbrinamento. Inoltre gli alimenti si conservano in modo più corretto e mantengono inalterati consistenza, sapore e gusto, mentre le confezioni non si attaccano tra di loro o alle pareti, in particolare nel vano congelatore.