

FQ55FXDF



Rodzina produktów	Lodówka
Instalacja	Wolnostojąca
Kategoria	2 drzwi & 2 szuflady
Szerokość referencyjna	Powyżej 80 cm cm
No-Frost system	Pełny
Typ chłodzenia	Chłodziarka z wentylatorem, zamrażarka No-Frost
Rozmrażanie	Automatyczny
Typ zawiasu	Standard
Kod EAN	8017709293277



Linia wzornicza



Linia wzornicza	Universal	Kolor logo	Chrom
Kolor	Inox Look	Materiał zewnętrzny	Stal
Design	Płaski	Kolor zewnętrzny	Srebrny
Uchwyt	Zewnętrzny	Logo	Wstawiane
Typ uchwyty	Na stałe	Wyświetlacz	LED
Kolor uchwyty	Stal nierdzewna	Położenie wyświetlacza	Zewnętrzne (na drzwiach)

Cechy komory chłodniczej



Liczba regulowanych półek	3	Pokrywa szuflady	Tak
Liczba szuflad na owoce i warzywa	2	Typ pokrywy szuflady	Szkło
Shelves material	Szkło	Oświetlenie wnętrza chłodziarki	Tak
Typ szuflady	Standard	Typ oświetlenia wnętrza chłodziarki	LED

Drzwi wewnętrzne chłodziarki

Liczba balkoników z przezroczystą pokrywą	2	Liczba balkoników na butelki	2
Liczba regulowanych półek	4	Balkoniki z metalowym obramowaniem na butelki	Tak

Balkoniki o regulowanej wysokości z metalową krawędzią Tak

Pozostałe cechy chłodziarki



Akcesoria	Podstawka do jajek	Wentylator	Tak
Natural Plus Blu Light	Tak	Jonizator	Tak
MultiFlow	Tak	Filtr antybakteryjny	Tak

Cechy komory zamrażalnika

Liczba szuflad 2

Pozostałe cechy zamrażalnika



Akcesoria	2 pudełka do lodów	Funkcja szybkiego mrożenia	Tak
-----------	--------------------	----------------------------	-----

Pozostałe cechy techniczne

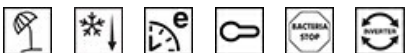

Wyświetlacz funkcyjny	Wakacje, Szybkie zamrażanie, Szybkie chłodzenie, ECO, Blokada sterowania, Alarm wzrostu temperatury		
Przycisk szybkie zamrażanie	Tak		
Alarm otwartych drzwi	Tak		
Alarm wzrostu temperatury	Tak		
Uszczelka antybakteryjna	Tak		
Typ kontroli temperatury	Elektroniczny		
Liczba kompresorów	1		
Typ czynnika chłodniczego	R600a		
Typ kompresora	Inwerterowy		
Ilość czynnika chłodzącego (gr)	61 g		
Środek pianotwórczy	Cyklopentan		

Wydajność / Nowa Etykieta Energetyczna



Roczne zużycie energii	378 kWh/a	Poziom hałasu	35 dB(A) re 1 pW
Klasa efektywności energetycznej	F	Zdolność utrzymania temperatury w przypadku braku zasilania	18 h
Klasa emisji hałasu akustycznego	B		

Pojemność całkowita netto	539 l	4 gwiazdki - zdolność zamrażania	10,7 kg/24h
Pojemność zamrażalnika	152 l	Klasa klimatyczna	SN, ST
Pojemność chłodziarki	387 l	EI	125 %

Podłączenie elektryczne







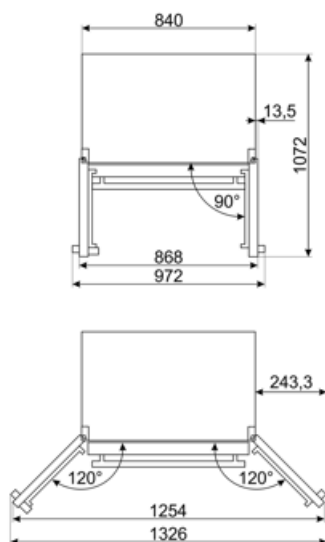
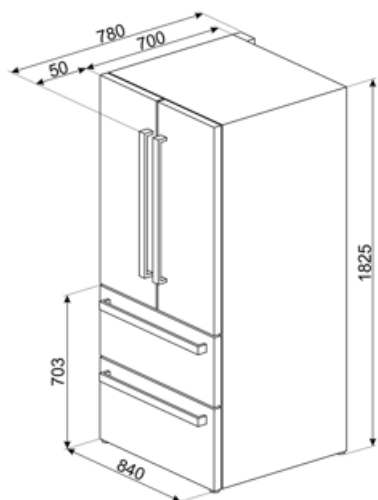









Moc przyłączeniowa	160 W	Częstotliwość (Hz)	50 Hz
Natężenie prądu (A)	0,9 A	Długość przewodu zasilającego (cm)	240 cm
Napięcie (V)	220-240 V	Wtyczka	(F;E) Schuko

Informacje logistyczne

Szerokość	840 mm	Wysokość	1825 mm
Głębokość bez uchwytu	700 mm	Szerokość produktu z maksymalnie otwartymi drzwiami	1326 mm



Słowniczek oznaczeń

-  4. gwiazdkowa komora zamrażalnika, dla lepszych rezultatów przechowywania żywności.
-  Active ION: System Smeg Active ION poprawia jakość powietrza wewnątrz komórki. Dzięki wytwarzaniu ujemnie naładowanych jonów uwalnianych wewnątrz lodówki system Active ION neutralizuje niepotrzebne drobiny pyłu.
-  STOP BAKTERIE
-  Wyświetlacz LED
-  Schładzanie z wykorzystaniem wentylatora: Umożliwia równomierny rozkład temperatury w lodówce.
-  Tryb wakacyjny: Tryb oszczędzania energii. Pozwala na wyłączenie komory chłodziarki i pozostawienie działającej komory zamrażarki.
-  System pozwalający zredukować poziom zużycia energii.
-  Natural Plus Blu Light: Ten unikalny system Natural Plus Blu Light zapewni jak najbardziej naturalne światło, aby wydłużyć czas przechowywania owoców i warzyw.
-  Klasa efektywności energetycznej F
-  A+: Klasa efektywności energetycznej, mierzona od A+++ do G, w zależności od rodziny produktów.
-  Automatyczne rozmrażanie: System automatycznego odszraniania działa poprzez automatyczne odszranianie w regularnych odstępach czasu eliminując konieczność całkowitego rozmrażania.
-  Blokada bezpieczeństwa: Niektóre modele są wyposażone w blokadę bezpieczeństwa uniemożliwiającą uruchomienie urządzenia.
-  TRYB EKONOMICZNY
-  Szybkie zamrażanie
-  Oświetlenie wnętrza LED
-  Multiflow: Utrzymuje świeżość żywności na dłużej
-  No Frost: Dzięki tej funkcji nie ma potrzeby rozmrażania lodówki