

## FQ55UFX



<b>Familia</b>	Frigorífico
<b>Instalación</b>	Colocación libre
<b>Categoría</b>	2P + 2C
<b>Tipo de enfriamiento</b>	Frigorífico ventilado, congelador No-Frost
<b>Descongelación</b>	Automática
<b>Tipo de bisagra</b>	Estándar
<b>Código EAN</b>	8017709303891



## Estética



<b>Estética</b>	Universal	<b>Tirador</b>	Integrada
<b>Color</b>	Acero inoxidable	<b>Material de los laterales</b>	Chapa
<b>Diseño</b>	Plato	<b>Logo</b>	Aplicado
<b>Acabado</b>	Anti-huellas	<b>Pantalla</b>	Led
<b>Material de la puerta</b>	Efecto inox	<b>Posición display</b>	Interno (en la parte superior)
<b>Tipo de acero puerta</b>	Antihuellas		

## Instalación compartimento frigorífico



<b>Number of compartments</b>	3	<b>Estante cubre cajón para la verdura</b>	Sí
<b>Compartment types</b>	Compartimento baja temperatura, Compartimento para frutas y verduras	<b>Tipología estante cubre cajón de verduras</b>	Cristal
<b>Número estantes regulables</b>	2	<b>Compartimento baja temperatura</b>	Sí
<b>Número de cajones fruta y verdura</b>	2	<b>Iluminación interna frigorífico</b>	Sí
<b>Shelves material</b>	Cristal	<b>Tipo de iluminación interior frigorífico</b>	Led

## Contrapuerta compartimento frigorífico

**Número compartimentos de puerta regulables** 4

Número de compartimento portabotellas 2

## Otros equipos frigorífico



Multiflujo

Sí

Ventilador

Sí

## Instalación compartimento congelador

Número de cajones 2

## Otros equipos congelador

Fabricador de cubitos Automática

Daily ice production 1,5 kg

Ice shape Cubitos

Estante para cubitera Sí

## Otras características técnicas



Funciones pantalla

Congelación rápida, Enfriamiento rápido, Bloqueo de teclas

Multizona

Sí

Tecla congelación rápida

Sí

Conexión de red de agua

Sí

Tipo de control de la temperatura

Electrónico

Tipo de gas refrigerante

R600a

Tipo de compresor

Compresor velocidad variable

Agente espumante

Ciclopentano

## Rendimiento / Etiqueta energética - Reg. 2019

Rumorosidad 45 dB(A) re 1 pW

## Conexión eléctrica

Datos nominales de conexión eléctrica 140 W

Frecuencia 60 Hz

Corriente 2,5 A

Largo del cable de alimentación 170 cm

Tensión (V) 115 V

Enchufe (B) NEMA 5-15P

## Datos logísticos

Ancho del producto (mm) 914 mm







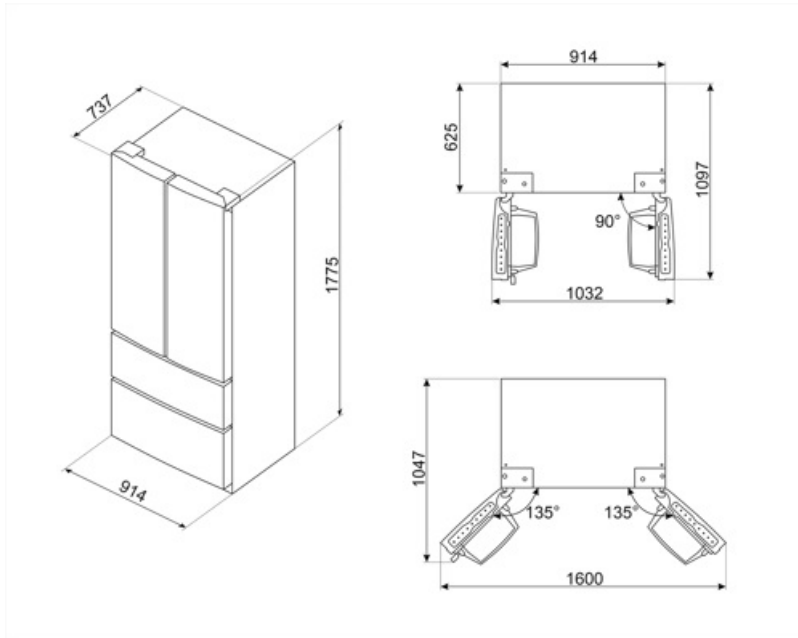



Altura del producto 1775 mm

Profundidad sin tirador 737 mm

Ancho del producto con apertura máxima de puertas 1032 mm



## Symbols glossary

-  4 estrellas
-  Bloqueo de control: la opción de bloqueo de mandos, presente en diferentes tipos de productos, le permite bloquear todas las funciones y programas establecidos, así como los controles, para una seguridad total, especialmente en presencia de niños.
-  Ventilado: sistema de ventilación de enfriamiento que permite difundir constante y uniformemente el aire dentro del refrigerador.
-  Antihuellas: el tratamiento especial al que se somete el acero inoxidable evita la formación de halos y huellas digitales en la superficie y ayuda a mejorar su brillo.
-  Motor inverter: para lavadoras y secadoras: la evolución de las lavadoras y secadoras Smeg hacia modelos más inteligentes y eco-sostenibles ha llevado a la elección de la tecnología Inverter con bomba de calor que reduce significativamente el consumo de energía. Para lavavajillas: el motor inversor de última generación garantiza una mayor vida útil, eficiencia y consumo reducido, así como un silencio absoluto.
-  No-Frost: el sistema No-Frost evita la formación de hielo (en el congelador) y escarcha (en el refrigerador). En consecuencia, las operaciones periódicas de descongelación ya no son necesarias. Además, la comida se conserva más correctamente y mantiene la consistencia, el sabor y el sabor, mientras que los paquetes no se pegan ni en las paredes, en particular en el compartimento del congelador.
-  Descongelación automática: todos los modelos de refrigerador están equipados con descongelación automática en el compartimento del refrigerador.
-  Pantalla LED: para optimizar el rendimiento y simplificar el uso del aparato tanto como sea posible, algunas lavadoras y refrigeradores están equipados con una pantalla LED que le permite ver el estado operativo del producto.
-  Congelación rápida: la función de congelación rápida permite que grandes cantidades de alimentos frescos se congelen muy rápidamente. Al activarlo unas horas antes, el congelador baja la temperatura y después de unas horas restablece automáticamente el funcionamiento normal.
-  Iluminación LED interna: la iluminación LED interna garantiza el ahorro de energía y al mismo tiempo ofrece una luz de atmósfera.
-  Sistema de enfriamiento Multiflow: el sistema de ventilación Multiflow permite difundir de manera constante y uniforme el aire dentro del refrigerador.