

FQ60BDF



Família	Frigorífico
Instalação	Livre instalação
Categoria	4 Portas
Reference width	Higher than 80
Sistema No-frost	No-frost Total
Tecnologia	Total No Frost
Descongelação	Descongelação automática
Tipo de dobradiças	Dobradiças livre instalação
Código EAN	8017709293338



Design



Design	Universal	Cor das laterais	Laterais em branco
Cor	Branco	Logótipo	Logótipo aplicado
Série	Plano	Cor do perfil das prateleiras	Cinza
Material da porta	Aço	Cor dos perfis das gavetas	Cinza
Puxador	Puxador externo	Cor do perfil da prateleira de vidro	Cinza
Tipo de puxador	Puxador fixo	Display	Display com LEDs
Cor do puxador	Puxador em cinza	Posição display	Externo (na porta)
Cor do logótipo	Logótipo cromado	Outras cores disponíveis	Aço inox, Preto
Material das laterais	Laterais em aço		

Composição do interior do frigorífico



Número de prateleiras ajustáveis	2	Tipologia de prateleira sobre a gaveta dos legumes	Prateleira de vidro sobre gaveta de legumes
Gavetas para fruta e legumes	2	Gaveta LifePlus 0°	Sim
Tipo de prateleiras ajustáveis	Prateleiras de vidro ajustáveis em altura	Iluminação interna do frigorífico	Sim
Tipo das gavetas para legumes	Gaveta de legumes com guias deslizantes	Tipo de iluminação do frigorífico	Iluminação com LED
Prateleira da gaveta dos legumes	Sim		

Composição do interior da porta do frigorífico

Compartimentos da porta com tampa transparente	2	Compartimentos da porta para garrafas	2
Compartimentos da porta ajustáveis	2		

Outras características do frigorífico



Acessórios do frigorífico	Suporte de ovos	Ventilado	Sim
ActiveFresh, luz especial para prolongar o vigor dos alimentos	Sim	Ionizador para neutralizar bactérias	Sim
MultiFlow	Sim	Filtro de odor antibacteriano	Sim

Composição do interior do congelador

Gavetas	3	Tipo de iluminação do congelador	Iluminação com LED
Número de prateleiras	2	Tipo de prateleiras	Prateleiras de vidro
Iluminação interna do congelador	Sim		

Outras características do congelador



Ice maker manual	Sim	Zona de congelação rápida	Sim
Ice Maker	Manual		

Outras características técnicas

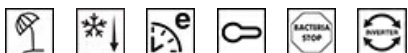

Funções do display	Férias, Congelação rápida, Arrefecimento rápido, Eco, Bloqueio de controlo
Comando para congelação rápida	Sim
Luz de alarme da temperatura	Sim
Alarme de porta aberta	Sim
Alarme perda de temperatura	Sim
Vedantes antibacterianos	Sim
Tipo de controlo da temperatura	Temperatura controlada eletronicamente
Nº de compressores	1
Tipo de gás de refrigeração	R600a
Tipo de compressor	Compressor Inverter com velocidade variável
Quantidade de refrigerante (gr.)	72 g

Performance / Etiqueta energética



			
Consumo anual de energia	406 kWh/a	Emissão de ruído aéreo	39 dB(A) re 1pW
Classe energética	F	Autonomia de conservação sem energia elétrica	10 h
Classe de emissão de ruído aéreo	C	Capacidade de congelação (4 estrelas)	4.6 Kg/24h
Volume net total	572 l	4 star - Freezing capacity 1	4.6 Kg/24h
Volume líquido do congelador	196 l	Classe climática	SN, T
Volume líquido do frigorífico	376 l	EI	125 %

Ligação elétrica

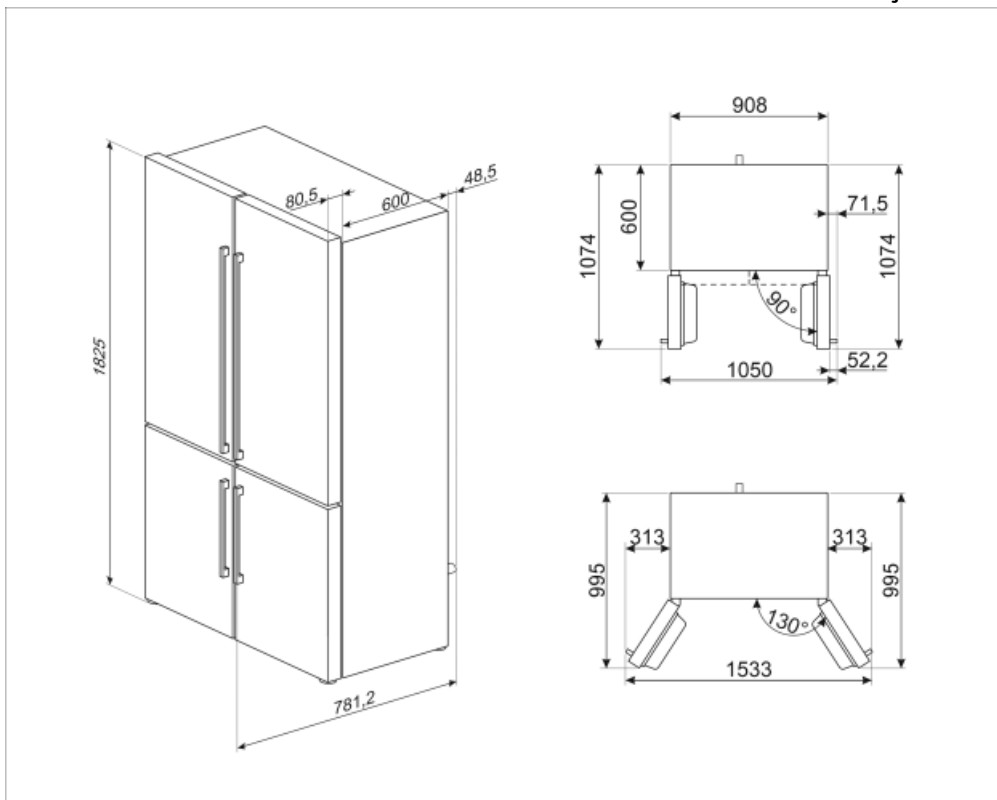
Ficha elétrica	(F;E) Schuko	Tensão (Volts)	230 V
Potência nominal	200 W	Frequência (Hz)	50 Hz
Corrente (Amperes)	0,8 A	Comprimento do cabo de alimentação	240 cm



Symbols glossary (TT)

	Compartimento de congelamento de 4 estrelas para melhor conservação dos alimentos.		Smeg Active Ion system improves the quality of the air inside the cell. Thanks to the generation of negatively charged ions released inside the fridge Active Ion system neutralizes unpleasant dust.
	Descongelação: sistema de descongelamento automático em intervalos regulares, eliminando a necessidade de descongelar completamente.		Tratamento anti bacteriano: para garantir uma melhor higiene.
	Bloqueio de comandos: opção que permite bloquear os comandos. Muito útil para proteger as crianças.		Classe de eficiência energética do produto declarada na etiqueta energética e na ficha do produto e em conformidade com os regulamentos UE.
	Display LED: Para visualizar os programas, funções e opções selecionadas e o tempo para o fim do programa.		Modo económico: analisa o funcionamento do frigorífico durante a ativação e otimiza o ciclo operacional para reduzir o consumo de energia.
	Ventilador: sistema de circulação forçada de ar frio para garantir uma distribuição de ar e da temperatura no interior do frigorífico.		Congelação rápida: permite congelar rapidamente grandes quantidades de alimentos frescos, devido a reduzir rapidamente a temperatura do congelador. Deverá ser ativada algumas horas antes da sua utilização.
	Função férias: esta opção desliga a zona do frigorífico e mantém a trabalhar o congelador. Muito útil para poupar energia quando vai para férias prolongadas ou para o frigorífico que se encontra na casa de férias.		Iluminação por LED no interior, criando uma luz com uma distribuição perfeita. O LED consome menos energia, aquece muito menos e tem uma vida mais longa do que as lâmpadas tradicionais.
	Gaveta Life Plus: nesta gaveta, a temperatura é controlada a 0°C para conservar carne e peixe fresco até 3 dias. Este processo de conservação permite preservar as fibras naturais dos alimentos e evitar o tempo de descongelação.		Tecnologia Inverter: o motor inverter é muito fiável, mais leve e compacto e não necessita de substituição de escovas. É um motor mais eficiente, consumindo menos energia e mais silencioso.
	MultiFlow: ventilação através de aberturas na parede traseira do frigorífico em diferentes níveis de altura fazem com que a temperatura seja distribuída de forma harmoniosa em todo o interior, prolongando a conservação dos alimentos.		Natural Plus: o ambiente criado pela luz especial azul ajuda a continuar o processo de fotossíntese, protegendo as vitaminas das frutas e dos vegetais para que eles permaneçam frescos por mais tempo e tenham um sabor melhor.
	Classe de eficiência energética do produto declarada na etiqueta energética e na ficha do produto e em conformidade com os regulamentos UE.		