

FQ60CAO

Familia	Frigorífico
Instalación	Libre instalación
Categoría	4 puertas
Sistema Total No - Frost	Sistema total No-Frost
Sistema de refrigeración	Total No Frost - Triple Cooling system
Código EAN	8017709198961



Estética

Estética	Colonial	Color tirador	Latón envejecido
Color	Antracita	Color logo	Bronce antiguo
Diseño	Plato	Material de los laterales	Acero
Material de la puerta	Chapa	Color laterales	Antracita
Kit tirador no incluido, solicitar por separado	Si	Logo	Insertado
Tirador	Externo	Pantalla	7 segmentos
Tipo de tirador	Fija	Otros colores disponibles	Crema

Instalación compartimento frigorífico



Tipología estantes regulables	Cristal	Compartimento Extra-Fresh	Si
Estante cubre cajón para la verdura	Si	Iluminación interna frigorífico	Si
Estante portabotellas	Si	Tipo de iluminación interior frigorífico	LED
Tipología estante cubre cajón de verduras	Cristal		

Contrapuerta compartimento frigorífico

Número de compartimentos con tapa transparente	2	Número de compartimento portabotellas	2
		Ménsulas portabotellas con cable metálico	Si

Número compartimentos 2
de puerta regulables

Otros equipos frigorífico



Accesorios	2 cursores, Huevera	Multiflow	Si
Luz Natural Plus Blu	Si	Ventilador	Si

Instalación compartimento congelador

Número de cajones	5	Tipología estantes	Plástico
Número estantes	1		

Otros equipos congelador



Fabricador cubitos manual	Si	Zona de congelación rápida	Si
---------------------------	----	----------------------------	----

Otras características técnicas



Funciones pantalla	Holiday, Congelación rápida, Enfriamiento rápido, Multizona, Eco, Bloqueo de teclas
Multizona	Si
Tecla congelación rápida	Si
Testigo alarmas temperatura	Si
Junta antibacterias	Si
Tipo de control de la temperatura	Electrónico
Número de compresores	1
Tipo de gas refrigerante	R600a
Cantidad de gas refrigerante (gr)	68 g
Agente espumante	Ciclopentano

Rendimiento / Etiqueta energética - Reg. 2019

Rumorosidad	46 dB(A) re 1 pW	Clase climática	SN, N, ST, T
-------------	------------------	-----------------	--------------

Conexión eléctrica

Enchufe	Schuko (F;E)	Tensión	220-240 V
Datos nominales de conexión eléctrica	190 W	Frecuencia (Hz)	50 Hz

Corriente



0,95 A

Longitud del cable de
alimentación

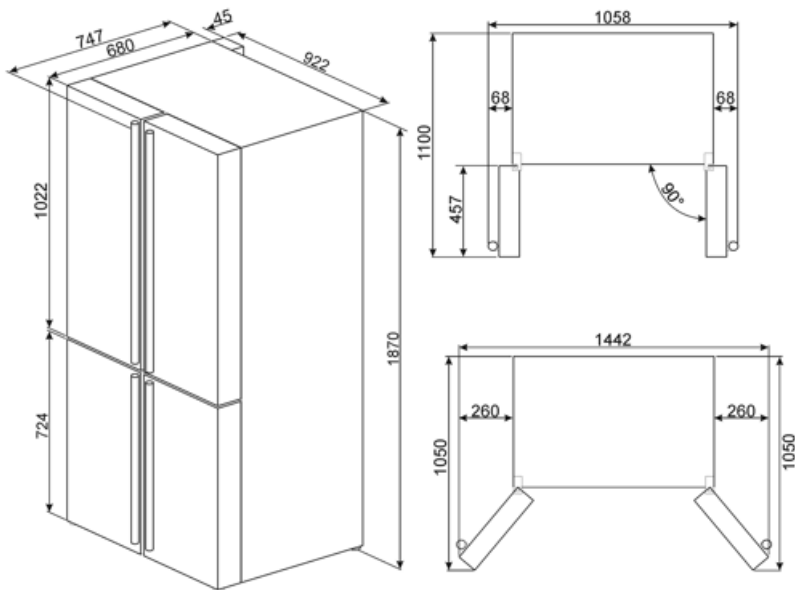
190 cm



Symbols glossary (TT)

	4 estrellas		Tratamiento antibacteriano: varios modelos de refrigeradores Smeg proporcionan un tratamiento antibacteriano para garantizar una mayor higiene
	Bloqueo de control: la opción de bloqueo de mandos, presente en diferentes tipos de productos, le permite bloquear todas las funciones y programas establecidos, así como los controles, para una seguridad total, especialmente en presencia de niños.		A +: los electrodomésticos Smeg permiten ahorros de energía considerables en Clase A, A +, A ++ y A +++, para reducir el consumo mientras se mantiene la máxima eficiencia y garantizar el respeto por el medio ambiente.
	Función económica: la función económica analiza el uso del refrigerador durante el período de activación y optimiza los ciclos de trabajo para mantener la electricidad al mínimo		Ventilado: sistema de ventilación de enfriamiento que permite difundir constante y uniformemente el aire dentro del refrigerador.
	Congelación rápida: la función de congelación rápida permite que grandes cantidades de alimentos frescos se congelen muy rápidamente. Al activarlo unas horas antes, el congelador baja la temperatura y después de unas horas restablece automáticamente el funcionamiento normal.		Función de vacaciones: esta función es particularmente útil en casos de ausencia prolongada del hogar, le permite desactivar el funcionamiento del departamento de refrigeradores y mantener solo el congelador en funcionamiento.
	Iluminación LED interna: la iluminación LED interna garantiza el ahorro de energía y al mismo tiempo ofrece una luz de atmósfera.		Zona Life Plus 0 ° C: en la zona Life Plus 0 ° C se mantiene una temperatura interna constante entre 0 ° C y + 3 ° C que no altera las cualidades organolépticas de los alimentos y permite mantenerlos frescos incluso después de varios días. Es ideal para almacenar pescado, carne, productos lácteos y alimentos fácilmente perecederos.
	Sistema de enfriamiento Multiflow: el sistema de ventilación Multiflow permite difundir de manera constante y uniforme el aire dentro del refrigerador.		Multizone: Multizone compartment can be used as a refrigerator or a freezer compartment. Depending on your needs and eating habits, you can select settings, program the temperature using.
	Natural Plus Blu Light: el innovador sistema de iluminación aumenta los tiempos de almacenamiento de frutas y verduras, preservando el contenido de vitaminas durante más tiempo.		