

## FQ60NDE



<b>Familia</b>	Frigorífico
<b>Instalación</b>	Libre instalación
<b>Categoría</b>	4 puertas
<b>Ancho de referencia</b>	Superior a 80 cm
<b>Altura de referencia</b>	160 - 200 cm
<b>Sistema Total No - Frost</b>	Sí
<b>Sistema de refrigeración</b>	No Frost Total - Sistema de enfriamiento doble
<b>Descongelación</b>	Automático
<b>Tipo de bisagra</b>	Estándar
<b>Código EAN</b>	8017709337674



## Estética



<b>Estética</b>	Universal	<b>Color laterales</b>	Negro
<b>Color</b>	Negro	<b>Logo</b>	Insertado
<b>Diseño</b>	Plato	<b>Color del perfil de los estantes de la puerta</b>	Plata
<b>Material de la puerta</b>	Chapa	<b>Color del perfil de los cajones</b>	Plata
<b>Tirador</b>	Externo	<b>Color del perfil del estante de vidrio</b>	Plata
<b>Tipo de tirador</b>	Fija	<b>Pantalla</b>	LED
<b>Color tirador</b>	Negro	<b>Posición display</b>	Externo
<b>Color logo</b>	Cromo	<b>Otros colores disponibles</b>	Acero inoxidable, Blanco
<b>Material de los laterales</b>	Plástico		

## Instalación compartimento frigorífico



<b>Number of compartments</b>	3	<b>Estante cubre cajón para la verdura</b>	Sí
<b>Compartment types</b>	Compartimento baja temperatura, Compartimento para frutas y verduras	<b>Tipología estante cubre cajón de verduras</b>	Vidrio
<b>Número estantes regulables</b>	2	<b>Nº de Luces</b>	2
<b>Número de cajones fruta y verdura</b>	2	<b>Compartimento baja temperatura</b>	Sí
<b>Shelves material</b>	Vidrio	<b>Iluminación interna frigorífico</b>	Sí

Tipo de cajón	Railes deslizables	Tipo de iluminación interior frigorífico	LED
---------------	--------------------	--	-----

## Contrapuerta compartimento frigorífico

Número de compartimentos con tapa transparente	2	Número de compartimento portabotellas	2
Número compartimentos de puerta regulables	2		

## Otros equipos frigorífico



Humidity Control	Sí	Multiflow	Sí
Accesorios	Huevera	Ventilador	Sí
Luz Natural Plus Blu	Sí		

## Instalación compartimento congelador

Número de cajones	4	Tipología estantes	Vidrio
Nº de estantes	2		

## Otros equipos congelador



Accesorios	2 cubiteras	Zona de congelación rápida	Sí
------------	-------------	----------------------------	----

## Otras características técnicas

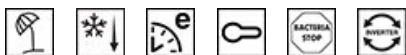

Funciones pantalla	Holiday, Congelación rápida, Enfriamiento rápido, Eco, Bloqueo de teclas
Tecla congelación rápida	Sí
Testigo alarmas temperatura	Sí
Alarma apertura puerta	Sí
Temperatura Alarma	Sí
Junta antibacterias	Sí
Tipo de control de la temperatura	Electrónico
Número de compresores	1
Tipo de gas refrigerante	R600a
Tipo de compresor	Compresor Inverter
Cantidad de gas refrigerante (gr)	62 g
Agente espumante	Ciclopentano

## Rendimiento / Etiqueta energética - Reg. 2019

<b>Consumo energético anual</b>	338 kWh/a	<b>Rumorosidad</b>	37 dB(A) re 1 pW
<b>Clase de eficiencia energética del modelo</b>	E	<b>Autonomía de conservación sin energía eléctrica</b>	10 h
<b>Airborne acoustical noise emission class</b>	C	<b>4 estrellas - Capacidad congelación</b>	4.6 kg/24h
<b>Volumen neto total</b>	572 l	<b>4 estrellas - Capacidad congelación 1</b>	4.6 kg/24h
<b>Volumen total del compartimento congelador</b>	196 l	<b>Clase climática</b>	SN, N, ST, T
<b>Volumen total compartimento frigorífico</b>	376 l	<b>EI</b>	100 %

## Conexión eléctrica

<b>Datos nominales de conexión eléctrica</b>	200 W	<b>Frecuencia (Hz)</b>	50 Hz
<b>Corriente</b>	0.8 A	<b>Longitud del cable de alimentación</b>	240 cm
<b>Tensión</b>	220-240 V	<b>Enchufe</b>	Schuko (F;E)

## Datos logísticos

<b>Ancho del producto (mm)</b>	908 mm	<b>Altura con patas</b>	1820 mm
<b>Profundidad sin tirador</b>	750 mm	<b>Ancho del producto con apertura máxima de puertas</b>	1634 mm

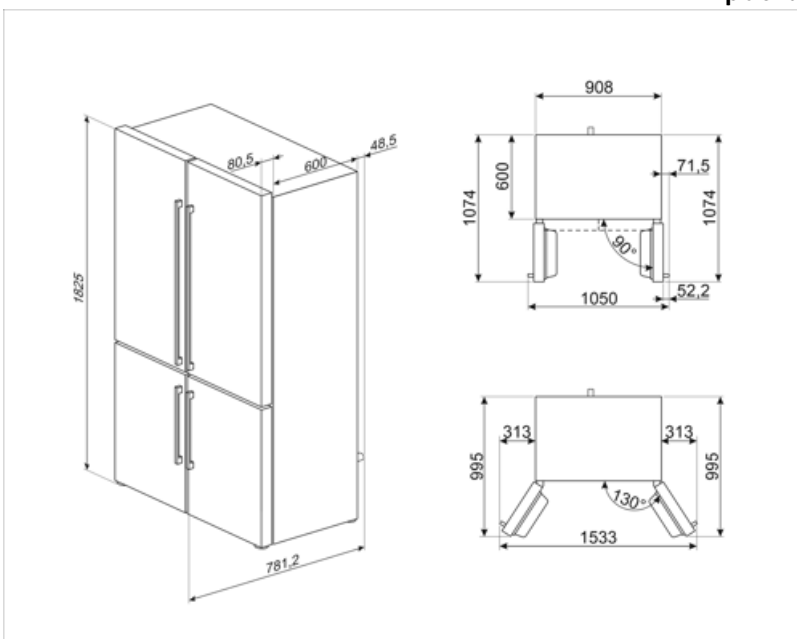

## Productos alternativos













---



FQ60BDE

Blanco

## Symbols glossary

-  Descongelación automática: todos los modelos de refrigerador están equipados con descongelación automática en el compartimento del refrigerador.
-  Bloqueo de control: la opción de bloqueo de mandos, presente en diferentes tipos de productos, le permite bloquear todas las funciones y programas establecidos, así como los controles, para una seguridad total, especialmente en presencia de niños.
-  Función económica: la función económica analiza el uso del refrigerador durante el período de activación y optimiza los ciclos de trabajo para mantener la electricidad al mínimo.
-  Congelación rápida: la función de congelación rápida permite que grandes cantidades de alimentos frescos se congelen muy rápidamente. Al activarlo unas horas antes, el congelador baja la temperatura y después de unas horas restablece automáticamente el funcionamiento normal.
-  Iluminación LED interna: la iluminación LED interna garantiza el ahorro de energía y al mismo tiempo ofrece una luz de atmósfera.
-  Sistema de enfriamiento Multiflow: el sistema de ventilación Multiflow permite difundir de manera constante y uniforme el aire dentro del refrigerador.
-  Clase eficiencia energética E
-  Tratamiento antibacteriano: varios modelos de refrigeradores Smeg proporcionan un tratamiento antibacteriano para garantizar una mayor higiene.
-  Pantalla LED: para optimizar el rendimiento y simplificar el uso del aparato tanto como sea posible, algunas lavadoras y refrigeradores están equipados con una pantalla LED que le permite ver el estado operativo del producto.
-  Ventilado: sistema de ventilación de enfriamiento que permite difundir constante y uniformemente el aire dentro del refrigerador.
-  Función de vacaciones: esta función es particularmente útil en casos de ausencia prolongada del hogar, le permite desactivar el funcionamiento del departamento de refrigeradores y mantener solo el congelador en funcionamiento.
-  Motor inverter: para lavadoras y secadoras: la evolución de las lavadoras y secadoras Smeg hacia modelos más inteligentes y eco-sostenibles ha llevado a la elección de la tecnología Inverter con bomba de calor que reduce significativamente el consumo de energía. Para lavavajillas: el motor inversor de última generación garantiza una mayor vida útil, eficiencia y consumo reducido, así como un silencio absoluto.
-  Natural Plus Blu Light: el innovador sistema de iluminación aumenta los tiempos de almacenamiento de frutas y verduras, preservando el contenido de vitaminas durante más tiempo.