

FQ60XDAIE



Produktfamilie	Køleskab
Installation	Fritstående
Kategori	4 låger
Referencebredde	Højere end 80
Referencehøjde	160 - 200
Nej - frostsysteem	Ja
Køletype	Total No Frost - trippelt kølesystem
Optøning	Automatisk
Hængseltype	Standard
EAN-kode	8017709337704



Æstetik



Æstetik	Universal	Logofarve	Krom
Farve	Pet Inox Look	Sidemateriale	Stål
Finish	Fingerproof	Sidefarve	Sølv
Design	Flad	Logo	Benyttet
Materiale	Ståleffekt	Dørhylde, profil farve	Sølv
Låge i stål	Anti fingerprint	Skuffer profilfarve	Sølv
Håndtag	Ekstern	Farve på glashyldeprofil	Sølv
Håndtagstype	Fast	Display	Led
Håndtag farve	Rustfrit stål	Display position	Ekstern (på lågen)

Køleskabsafdeling egenskaber



Number of compartments	3	Grøntsagsrum	Ja
Compartment types	Low temperature compartment, Fruit and vegetable compartment	Type af låg til grøntsagsskuffe	Glas
Antal justerbare hylder	2	Antal lamper	2
Antal frugt- og grøntsagsskuffer	2	Lav temperatur, rum	Ja
Type af justerbare hylder	Glas	Kølesk. indvendig belysning	Ja
Type af låg til grøntsagsskuffer	På glideskinner	Indvendig belysningstype (køleskab)	LED

Køleskab indvendig låge

Antal balkoner med gennemsigtigt låg	2	Antal flaskebalkoner	2
Antal justerbare balkoner	2		

Andre køleskabsfunktioner



Fugtighedsstyring	Yes	MultiFlow	Ja
Tilbehør	Æggebakke	Blæser	Ja
Natural Plus Blu Light	Ja		

Fryseafdeling egenskaber

Antal skuffer	4	Fryser indvendig belysning	Ja
Antal hylder	2	Fryser indvendig belysningstype	LED
Antal lamper	2	Hyldetype	Glas

Andre fryserfunktioner



Ismaskine	Ja	Indfrysningsrum	Ja
-----------	----	-----------------	----

Andre tekniske egenskaber

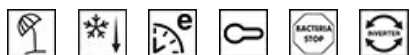

Funktioner, skærm	Ferie, Lynfrysning, Hurtig køling, ØKO, Betjeningslås
Knap til hurtig indfrysning	Ja
Lampe for temperaturalarm	Ja
Låge åben alarm	Akustisk og visuel
Temperaturalarm	Akustisk og visuel
Antibakteriel pakning	Ja
Temperaturstyringstype	Elektronisk
Antal kompressorer	1
Kølemiddelgas, type	R600a
Type af kompressor	Kompressor med variabel hastighed
Ventileringsmiddel	Cyklopentan

Ydeevne / Energimærke - Reg. 2019





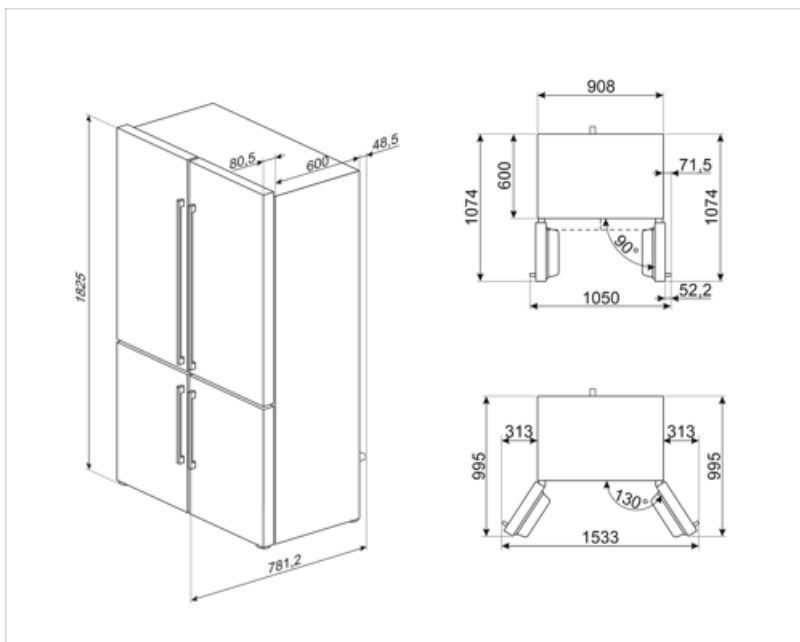

Årligt strømforbrug	338 kWh/a	Lydniveau	37 dB(A) re 1 pW
Energieffektivitetsklasse	E	Optøningstid	10 h
Luftbåren akustisk støjemissionsklasse	C	4 stjernet - Frysekapacitet	4.6 kg/24h
Samlet nettovolumen	572 l	Firstjernet - Frysekapacitet et	4.6 kg/24h
Summen af mængderne af de frosne rum	196 l	Klimaklasse	SN, N, ST, T
Summen af mængderne i kølerummet (ne) og det (de) frosne rum	376 l	EEl	100 %

Elektrisk tilslutning

Stik	(F;E) Schuko	Spænding (V)	220-240 V
Elektrisk klassificering	200 W	Frekvens (Hz)	50 Hz
Nuværende	0.8 A	Kabellængde	240 cm



Symbols glossary

	Det automatiske afrimningssystem fungerer ved automatisk afrimning med regelmæssige intervaller, hvilket eliminerer behovet for afrimning helt.		Antibakteriel behandling: antibakteriel behandling for at sikre bedre hygiejne
	Børnesikring: nogle modeller er udstyret med en enhed til at låse programmet / cyklussen, så det ikke på uheldigvis kan ændres.		Energieffektivitetsklasse E
	LED-display: for at vise programmer, valgte funktioner og valgmuligheder og tid til slutningen af cyklussen.		Økonomitilstand: Analyserer køleskabsfunktion under aktivering og optimerer driftscyklussen for at reducere strømforbruget.
	Ventileret: Tvungen fordeling af kold luft i køleskabet, hvilket muliggør en jævn temperaturfordeling i køleskabet.		Hurtigfrysning: Funktionen hurtigfrysning sænker temperaturen i rummet, når det aktiveres et par timer før brug.
	Fingeraftrykssikkert rustfrit stål: Fingeraftrykssikkert rustfrit stål får rustfrit stål til at se ud som nyt.		Strømbesparelestilstand: Strømsparetilstand giver dig mulighed for at deaktivere køleskabet og holde fryseren i funktion.
	LED indvendig belysning: er en mere energieffektiv og langvarig måde at belyse apparatets indre på.		Smegs udvikling mod mere intelligente og miljøvenlige modeller har ført til valget af Inverter-teknologi, hvilket reducerer forbruget betydeligt.
	Air plus: holder mad friskere i længere tid.		Natural Plus Blu Light: Dette unikke Natural Plus Blu Light-system arbejder sammen med naturen for at øge opbevaringstiden for frugt og grøntsager.