

FQ60XDAIF



| | |
|-------------------------|-------------------------------------|
| Ürün Ailesi | Buzdolabı |
| Kurulum | Bağımsız |
| Kategori | 4 Kapı |
| Referans genişlik | 80'den yüksek cm |
| Toplam No-Frost sistemi | Toplam |
| Soğutma tipi | Tam No Frost - Üçlü Soğutma sistemi |
| Buz çözme | Otomatik |
| Menteşe tipi | Standart |
| EAN kodu | 8017709293314 |



Estetik



| | | | |
|-----------------|---------------------------------|---------------------------|--------------|
| Estetik | Üniversal | Logo rengi | Krom |
| Renk | Evcil Hayvan Paslanmaz Görünümü | Yan malzeme | Çelik |
| Tasarım | Düz | Yan renk | Gümüş |
| Son işlemler | Parmak izi tutmaz | Logo | Applied |
| Malzeme | Çelik efekti | Kapı rafları profil rengi | Gümüş |
| Kapı çelik tipi | Parmak izi tutmaz | Çekmece profil rengi | Gümüş |
| Kulp | Dış | Cam raf profili rengi | Gümüş |
| Kulp tipi | Sabit | Ekran | LED |
| Kulp rengi | Paslanmaz çelik | Ekran pozisyonu | Dış (kapıda) |

Buzdolabı bölme özellikleri



| | | | |
|-------------------------------------|----------------|-------------------------------------|------|
| Ayarlanabilir raf sayısı | 2 | Sebzelik / sebze çekmecesini kapağı | Cam |
| Meyve ve sebze çekmecesini sayısı | 2 | Life Plus alanı-0°C | Evet |
| Shelves material | Cam | Buzdolap içi aydınlatma | Evet |
| Sebzelik / sebze çekmecesini kapağı | Kayar raylarda | İç ışık tipi (buzdolabı) | LED |
| Sebzelik Kapağı | Evet | | |

Buzdolabı İç Kapısı

| | |
|------------------|---|
| Şişe rafı sayısı | 2 |
|------------------|---|

Şeffaf kapaklı kapı rafı sayısı 2

Ayarlanabilir kapı raflarının sayısı 2

Buzdolabının diğer özellikleri



| | | | |
|------------------------|---------------|------------------------------|------|
| Aksesuarlar | Yumurta tepsi | Fan | Evet |
| Natural Plus Mavi Işık | Evet | İyonizer | Evet |
| Çoklu akış | Evet | Antibakteriyel koku filtresi | Evet |

Dondurucu bölme özellikleri

| | | | |
|-------------------|------|--------------------------|-----|
| Çekmece sayısı | 3 | İç ışık tipi (dondurucu) | LED |
| Raf sayısı | 2 | Raf tipi | Cam |
| Dondurucu iç ışık | Evet | | |

Dondurucu İç Kapısı

Ayarlanabilir kapı rafı sayısı 2

Dondurucunun diğer özellikleri



| | | | |
|------------|------|------------------------|------|
| Buz yapıcı | Evet | Hızlı dondurma bölmesi | Evet |
|------------|------|------------------------|------|

Diğer teknik özellikler

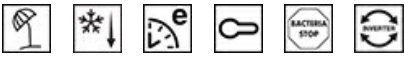

| | |
|-------------------------------|---|
| Fonksiyonlar ekranı | Tatil, Hızlı dondurma, Hızlı soğutma, ECO, Kontrol kilidi |
| MultiZone | Evet |
| Hızlı dondurma tuşu | Evet |
| Sıcaklık alarm lambası | Evet |
| Kapısı açık alarmı | Akustik ve görsel |
| Sıcaklık Alarmı | Akustik ve görsel |
| Antibakteriyel Conta | Evet |
| Sıcaklık kontrolü tipi | Elektronik |
| Kompresör sayısı | 1 |
| Soğutucu gaz tipi | R600a |
| Kompresör tipi | İnvertör |
| Soğutucu Akışkan Miktarı (gr) | 77 g |
| Foam agent | Cyclopentane |

Performans / Enerji Etiketleri - Düzen. 2019

| | | | |
|--|-----------|---|------------------|
|  | | | |
| Yıllık enerji tüketimi | 414 kWh/a | Havadan yayılan akustik gürültü emisyonları | 39 dB(A) re 1 pW |
| Enerji verimliliği sınıfı | F | Sıcaklık Artış Süresi | 10 h |
| Havadaki akustik gürültü emisyon sınıfı | C | 4 yıldız - Dondurma kapasitesi | 4,6 kg/24h |
| Toplam net hacim | 572 l | İklim sınıfları | SN, T |
| Dondurucu bölme(ler)in hacimlerinin toplamı | 196 l | EEl | 125 % |
| Soğutma bölme(ler)in ve dondurulmamış bölme(ler)in hacimlerinin toplamı | 376 l | | |

Elektrik Bağlantısı







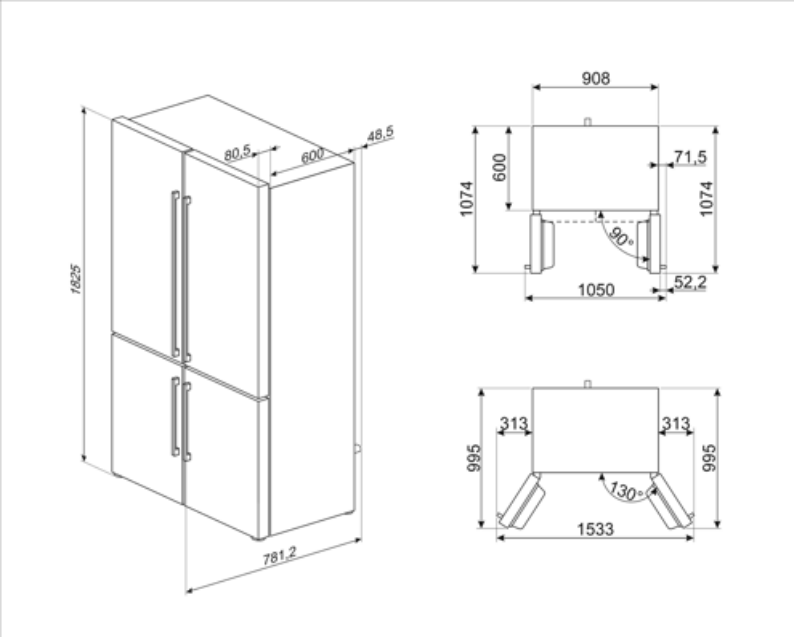











| | | | |
|------------------------------|-------|----------------------------|--------------|
| Elektrik bağlantısı derecesi | 200 W | Frekans (Hz) | 50 Hz |
| Akım | 0,8 A | Güç kaynağı kablo uzunluğu | 240 cm |
| Voltaj (V) | 230 V | Fiş | (F;E) Schuko |

Lojistik Bilgisi

| | | | |
|------------------|--------|---|---------|
| Genişlik | 908 mm | Yükseklik | 1820 mm |
| Kulpsuz derinlik | 705 mm | Maksimum kapı açıklığı ile ürün genişliği | 1634 mm |



Symbols glossary

| | | | |
|--|---|---|--|
|  | Yiyeceklerin daha iyi korunması için 4 yıldızlı dondurma bölmesi. |  | Smeg Active Ion sistemi, hücre içindeki havanın kalitesini artırır. Buzdolabının içinde salınan negatif yüklü iyonların üretimi sayesinde Active Ion sistemi rahatsız edici tozları etkisiz hale getirir. |
|  | Otomatik defrost sistemi, düzenli aralıklarla otomatik olarak defrost yaparak çalışarak defrost ihtiyacını tamamen ortadan kaldırır. |  | Antibakteriyel tedavi: Daha iyi hijyen sağlamak için antibakteriyel tedavi |
|  | Çocuk kilidi: Bazı modellerde programı / çevrimi kilitlemek için bir cihaz bulunur, böylece yanlışlıkla değiştirilemez. |  | A++: A++ enerji verimliliği sınıfı, sınıf A'ya kıyasla % 20'ye kadar enerji tasarrufu sağlamaya yardımcı olur. Minimum tüketimle maksimum performans sağlanır. |
|  | Enerji verimliliği sınıfı F |  | LED ekran: seçilen programları, fonksiyonları, seçenekleri ve çevrim bitimine kalan süreyi gösteren ekrandır. |
|  | Ekonomik mod: Etkinleştirme sırasında buzdolabının çalışmasını analiz eder ve güç tüketimini azaltmak için çalışma döngüsünü optimize eder. |  | Havalandırma: Soğutucu bölümünde soğuk havanın zorla dağıtılması, buzdolabı içinde eşit sıcaklık dağılımına izin verir |
|  | Hızlı dondurma: Hızlı dondurma işlevi, kullanımdan birkaç saat önce etkinleştirildiğinde bölmenin sıcaklığını düşürür. |  | Parmak izi tutmaz paslanmaz çelik: Parmak izi tutmaz paslanmaz çelik, paslanmaz çeliğin yeni olduğu kadar iyi görünmesini de sağlar. |
|  | Güç tasarrufu modu: Güç tasarrufu modu, buzdolabını devre dışı bırakmanıza ve dondurucuyu çalışır durumda tutmanıza olanak tanır. |  | LED iç aydınlatma: Cihazın içini aydınlatmanın daha enerji verimli ve uzun ömürlü bir yoludur. |
|  | Life Plus 0 ° C: Lifeplus bölmelerindeki sıcaklık, taze et ve balıkları daha uzun süre muhafaza eden 0 ° C'de tutulur. |  | İnvertör teknolojisi: Smeg kurutucularının daha akıllı ve çevresel olarak sürdürülebilir modellere doğru evrimi, Inverter teknolojisinin ısı pompaları ile birlikte kullanılmasına yol açarak enerji tüketimini önemli ölçüde azaltıyor. |
|  | Air plus: yiyecekleri daha uzun süre taze tutar. |  | Natural Plus Mavi Işık: Bu eşsiz Natural Plus Mavi Işık sistemi, meyve ve sebzelerin saklama süresini artırmak için doğa ile birlikte çalışır. |