

FQ60XDF



Ürün Ailesi	Buzdolabı
Kurulum	Bağımsız
Kategori	4 Kapı
Referans genişlik	80'den yüksek cm
Toplam No-Frost sistemi	Toplam
Soğutma tipi	Tam No Frost - Çift Soğutma sistemi
Buz çözme	Otomatik
Menteşe tipi	Standart
EAN kodu	8017709293307



Estetik



Estetik	Üniversal	Yan malzeme	Çelik
Renk	Evcil Hayvan Paslanmaz Görünümü	Yan renk	Gümüş
Tasarım	Düz	Logo	Applied
Son işlemler	Parmak izi tutmaz	Kapı rafları profil rengi	Gümüş
Malzeme	Çelik efekti	Çekmece profil rengi	Gümüş
Kapı çelik tipi	Parmak izi tutmaz	Cam raf profili rengi	Gümüş
Kulp	Dış	Ekran	LED
Kulp tipi	Sabit	Ekran pozisyonu	Dış (kapıda)
Kulp rengi	Paslanmaz çelik	Alternatif renkler mevcuttur	Beyaz, Siyah
Logo rengi	Krom		

Buzdolabı bölme özellikleri



Ayarlanabilir raf sayısı	2	Sebzelik / sebze çekmecesini kapağı	Cam
Meyve ve sebze çekmecesini sayısı	2	Life Plus alanı-0°C	Evet
Shelves material	Cam	Buzdolap içi aydınlatma	Evet
Sebzelik / sebze çekmecesini kapağı	Kayar raylarda	İç ışık tipi (buzdolabı)	LED
Sebzelik Kapağı	Evet		

Buzdolabı İç Kapısı

Şeffaf kapaklı kapı rafı sayısı	2	Şişe rafı sayısı	2
Ayarlanabilir kapı raflarının sayısı	2		

Buzdolabının diğer özellikleri



Aksesuarlar	Yumurta tepsi	Fan	Evet
Natural Plus Mavi Işık	Evet	İyonizer	Evet
Çoklu akış	Evet	Antibakteriyel koku filtresi	Evet

Dondurucu bölme özellikleri

Çekmece sayısı	3	İç ışık tipi (dondurucu)	LED
Raf sayısı	2	Raf tipi	Cam
Dondurucu iç ışık	Evet		

Dondurucunun diğer özellikleri



Buz yapıcı	Manüel	Hızlı dondurma bölmesi	Evet
------------	--------	------------------------	------

Diğer teknik özellikler

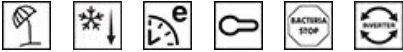

Fonksiyonlar ekranı	Tatil, Hızlı dondurma, Hızlı soğutma, ECO, Kontrol kilidi
Hızlı dondurma tuşu	Evet
Sıcaklık alarm lambası	Evet
Kapısı açık alarmı	Evet
Sıcaklık Alarmı	Evet
Antibakteriyel Conta	Evet
Sıcaklık kontrolü tipi	Elektronik
Kompresör sayısı	1
Soğutucu gaz tipi	R600a
Kompresör tipi	İnvertör
Soğutucu Akışkan Miktarı (gr)	72 g
Foam agent	Cyclopentane

Performans / Enerji Etiketleri - Düzen. 2019



Yıllık enerji tüketimi	406 kWh/a	Havadan yayılan akustik gürültü emisyonları	39 dB(A) re 1 pW
Enerji verimliliği sınıfı	F		

Havadaki akustik gürültü emisyon sınıfı	C	Sıcaklık Artış Süresi	10 h
Toplam net hacim	541 l	4 yıldız - Dondurma kapasitesi	4,6 kg/24h
Dondurucu bölme(ler)in hacimlerinin toplamı	165 l	4 yıldız - Dondurma kapasitesi 1	4,6 kg/24h
Soğutma bölme(ler)in ve dondurulmamış bölme(ler)in hacimlerinin toplamı	376 l	İklim sınıfları	SN, T
		EEl	125 %

Elektrik Bağlantısı







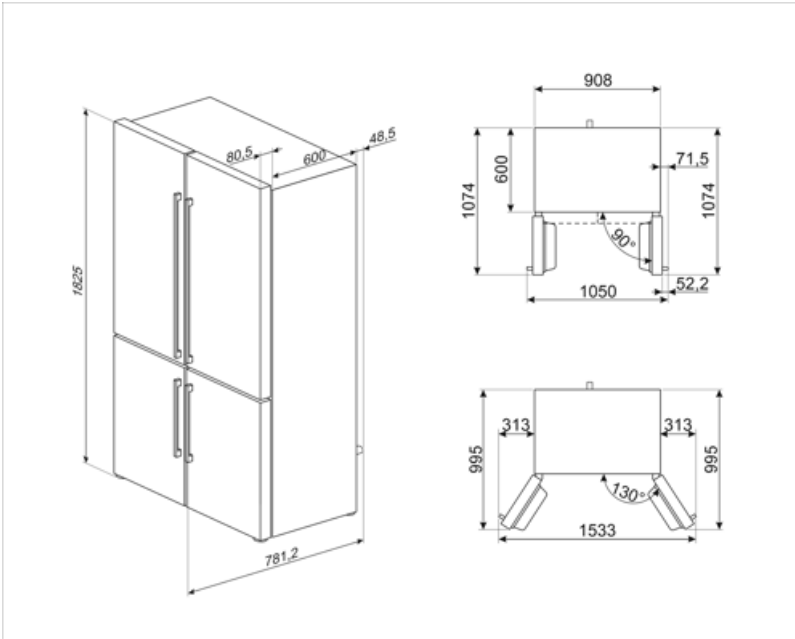











Elektrik bağlantısı derecesi	200 W	Frekans (Hz)	50 Hz
Akım	0,8 A	Güç kaynağı kablo uzunluğu	240 cm
Voltaj (V)	230 V	Fiş	(F;E) Schuko

Lojistik Bilgisi

Genişlik	908 mm	Maksimum kapı açıklığı ile ürün genişliği	1634 mm
Kulpsuz derinlik	705 mm	Kulp ile ürün derinliği	750 mm
Yükseklik	1820 mm		



Symbols glossary

	Yiyeceklerin daha iyi korunması için 4 yıldızlı dondurma bölümü.		Smeg Active Ion sistemi, hücre içindeki havanın kalitesini artırır. Buzdolabının içinde salınan negatif yüklü iyonların üretimi sayesinde Active Ion sistemi rahatsız edici tozları etkisiz hale getirir.
	A+: A+ enerji verimliliği sınıfı, sınıf A'ya kıyasla % 10'a kadar enerji tasarrufu sağlamaya yardımcı olur. Minimum tüketimle maksimum performans sağlar.		Otomatik defrost sistemi, düzenli aralıklarla otomatik olarak defrost yaparak çalışarak defrost ihtiyacını tamamen ortadan kaldırır.
	Antibakteriyel tedavi: Daha iyi hijyen sağlamak için antibakteriyel tedavi		Çocuk kilidi: Bazı modellerde programı / çevrimi kilitlemek için bir cihaz bulunur, böylece yanlışlıkla değiştirilemez.
	LED ekran: seçilen programları, fonksiyonları, seçenekleri ve çevrim bitimine kalan süreyi gösteren ekrandır.		Ekonomik mod: Etkinleştirme sırasında buzdolabının çalışmasını analiz eder ve güç tüketimini azaltmak için çalışma döngüsünü optimize eder.
	Havalandırma: Soğutucu bölümünde soğuk havanın zorla dağıtılması, buzdolabı içinde eşit sıcaklık dağılımına izin verir		Hızlı dondurma: Hızlı dondurma işlevi, kullanımdan birkaç saat önce etkinleştirildiğinde bölmenin sıcaklığını düşürür.
	Parmak izi tutmaz paslanmaz çelik: Parmak izi tutmaz paslanmaz çelik, paslanmaz çeliğin yeni olduğu kadar iyi görünmesini de sağlar.		Güç tasarrufu modu: Güç tasarrufu modu, buzdolabını devre dışı bırakmanıza ve dondurucuyu çalışır durumda tutmanıza olanak tanır.
	LED iç aydınlatma: Cihazın içini aydınlatmanın daha enerji verimli ve uzun ömürlü bir yoludur.		Life Plus 0 ° C: Lifeplus bölmelerindeki sıcaklık, taze et ve balıkları daha uzun süre muhafaza eden 0 ° C'de tutulur.
	İnvertör teknolojisi: Smeg kurutucularının daha akıllı ve çevresel olarak sürdürülebilir modellere doğru evrimi, Inverter teknolojisinin ısı pompaları ile birlikte kullanılmasına yol açarak enerji tüketimini önemli ölçüde azaltıyor.		Air plus: yiyecekleri daha uzun süre taze tutar.
	Natural Plus Mavi Işık: Bu eşsiz Natural Plus Mavi Işık sistemi, meyve ve sebzelerin saklama süresini artırmak için doğa ile birlikte çalışır.		Enerji verimliliği sınıfı F