

FQ60XE



Produktfamilie	Køleskab
Installation	Fritstående
Kategori	4 låger
Referencebredde	Højere end 80 cm
Referencehøjde	160 - 200 cm
Nej - frostsysteem	Ja
Køletype	Total No Frost - Dobbelt kølesystem
Optøning	Automatisk
Hængseltype	Standard
EAN-kode	8017709337667



Æstetik



Æstetik	Universal	Logofarve	Krom
Farve	Inox Look	Sidemateriale	Stål
Design	Flad	Sidefarve	Sølv
Finish	Fingerproof	Logo	Benyttet
Materiale	Ståleffekt	Dørhylde, profil farve	Sølv
Låge i stål	Anti fingerprint	Skuffer profilfarve	Sølv
Håndtag	Ekstern	Farve på glashyldeprofil	Sølv
Håndtagstype	Fast	Display	Led
Håndtag farve	Rustfrit stål	Display position	Intern (øverst)

Køleskabsafdeling egenskaber



Number of compartments	3	Grøntsagsrum	Ja
Compartment types	Low temperature compartment, Fruit and vegetable compartment	Type af låg til grøntsagsskuffe	Glas
Antal justerbare hylder	2	Antal lamper	2
Antal frugt- og grøntsagsskuffer	2	Lav temperatur, rum	Ja
Hylde, materiale	Glas	Kølesk. indvendig belysning	Ja
Type af låg til grøntsagsskuffer	På glideskinner	Indvendig belysningstype (køleskab)	LED

Køleskab indvendig låge

Antal balkoner med gennemsigtigt låg	2	Antal flaskebalkoner	2
Antal justerbare balkoner	2		

Andre køleskabsfunktioner



Fugtighedsstyring	Yes, manual	MultiFlow	Ja
Tilbehør	2 markør, Æggebakke	Blæser	Ja
Natural Plus Blu Light	Ja		

Fryseafdeling egenskaber

Antal skuffer	4	Hylde type	Glas
Antal hylder	2		

Andre fryserfunktioner



Indfrysningssrum	Ja
------------------	----

Andre tekniske egenskaber



Funktioner, skærm	Ferie, Lynfrysning, Hurtig køling, ØKO, Betjeningslås
Låge åben alarm	Ja
Temperaturstyringstype	Elektronisk
Antal kompressorer	1
Kølemiddelgas, type	R600a
Type af kompressor	Kompressor med variabel hastighed
Ventileringsmiddel	Cyklopentan

Ydeevne / Energimærke - Reg. 2019



Årligt strømforbrug	338 kWh/a	Lydniveau	37 dB(A) re 1 pW
Energieffektivitetsklasse	E	Optøningstid	10 h
Luftbåren akustisk støjemissionsklasse	C	4 stjernet - Frysekapacitet	4.6 kg/24h
Samlet nettovolumen	541 l		

Summen af mængderne af de frosne rum 165 l

Summen af mængderne i kølerummet (ne) og det (de) frosne rum 376 l

Samlet bruttovolumen 626 l

Firstjernet - Frysekapacitet et

Klimaklasse EEI

4.6 kg/24h

SN, N, ST, T
100 %

Elektrisk tilslutning

Elektrisk klassificering 200 W
Nuværende 0.8 A
Spænding (V) 220-240 V

Frekvens (Hz) 50 Hz
Kabellængde 240 cm
Stik (F;E) Schuko







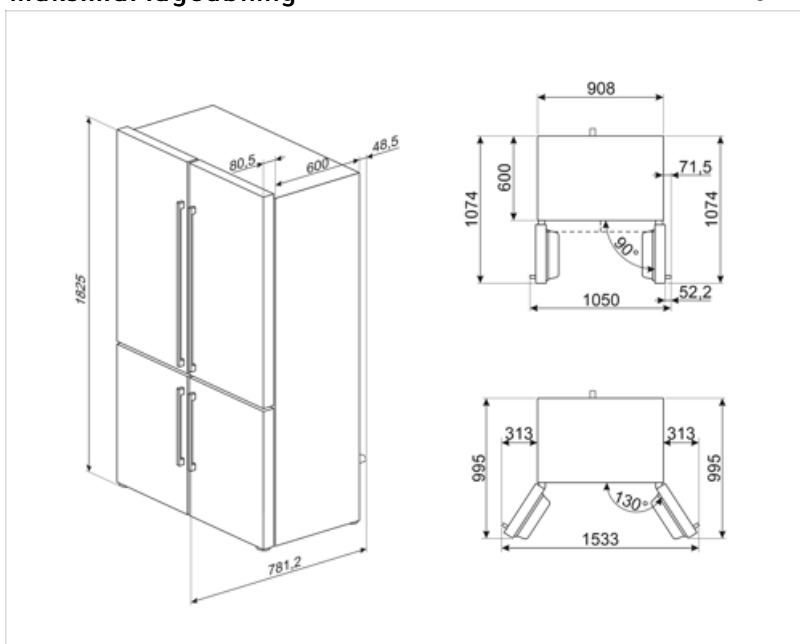





Logistiske oplysninger

Bredde 908 mm
Højde med fødder 1820 mm
Produktbredde med maksimal lågeåbning 1533 mm

Produktdybde med håndtag 750 mm
Produktdybde med lågerne åbne ved 90 ° 1074 mm



Symbols glossary

- | | | | |
|--|---|---|---|
|  | Det automatiske afrimningssystem fungerer ved automatisk afrimning med regelmæssige intervaller, hvilket eliminerer behovet for afrimning helt. |  | Børnesikring: nogle modeller er udstyret med en enhed til at låse programmet / cyklussen, så det ikke på uheldigvis kan ændres. |
|  | LED-display: for at vise programmer, valgte funktioner og valgmuligheder og tid til slutningen af cyklussen. |  | Økonomitilstand: Analyserer køleskabsfunktion under aktivering og optimerer driftscyklussen for at reducere strømforbruget. |
|  | Ventileret: Tvungen fordeling af kold luft i køleskabet, hvilket muliggør en jævn temperaturfordeling i køleskabet. |  | Hurtigfrysning: Funktionen hurtigfrysning sænker temperaturen i rummet, når det aktiveres et par timer før brug. |
|  | Fingeraftrykssikkert rustfrit stål:
Fingeraftrykssikkert rustfrit stål får rustfrit stål til at se ud som nyt. |  | Strømbesparelestilstand: Strømsparetilstand giver dig mulighed for at deaktivere køleskabet og holde fryseren i funktion. |
|  | LED indvendig belysning: er en mere energieffektiv og langvarig måde at belyse apparatets indre på. |  | Smegs udvikling mod mere intelligente og miljøvenlige modeller har ført til valget af Inverter-teknologi, hvilket reducerer forbruget betydeligt. |
|  | Air plus: holder mad friskere i længere tid. |  | Natural Plus Blu Light: Dette unikke Natural Plus Blu Light-system arbejder sammen med naturen for at øge opbevaringstiden for frugt og grøntsager. |
|  | Energieffektivitetsklasse E | | |