

FQ60XP1



Семейство продуктов	Холодильник
Установка	Отдельностоящий
Категория	4-х дверный
Полный No-Frost	Полный
Тип охлаждения	Полный No-Frost - 3 контура охлаждения
Разморозка	Автоматическая
Тип петель (шарнира)	Стандартный
EAN-код	8017709272913



Эстетика



Эстетика	Универсальный	Цвет логотипа	Хромированный
Цвет	Нержавеющая сталь	Материал боковин	Сталь
Отделка	Обработка против отпечатков пальцев	Цвет боковин	Серебристый
Дизайн	Плоский	Логотип	Накладной
Материал	Нержавеющая сталь	Цвет профиля на полках дверцы	Серебристый
Тип нерж. стали двери	Обработка против отпечатков пальцев	Цвет профиля на выдвижных ящиках	Серебристый
Ручка	Внешняя	Цвет профиля на стеклянных полках	Серебристый
Тип ручки	Фиксированный	Дисплей	7 сегментов
Цвет ручек	Нержавеющая сталь	Расположение дисплея	Интерьер (сверху)

Характеристики холодильного отделения



Количество регулируемых полок	2	Тип крышки ящика для овощей и фруктов	Стекло
Количество ящиков для овощей и фруктов	2	Зона сохранения свежести	Да
Тип регулируемых полок	Стекло	Внутренняя подсветка холодильного отделения	Да
Тип ящика для овощей и фруктов	На скользящих направляющих	Тип подсветки холодильного отделения	LED
Крышка ящика для овощей	Да		

Дверца холодильного отделения

Количество полок с прозрачной крышкой	2	Количество полок для бутылок	2
Количество регулируемых полок на дверце	2	Полка для бутылок с металлической окантовкой	Да

Другие характеристики холодильного отделения



Аксессуары	2 слайдера, Подставка для яиц	Конвекция	Да
Natural Plus Blu Light	Да	Ионизатор	Да
MultiFlow	Да	Антибактериальный фильтр	Да

Характеристики морозильного отделения

Количество ящиков	3	Тип подсветки морозильного отделения	LED
Количество полок	2	Тип полок	Стекло
Внутренняя подсветка морозильного отделения	Да		

Другие характеристики морозильного отделения

Ручной ледогенератор	Да	Льдогенератор	Ручная
----------------------	----	---------------	--------

Другие технические характеристики



Функции на дисплее	Функция "Отпуск", MultiZone, ECO, Блокировка управления
MultiZone	Да
Световая индикация при повышении температуры	Да
Акустический сигнал при открытой дверце	Да
Акустический сигнал при повышении температуры	Да
Антибактериальный уплотнитель	Да
Тип контроля температуры	Электронный
Количество компрессоров	1
Тип хладагента	R600a
Тип компрессора	Стандартный
Количество хладагента (г)	77 г
Вспенивающий агент	Циклопентан

Производительность / Энергопотребление - НОВЫЙ регламент

Эмиссия воздушного акустического шума 43 дБ(А) re 1пВт

Электрическое подключение

Тип электрической вилки (F;E) Schuko

Номинальная мощность 200 Вт

Сила тока 0.95 А

Напряжение 220-240 В

Частота тока 50 Гц

Длина электрического кабеля 240 см

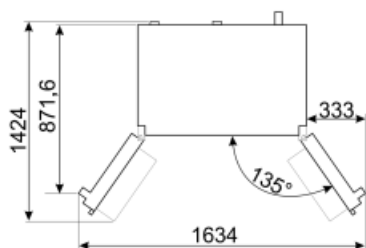
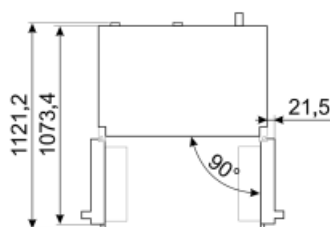
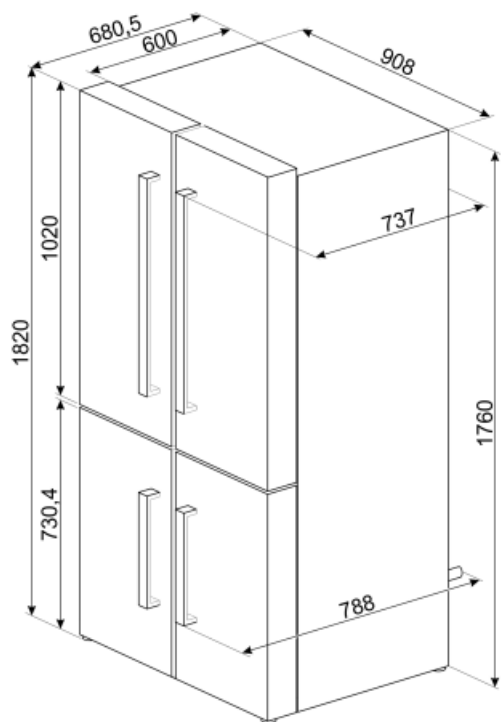

Symbols glossary (TT)

- | | | | |
|--|--|---|--|
|  | Морозильная камера 4 **** для лучшей сохранности продуктов. |  | Система Smeg Active Ion улучшает качество воздуха внутри камеры. Благодаря образованию отрицательно заряженных ионов, выделяемых внутри холодильника, система Active Ion нейтрализует неприятные запахи. |
|  | A+: класс энергоэффективности A+ помогает сэкономить до 10% энергии по сравнению с классом A. Гарантируется максимальная производительность при минимальном потреблении. |  | Автоматическое размораживание: работает за счет автоматического оттаивания через равные промежутки времени, что исключает необходимость размораживание прибора в целом. |
|  | Антибактериальное покрытие: антибактериальное покрытие для улучшения гигиены |  | Блокировка управления: некоторые модели оснащены устройством для блокировки управления, чтобы не было возможности случайно изменить программу/ цикл приготовления, включить или выключить прибор. |
|  | Экономичный режим: анализирует работу холодильника во время активации и оптимизирует рабочий цикл для снижения энергопотребления. |  | Вентилируемый: принудительное распределение холодного воздуха в холодильном отделении, что обеспечивает равномерное распределение температуры внутри холодильника. |
|  | Нержавеющая сталь с защитой от отпечатков пальцев: защита от отпечатков пальцев сохраняет внешний вид нержавеющей стали. |  | Режим Отпуск: режим энергосбережения позволяет отключить холодильник и оставить морозильную камеру в рабочем состоянии. |
|  | Светодиодное внутреннее освещение: более энергоэффективный и долговечный способ освещения внутреннего пространства прибора. |  | Life Plus 0°C: температура в отсеках Lifeplus поддерживается на уровне 0°C, что позволяет дольше сохранять свежее мясо и рыбу. |
|  | Multiflow: дольше сохраняет свежесть продуктов. |  | Multizone: отсек Multizone: можно использовать как холодильник или морозильную камеру. В зависимости от ваших потребностей и привычек в еде вы можете выбрать настройки и запрограммировать. |
|  | Natural Plus Blue Light: уникальная система Natural Plus Blue Light обеспечивает натуральную подсветку, чтобы увеличить время хранения фруктов и овощей. | | |