

FQ70GBE



Famiglia	Frigorifero
Installazione	Libera installazione
Categoria	4 Porte
Sistema Total No - Frost	Totale
Tipo di raffreddamento	Frigorifero Ventilato, Freezer No-Frost
Sbrinamento	Automatico
Tipo di cerniera	Standard
Codice EAN	8017709247867



Estetica

Estetica	Universale	Colore logo	Silver
Colore	Nero	Materiale fianchi	Plastica
Design	Piatto	Colore fianchi	Nero
Materiale Porta	Vetro	Logo	Serigrafato
Maniglia	Esterna	Colore profilo del ripiano in vetro	Bianco
Tipo Maniglia	Fissa	Tipologia di Display	7 segmenti
Colore maniglia	Trasparente	Posizione display	

Allestimento Comparto Frigorifero



Numero ripiani regolabili	3	Tipologia ripiano copri - verduriera	Cristallo
Numero cassette frutta e verdura	1	Vano a bassa temperatura	Sì
Materiale dei ripiani	Cristallo	Illuminazione interna frigo	Sì
Tipologia verduriera	Su guide scorrevoli	Tipo illuminazione interna frigo	Led
Ripiano copri - verduriera	Sì		

Controporta comparto Frigorifero

Numero balconcini regolabili	4	Numero mensole porta-bottiglie	4
-------------------------------------	---	---------------------------------------	---

Altre dotazioni Frigorifero



Accessori frigorifero	Porta-uova	Titanium tech	Sì
MultiFlow	Sì	Filtro Anti-odore	Sì
Ventola	Sì	Bio Care Zone	Sì

Allestimento comparto Congelatore

Numero cassette	3	Tipo illuminazione freezer	No
-----------------	---	----------------------------	----

Controporta comparto Congelatore

Numero mensole porta oggetti 3

Altre dotazioni Congelatore

Ice maker Manuale

Altre caratteristiche tecniche

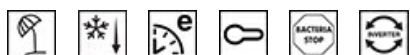

Funzioni display	Holiday, Congelamento rapido, Eco, Blocco tasti
Tasto congelamento rapido	Sì
Connessione rete idrica	
Allarme porta aperta	Sì
Guarnizione Antibatterica	Sì
Tipo di controllo della temperatura	Elettronico
Numero di compressori	1
Tipo di gas refrigerante	R600a
Tipo di compressore	Inverter
Quantità refrigerante (g)	75 g
Agente schiumogeno	Ciclopentano

Prestazioni / Etichetta Energetica - Reg. 2019

Emissioni di rumore aereo 44 dB(A) re 1 pW

Collegamento Elettrico







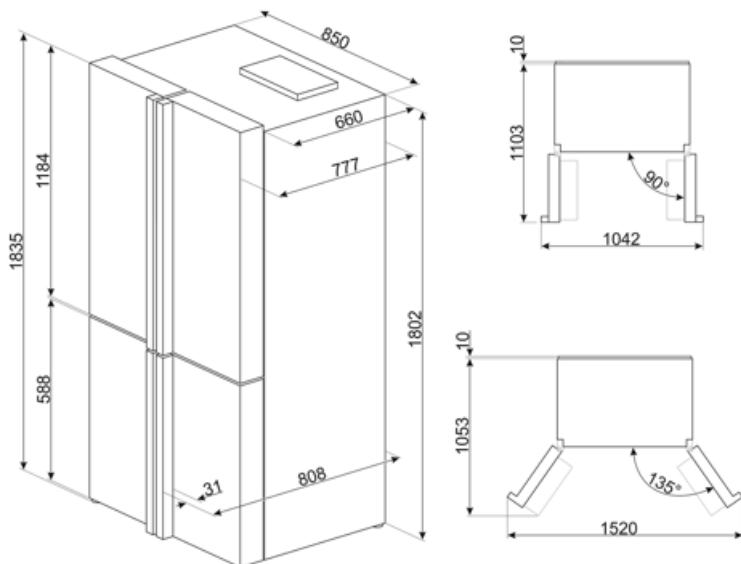





Dati nominali di collegamento elettrico	170 W	Frequenza (Hz)	50 Hz
Corrente	1.9 A	Lunghezza cavo di alimentazione	171 cm
Tensione (V)	220-240 V	Spina	(F;E) Schuko

Informazioni Logistiche

Larghezza	860 mm	Profondità del prodotto con maniglia	808 mm
Profondità del prodotto senza maniglia	777 mm	Profondità del prodotto con porta aperta a 90°	1113 mm
Altezza	1835 mm	Profondità distanziali	10 mm
Larghezza del prodotto con porte aperte oltre 90°	1520 mm		



Glossario simboli

	4 stelle		Sbrinamento automatico: Tutti i modelli di frigoriferi sono dotati di Sbrinamento automatico nel vano frigorifero.
	Trattamento antibatterico: Diversi modelli di Frigoriferi Smeg prevedono un trattamento antibatterico per garantire una maggiore igiene.		Blocco comandi: L'opzione blocco comandi, presente su diverse tipologie di prodotti, permette di bloccare tutte le funzioni e i programmi impostati, nonché i comandi, per una totale sicurezza soprattutto in presenza di bambini.
	A++: Gli elettrodomestici Smeg consentono un notevole risparmio energetico ascrivibile in Classe A, A+, A++ e A+++, per ridurre i consumi, pur mantenendo la massima efficienza, e garantire il rispetto per l'ambiente.		Funzione economy: La funzione Economy analizza l'utilizzo del frigorifero nel periodo di attivazione e ottimizza i cicli di lavoro, per contenere al minimo il dispendio di elettricità.
	Ventilato: Sistema di ventilazione del freddo che permette di diffondere costantemente e in modo omogeneo l'aria all'interno del frigorifero.		Congelamento rapido: La funzione del congelamento rapido permette di congelare in tempi brevissimi grandi quantità di cibi freschi. Attivandola qualche ora prima, il congelatore abbassa la temperatura e dopo alcune ore ripristina automaticamente il normale funzionamento.
	Funzione vacanze: Questa funzione è particolarmente utile in casi di prolungata assenza da casa, permette di disattivare il funzionamento del reparto frigorifero e mantenere in funzione solo il freezer.		Illuminazione interna a LED: L'illuminazione interna a LED garantisce un risparmio energetico e, al contempo, offre una luce di atmosfera.
	L'evoluzione Smeg verso modelli più intelligenti ed ecosostenibili ha portato alla scelta della tecnologia Inverter che riduce significativamente i consumi.		Sistema di raffreddamento Multiflow: il sistema di ventilazione Multiflow permette di diffondere costantemente e in modo omogeneo l'aria all'interno del frigorifero.
	No-Frost: Il sistema No-Frost evita la formazione di ghiaccio (nel congelatore) e di brina (nel frigorifero). Di conseguenza non sono più necessarie le periodiche operazioni di sbrinamento. Inoltre gli alimenti si conservano in modo più corretto e mantengono inalterati consistenza, sapore e gusto, mentre le confezioni non si attaccano tra di loro o alle pareti, in particolare nel vano congelatore.		