

FQ960P5



Семейство продуктов	Холодильник
Установка	Отдельностоящий
Категория	4-х дверный
Рекомендуемая ширина	больше 80
Полный No-Frost	Полный
Тип охлаждения	Полный No-Frost - 2 контура охлаждения
Разморозка	Автоматическая
EAN-код	8017709297466



Эстетика



Эстетика	Victoria	Материал боковин	Сталь
Цвет	Кремовый	Цвет боковин	Кремовый
Дизайн	Плоский	Логотип	Накладной
Материал	Окрашенный металл	Цвет профиля на полках дверцы	Серебристый
Ручка	Внешняя	Цвет профиля на выдвижных ящиках	Серебристый
Тип ручки	Фиксированный	Цвет профиля на стеклянных полках	Хромированный
Цвет ручек	Хромированный	Дисплей	LED
Цвет логотипа	Хромированный	Расположение дисплея	Интерьер (сверху)

Характеристики холодильного отделения



Количество регулируемых полок	2	Тип крышки ящика для овощей и фруктов	Стекло
Количество ящиков для овощей и фруктов	2	Зона сохранения свежести	Да
Тип регулируемых полок	Стекло	Внутренняя подсветка холодильного отделения	Да
Тип ящика для овощей и фруктов	Стандартный	Тип подсветки холодильного отделения	LED
Крышка ящика для овощей	Да		

Дверца холодильного отделения

Количество полок с прозрачной крышкой	2	Количество полок для бутылок	2
Количество регулируемых полок на дверце	2		

Другие характеристики холодильного отделения



Аксессуары	2 слайдера, Подставка для яиц	Конвекция	Да
Natural Plus Blu Light	Да	Ионизатор	Да
MultiFlow	Да		

Характеристики морозильного отделения

Количество ящиков	3	Тип полок	Стекло
Количество полок	2		

Другие характеристики морозильного отделения



Ручной ледогенератор	Да	Зона быстрой заморозки	Да
----------------------	----	------------------------	----

Другие технические характеристики



Функции на дисплее	Быстрая заморозка, Быстрое охлаждение
Кнопка быстрой заморозки	Да
Акустический сигнал при открытой дверце	Да
Тип контроля температуры	Электронный
Количество компрессоров	1
Тип хладагента	R600a
Тип компрессора	Инвертор
Количество хладагента (г)	72 g
Вспенивающий агент	Циклопентан

Производительность / Энергопотребление - НОВЫЙ регламент









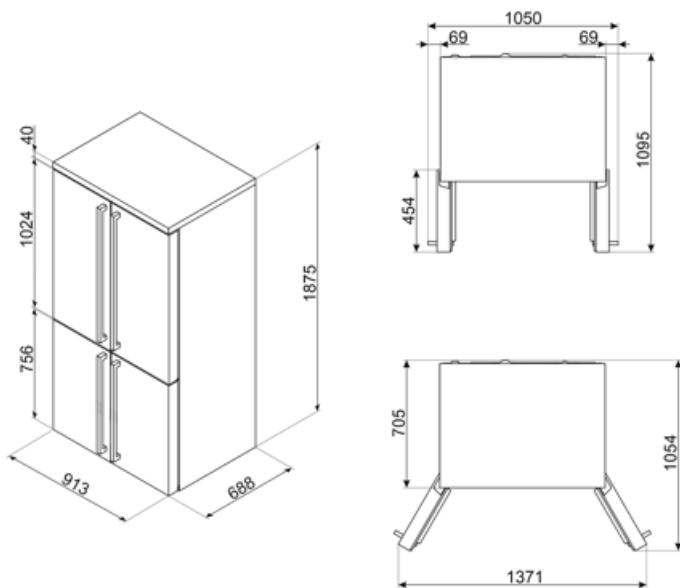





Годовое энергопотребление	415 кВт/год	Эмиссия воздушного акустического шума	39 дБ(А) re 1пВт
Класс энергоэффективности	F	Поддержание температуры при отключении энергии	10 ч
Класс эмиссии воздушного акустического шума	C	4* - Мощность замораживания	4.6 кг/сутки
Полный объем	581 л	4* - Мощность замораживания	4.6 кг/сутки
Сумма объемов морозильников	196 л	Климатический класс	SN, N, ST, T
Сумма объемов холодильного отделения и незамерзающего отделения	385 л	EEL	124 %

Электрическое подключение

Тип электрической вилки	(F;E) Schuko	Напряжение	220-240 В
Номинальная мощность	200 Вт	Частота тока	50 Гц
Сила тока	0,8 А	Длина электрического кабеля	240 см



Symbols glossary

-  Морозильная камера 4 **** для лучшей сохранности продуктов.
-  Система Smeg Active Ion улучшает качество воздуха внутри камеры. Благодаря образованию отрицательно заряженных ионов, выделяемых внутри холодильника, система Active Ion нейтрализует неприятные запахи.
-  Светодиодный дисплей: для отображения выбранных программ, функций и опций, а также времени до конца цикла.
-  Быстрая заморозка: функция быстрого замораживания снижает температуру в камере, если активировать ее за несколько часов до использования.
-  Life Plus 0°C: температура в отсеках Lifeplus поддерживается на уровне 0°C, что позволяет дольше сохранять свежее мясо и рыбу.
-  Multiflow: дольше сохраняет свежесть продуктов.
-  Класс энергоэффективности F
-  A+: класс энергоэффективности A+ помогает сэкономить до 10% энергии по сравнению с классом A. Гарантируется максимальная производительность при минимальном потреблении.
-  Автоматическое размораживание: работает за счет автоматического оттаивания через равные промежутки времени, что исключает необходимость размораживание прибора в целом.
-  Вентилируемый: принудительное распределение холодного воздуха в холодильном отделении, что обеспечивает равномерное распределение температуры внутри холодильника.
-  Светодиодное внутреннее освещение: более энергоэффективный и долговечный способ освещения внутреннего пространства прибора.
-  Эволюция Smeg в направлении более интеллектуальных и экологичных моделей привела к выбору инверторной технологии, которая значительно снижает энергопотребление.
-  Natural Plus Blue Light: уникальная система Natural Plus Blue Light обеспечивает натуральную подсветку, чтобы увеличить время хранения фруктов и овощей.

Benefit (ТТ)

Система No Frost

Система No Frost предотвращает образование льда и способствует лучшей сохранности продуктов в холодильнике

Natural Plus Blue Light

Система Natural Plus Blue Light продлевает срок хранения фруктов и овощей, сохраняя при этом их органолептические свойства

Система Multiflow

Система Multiflow обеспечивает равномерное распределение холодного воздуха внутри холодильника

Вентилятор

Вентилятор способствует равномерному распределению воздуха внутри холодильника

Хладагент R600a

Экологически чистый газообразный хладагент R600a способствует быстрому охлаждению при меньшем потреблении энергии

Климатический класс

Климатический класс SN-T делает прибор пригодным для работы при комнатной температуре от 10 °C до 43 °C

Внешняя ручка

Внешняя ручка обеспечивает практичность и простоту использования холодильника

Отсек Life Plus (Зона свежести)

Отсек Life Plus (Зона свежести) с регулируемой температурой для оптимального хранения определенных категорий продуктов

Внутреннее освещение

Внутреннее освещение обеспечивает идеальную видимость полок и продуктов в холодильной камере

Ящик для фруктов и овощей

Выдвижной ящик для фруктов и овощей обеспечивает наилучшие условия хранения свежих продуктов

Инверторный компрессор

Инверторный компрессор снижает уровень шума и вибрации, создавая тихую и комфортную обстановку на кухне

Инверторная компрессорная технология обеспечивает значительные преимущества для холодильных систем, повышая производительность и экономичность. Улучшенный контроль температуры обеспечивает более стабильную температуру в помещении, сохраняя свежесть продуктов. Эта технология также снижает потребление энергии, поскольку компрессор регулирует скорость вращения в зависимости от потребностей в охлаждении.

Внутренний дисплей

Внутренний дисплей для легкого регулирования температуры с простым минималистичным дизайном