

FQ960PB6



Familia	Frigorífico
Instalación	Libre instalación
Categoría	4 puertas
Ancho de referencia	Superior a 80 cm
Altura de referencia	160 - 200 cm
Sistema Total No - Frost	Sí
Sistema de refrigeración	No Frost Total - Sistema de enfriamiento doble
Descongelación	Automático
Código EAN	8017709341527



Estética



Estética	Victoria	Material de los laterales	Acero
Color	Azul	Color laterales	Azul
Diseño	Plato	Logo	Insertado
Material de la puerta	Chapa	Color del perfil de los estantes de la puerta	Plata
Tirador	Externo	Color del perfil de los cajones	Plata
Tipo de tirador	Fija	Color del perfil del estante de vidrio	Cromo
Color tirador	Cromo	Pantalla	LED
Color logo	Cromo	Posición display	Interno (en la parte superior)

Instalación compartimento frigorífico



Number of compartments	3	Estante cubre cajón para la verdura	Sí
Compartment types	Compartimento baja temperatura, Compartimento para frutas y verduras	Tipología estante cubre cajón de verduras	Vidrio
Número estantes regulables	2	Compartimento Extra-Fresh	Sí
Número de cajones fruta y verdura	2	Compartimento baja temperatura	Sí
Shelves material	Vidrio	Iluminación interna frigorífico	Sí

Tipo de cajón	Estándar	Tipo de iluminación interior frigorífico	LED
---------------	----------	--	-----

Contrapuerta compartimento frigorífico

Número de compartimentos con tapa transparente	2	Número de compartimento portabotellas	2
Número compartimentos de puerta regulables	2		

Otros equipos frigorífico



Humidity Control	Sí	Multiflow	Sí
Accesorios	Huevera	Ventilador	Sí
Luz Natural Plus Blu	Sí		

Instalación compartimento congelador

Número de cajones	4	Tipología estantes	Vidrio
Nº de estantes	2		

Otros equipos congelador



Zona de congelación rápida	Sí
----------------------------	----

Otras características técnicas



Funciones pantalla	Holiday, Congelación rápida, Enfriamiento rápido, Eco
Tecla congelación rápida	Sí
Alarma apertura puerta	Sí
Tipo de control de la temperatura	Electrónico
Número de compresores	1
Tipo de gas refrigerante	R600a
Tipo de compresor	Compresor Inverter
Cantidad de gas refrigerante (gr)	62 g
Agente espumante	Ciclopentano

Rendimiento / Etiqueta energética - Reg. 2019



Consumo energético anual	338 kWh/a	Rumorosidad	37 dB(A) re 1 pW
Clase de eficiencia energética del modelo	E	Autonomía de conservación sin energía eléctrica	10 h
Airborne acoustical noise emission class	C	4 estrellas - Capacidad congelación	9 kg/24h
Volumen neto total	572 l	4 estrellas - Capacidad congelación 1	-18 kg/24h
Volumen total del compartimento congelador	196 l	Clase climática	SN, N, ST, T
Volumen total compartimento frigorífico	376 l	EI	100 %

Conexión eléctrica

Datos nominales de conexión eléctrica	200 W	Frecuencia (Hz)	50 Hz
Corriente	1.2 A	Longitud del cable de alimentación	240 cm
Tensión	220-240 V	Enchufe	Schuko (F;E)

Datos logísticos

Ancho del producto (mm)	915 mm	Ancho del producto con apertura máxima de puertas	1370 mm
Profundidad sin tirador	705 mm	Profundidad del producto con tirador	740 mm
Altura con patas	1870 mm	Profundidad del producto con la puerta abierta a 90°	1095 mm

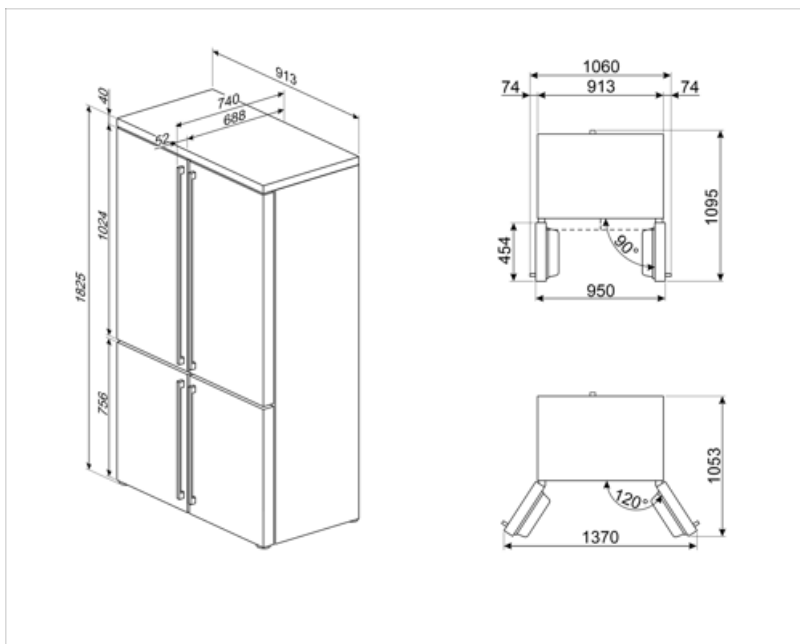

Productos alternativos















FQ960BL6
Negro



FQ960P6
Crema

Symbols glossary

 4 estrellas	 Descongelación automática: todos los modelos de refrigerador están equipados con descongelación automática en el compartimiento del refrigerador.
 Pantalla LED: para optimizar el rendimiento y simplificar el uso del aparato tanto como sea posible, algunas lavadoras y refrigeradores están equipados con una pantalla LED que le permite ver el estado operativo del producto.	 Función económica: la función económica analiza el uso del refrigerador durante el período de activación y optimiza los ciclos de trabajo para mantener la electricidad al mínimo
 Ventilado: sistema de ventilación de enfriamiento que permite difundir constante y uniformemente el aire dentro del refrigerador.	 Congelación rápida: la función de congelación rápida permite que grandes cantidades de alimentos frescos se congelen muy rápidamente. Al activarlo unas horas antes, el congelador baja la temperatura y después de unas horas restablece automáticamente el funcionamiento normal.
 Función de vacaciones: esta función es particularmente útil en casos de ausencia prolongada del hogar, le permite desactivar el funcionamiento del departamento de refrigeradores y mantener solo el congelador en funcionamiento.	 Iluminación LED interna: la iluminación LED interna garantiza el ahorro de energía y al mismo tiempo ofrece una luz de atmósfera.
 Zona Life Plus 0 ° C: en la zona Life Plus 0 ° C se mantiene una temperatura interna constante entre 0 ° C y + 3 ° C que no altera las cualidades organolépticas de los alimentos y permite mantenerlos frescos incluso después de varios días. Es ideal para almacenar pescado, carne, productos lácteos y alimentos fácilmente perecederos.	 Motor inverter: para lavadoras y secadoras: la evolución de las lavadoras y secadoras Smeg hacia modelos más inteligentes y eco-sostenibles ha llevado a la elección de la tecnología Inverter con bomba de calor que reduce significativamente el consumo de energía. Para lavavajillas: el motor inversor de última generación garantiza una mayor vida útil, eficiencia y consumo reducido, así como un silencio absoluto.
 Sistema de enfriamiento Multiflow: el sistema de ventilación Multiflow permite difundir de manera constante y uniforme el aire dentro del refrigerador.	 Natural Plus Blu Light: el innovador sistema de iluminación aumenta los tiempos de almacenamiento de frutas y verduras, preservando el contenido de vitaminas durante más tiempo.
 Clase eficiencia energética E	