

FQ960PB6



Famille	Réfrigérateurs
Installation	Pose libre
Catégorie	4 portes
Largeur de référence	Plus de 80 cm
Hauteur de référence	160 - 200 cm
Système Froid Ventilé total	Oui
Type de refroidissement	Réfrigérateur froid brassé, congélateur froid ventilé - Deux circuits de refroidissement
Dégivrage	Automatique
Code EAN	8017709341527



Esthétique



Esthétique	Victoria	Matériau des parois latérales	Tôle d'acier
Couleur	Bleu Azur	Couleur des parois latérales	Bleu Azur
Design	Plat	Logo	Appliqué
Matériau de la porte	Tôle d'acier	Couleur des finitions des balconnets	Gris métal
Poignée	Externe	Couleur des finitions des tiroirs	Gris métal
Type de poignée	Fixe	Couleur des finitions des clayettes en verre	Chromé
Couleur de la poignée	Chromé	Afficheur	LED
Couleur du logo	Chromé	Position de l'afficheur	Intérieur (sur le top)

Caractéristiques réfrigérateur

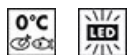

Nombre de compartiments	3	Dessus bac à légumes	Oui
Type de compartiment	Tiroir basse température, Compartiment Fruits et Légumes	Type de dessus bac à légumes	Verre
Nombre de clayettes réglables	2	Zone Extra Fresh 0°C	Oui
Nombre de bacs à légumes	2	Tiroir basse température	Oui
Shelves material	Verre	Eclairage interne réfrigérateur	Oui

Type de bac à légumes Standard

Type d'éclairage interne LED réfrigérateur

Contre-porte réfrigérateur

Nombre de balconnets avec couvercle transparent 2

Nombre de balconnets porte-bouteilles 2

Nombre de balconnets réglables 2

Autres caractéristiques réfrigérateur



Contrôle de l'humidité Oui

Airplus, système d'aération multiple Oui

Accessoires réfrigérateur Casier à oeufs

Turbine Oui

Système "Frais Actif" par lampes LED bleues Oui

Caractéristiques congélateur

Nombre de tiroirs 4

Type de clayette Verre

Nombre de clayettes 2

Autres caractéristiques congélateur



Compartiment congélation rapide Oui

Autres caractéristiques techniques



Fonctions de l'afficheur

Vacances, Congélation rapide, Refroidissement rapide, Eco

Touche congélation rapide

Oui

Alarme porte ouverte

Oui

Type de contrôle de la température

Électronique

Nombre de compresseurs

1

Type de gaz réfrigérant

R600a

Type compresseur

Compresseur à capacité variable (Inverter)

Quantité de réfrigérant (gr)

62 g

Agent d'expansion pour mousses isolantes

Cyclopentane

Performance / Etiquette énergétique - Reg. 2019



Consommation d'énergie annuelle	338 kWh/a	Niveau sonore	37 dB(A) re 1 pW
Classe énergétique	E	Autonomie en cas de coupure de courant	10 h
Classe d'émissions acoustiques dans l'air	C	4 étoiles - Capacité de congélation	9 kg/24h
Volume net total	572 l	4 étoiles - Capacité de congélation	-18 kg/24h
Somme des volumes du (des) compartiment(s) congélation	196 l	Classe climatique	SN, N, ST, T
Somme des volumes du (des) compartiment(s) Extra Fresh et du (des) compartiment(s) frais	376 l	EI	100 %

Raccordement électrique

Puissance nominale	200 W	Fréquence	50 Hz
Intensité	1.2 A	Longueur du câble d'alimentation	240 cm
Tension	220-240 V	Type de prise	(F;E) Schuko

Informations logistiques

Largeur du produit	915 mm	Largeur du produit avec les portes ouvertes au maximum	1435 mm
Profondeur du produit sans poignée	705 mm	Profondeur du produit avec la poignée	725 mm
Hauteur du produit avec pieds	1870 mm	Profondeur du produits avec la porte ouverte à 90°	1085 mm

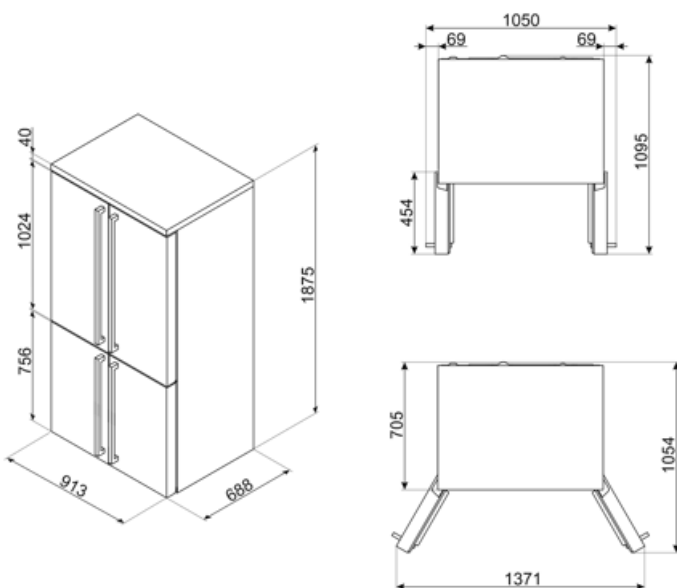

Alternative products



FQ960BL6













Noir



FQ960P6

Crème

Symbols glossary

-  4 étoiles
-  Afficheur LED : Pour optimiser les performances et simplifier au maximum l'utilisation de l'appareil, certaines machines à laver et certains réfrigérateurs sont équipés d'un afficheur LED qui permet de visualiser l'état de fonctionnement du produit.
-  Brassé : Système de ventilation de refroidissement qui permet à l'air à l'intérieur du réfrigérateur d'être constamment et uniformément réparti.
-  Fonction vacances : Cette fonction est particulièrement utile en cas d'absence prolongée du domicile, vous permet de désactiver le fonctionnement du service de réfrigération et de ne garder en service que le congélateur.
-  Zone Extra Fresh 0°C : Dans la Zone Extra Fresh 0°C, une température interne constante entre 0°C et +3°C est maintenue, ce qui n'altère pas les qualités organoleptiques de l'aliment et permet de le conserver frais même après plusieurs jours. Il est idéal pour conserver le poisson, la viande, les produits laitiers et les aliments facilement périssables.
-  Système de refroidissement Multiflow : Le système de ventilation Multiflow permet de répartir l'air à l'intérieur du réfrigérateur de façon constante et uniforme.
-  Classe énergétique E
-  Dégivrage automatique : Le réfrigérateur se dégivre automatiquement. L'eau issue de ce dégivrage ne doit pas être récupérée car le réfrigérateur est équipé d'un système d'évaporation.
-  Fonction Economie : La fonction Economie analyse l'utilisation du réfrigérateur pendant la période d'activation et optimise les cycles de travail, pour minimiser la dépense d'électricité.
-  Congélation rapide : La fonction de congélation rapide permet de congeler de grandes quantités d'aliments frais en très peu de temps. En l'activant quelques heures avant, le congélateur abaisse la température et, après quelques heures, reprend automatiquement son fonctionnement normal.
-  Eclairage intérieur LED : L'éclairage intérieur LED assure à la fois des économies d'énergie et un éclairage d'ambiance.
-  L'évolution de Smeg vers des modèles plus intelligents et plus écologiques a conduit au choix de la technologie Inverter, qui réduit considérablement la consommation.
-  Le système « Active Fresh » éclaire d'une lumière bleue les tiroirs des aliments frais, prolongeant la durée de conservation des fruits et légumes.