

# FQI48KD



<b>Сімейство продуктів</b>	Холодильник
<b>Встановлення</b>	Встановлюваний окремо
<b>Категорія</b>	4 дверей
<b>Рекомендуемая ширина</b>	больше 80 cm
<b>Рекомендуемая высота</b>	160 - 200 cm
<b>Повний No-Frost</b>	Так
<b>Тип охолодження</b>	Повний No-Frost
<b>Розморожування</b>	Автоматична
<b>Кріплення фасадів</b>	Стандартний
<b>Код EAN</b>	8017709346492



## Естетика



<b>Естетика</b>	Универсальный	<b>Колір логотипу</b>	Хром
<b>Колір</b>	Темно-серый оттенок нержавеющей стали	<b>Матеріал боковин</b>	Сталь
<b>Дизайн</b>	Плоский	<b>Колір бічних панелей</b>	Антрацит
<b>Оздоблення</b>	Захист від відбитків пальців	<b>Логотип</b>	Накладний
<b>Матеріал</b>	Сталь	<b>Цвет профиля на полках дверцы</b>	Сріблястий
<b>Тип нерж. сталі дверей</b>	Обработка проти відбитків пальців	<b>Цвет профиля на выдвижных ящиках</b>	Сріблястий
<b>Ручка</b>	Інтегрована	<b>Цвет профиля на стеклянных полках</b>	Сріблястий
<b>Тип ручки</b>	Фіксований	<b>Дисплей</b>	LED
<b>Колір ручки</b>	Чорний	<b>Расположение дисплея</b>	Внешний, на дверце

## Характеристики холодильного відділення



<b>Количество отделений</b>	2	<b>Кришка ящика</b>	Так
<b>Типы отделений</b>	Низкотемпературный отсек, Отделение для овощей и фруктов	<b>Тип кришки ящика для овочів і фруктів</b>	Скло
<b>Кількість регульованих полиць</b>	2	<b>Кількість ламп в холодильному відділенні</b>	2
<b>Кількість ящиків для овочів і фруктів</b>	1	<b>Низкотемпературный отсек</b>	Так
<b>Тип регульованих полиць</b>	Скло		

Тип кришки ящика для овочів і фруктів Стандартний

Внутрішнє підсвічування холодильного відділення Так

Тип підсвічування холодильного відділення LED

## Дверцята холодильного відділення

Кількість регульованих полиць на дверцятах 4

Кількість полиць для пляшок 2

## Інші характеристики холодильного відділення



Контроль вологості Так

MultiFlow Металл

Аксесуари Полиця для пляшок, Підставка для яєць

Антибактериальный фильтр Так

## Характеристики морозильного відділення

Кількість ящиків 4

Зона збереження свіжості Скло

Кількість полиць 1

## Інші характеристики морозильного відділення



Аксесуари Ручний генератор льоду  
Льодогенератор Ручна

Зона швидкого заморожування Так

## Інші технічні характеристики



Функції дисплея

Функція "Відпустка", Швидке заморожування, Швидке охолодження, ECO, Блокування управління, Таймер охолодження

Кнопка швидкого заморожування

Так

Сигнал при відкритих дверцятах

Так

Тип контролю температури

Електронний

Кількість компресорів

1

Тип холодоагенту

R600a

Тип компресора

Інвертор

Піноутворювач

Циклопентан

## Енергоефективність

			
<b>Годовое энергопотребление</b>	244 кВт/год	<b>Рівень шуму при викиді повітря</b>	39 дБ(А) re 1пВт
<b>Клас енергоефективності</b>	D	<b>Збереження температури при відключенні енергії</b>	10,8 ч
<b>Класс эмиссии воздушного акустического шума</b>	C	<b>4* - Мощность замораживания</b>	8,7 кг/сутки
<b>Полный объем</b>	488 л	<b>Кліматичний клас</b>	SN, T
<b>Сумма объемов морозильников</b>	166 л	<b>EЕI</b>	80 %
<b>Сумма объемов холодильного отделения и незамерзающего отделения</b>	322 л		

## Електричне підключення

<b>Номинальная мощность</b>	206 Вт	<b>Частота струму (Гц)</b>	50 Гц
<b>Сила струму (А)</b>	1 А	<b>Довжина електричного кабелю</b>	250 см
<b>Напряга (В)</b>	220-240 В	<b>Тип електричної вилки</b>	(F;E) Schuko

## Логістична інформація

<b>Ширина</b>	840 мм	<b>Висота</b>	1790 мм
<b>Глибина без ручок</b>	690 мм		

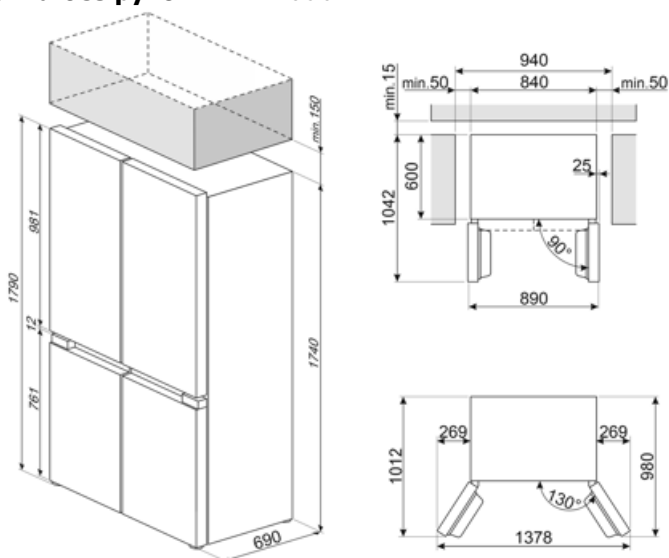

---

## Alternative products











---



FQI48XD

Нержавеющая сталь

## Symbols glossary

- |  |   |   |  |
|--|---|---|--|
|    | Автоматическое размораживание: работает за счет автоматического оттаивания через равные промежутки времени, что исключает необходимость размораживание прибора в целом. |  | Блокування від дітей: деякі моделі обладнані пристроєм для блокування програми/циклу, щоб унеможливити її випадкову зміну.   |
|    | Класс энергоэффективности D   |  | Светодиодный дисплей: для отображения выбранных программ, функций и опций, а также времени до конца цикла.   |
|    | Экономичный режим: анализирует работу холодильника во время активации и оптимизирует рабочий цикл для снижения энергопотребления.                                       |  | Быстрая заморозка: функция быстрого замораживания снижает температуру в камере, если активировать ее за несколько часов до использования.  |
|    | Нержавеющая сталь с защитой от отпечатков пальцев: защита от отпечатков пальцев сохраняет внешний вид нержавеющей стали.  |  | Режим Отпуск: режим энергосбережения позволяет отключить холодильник и оставить морозильную камеру в рабочем состоянии.  |
|    | Светодиодное внутреннее освещение: более энергоэффективный и долговечный способ освещения внутреннего пространства прибора.   |  | Система охлаждения Multiflow: многопоточная система вентиляции обеспечивает равномерное распределение холодного воздуха по холодильной камере. Панель из нержавеющей стали придает прибору более элегантный внешний вид. |
|  | Еволюція Smeg у бік інтелектуальних та екологічних моделей призвела до вибору інверторної технології, яка значно зменшує енергоспоживання.                              |   |  |