

FQI48XD



Produktgruppe	Kjøleskap
Installasjon	Frittstående
Kategori	4 dører
Referansebredde	Høyere enn 80 cm
Referansehøyde	160 - 200 cm
No-Frost-system	Ja
Type kjøling	Ingen frost
Tine	Automatisk
Type hengsel	Standard
EAN-kode	8017709346508



Estetisk linje



Estetikk	Universal	Logo farge	Krom
Farge	Inox Look	Materiale side	Stål
Design	Flat	Farge på side	Mørkegrå
Finish	Fingersikker	Logo	Anvendt
Materiale	Stål	Dørhyller profil farge	Sølv
Type rustfritt stål	Anti fingerprint	Skuffe profilfarge	Sølv
Håndtak	Integrert	Fargen på glasshyll profil	Sølv
Håndtak type	Fast	Display	LED
Farge på håndtak	Sort	Displayposisjon	Ekstern (på dør)

Avdelinger i kjøleskap



Number of compartments	2	Grønnsaksskuff	Ja
Compartment types	Low temperature compartment, Fruit and vegetable compartment	Type grønnsaksskuff	Glass
Antall justerbare hyller	2	Antall lamper	2
Antall frukt- og grønnsaksskuffer	1	Lavtemperatursyklus	Ja
Hyller materiale	Glass	Belysning i kjøleskap	Ja
Type skarpere / grønnsaksskuffer dekke	Standard	Type belysning i kjøleskap	LED

Innerdør i kjøleskap

Antall justerbare dørhyller	4	Antall flaskehyller	2
-----------------------------	---	---------------------	---

Andre kjøleskapegenskaper



Fuktighetskontroll	Yes, manual	MultiFlow	Metall
Tilbehør	Flaskeholder, Eggbrett	Antibakteriell luktfilter	Ja

Egenskaper fryseravdeling

Antall skuffer	4	Type hylleplan	Glass
Antall hyller	1		

Andre fryseregenskaper



Tilbehør	Manuell ismaskin	Avdeling for hurtigfrysing	Ja
Ismaskin	Manuell		

Andre tekniske egenskaper



Displayfunksjoner	Feriemodus, Hurtigfrysing, Hurtigkjøling, Eco, Barnelås, Kjøling timer
Hurtigfrysingsknapp	Ja
Dør åpen alarm	Ja
Type temperaturkontroll	Elektronisk
Antall kompressorer	1
Type kjølegass	R600a
Type kompressor	Variabel fartskompressor
Kjølemiddel Mengde (g)	62 g
Skummiddel	Syklopentan

Ytelse / Energimerking - Reg. 2019



Årlig energiforbruk	244 kWh/a	Støynivå	39 dB(A) re 1 pW
Energi effektivitetsklasse	D	Tine tid	10,8 h
		Firestjerners frysekapasitet	8,7 kg/24h

Luftbåren akustisk støyemisjonsklasse	C	Klimaklasse	SN, T
		EEl	80 %
Totalt nettovolum	488 l		
Sum av volum i frossenkammer(e)	166 l		
Sum av volum i kjølekammer(e) og frostfrikammer(e)	322 l		

Elektrisk tilkobling

Elektrisk tilkoblingseffekt	206 W	Frekvens (Hz)	50 Hz
Strøm (A)	1 A	Lengde på ledning	250 cm
Spenning (V)	220-240 V	Støpseltype	(F;E) Schuko

Logistisk informasjon

Bredde (mm)	840 mm	Høyde med fot	1790 mm
Dybde uten håndtak	690 mm		

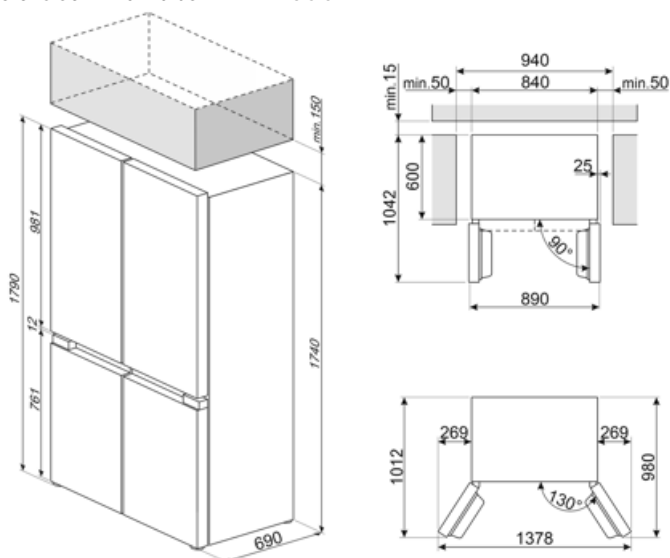

Alternative products



FQI48KD

Mørkegrå Inox Look

Symbols glossary

- | | | | |
|---|--|---|---|
|  | Det automatisk tinesystemet brukes som automatisk tining ved faste intervaller, noe som eliminerer behovet for opptining i en periode. |  | Barnesikring: Noen modeller er utstyrt med en innretning som låser programmet/syklusen slik at den ikke kan endres ved uhell. |
|  | LED-display: For å vise programmer, funksjoner og valg som er blitt gjort, samt tid som gjenstår før endt syklus. |  | Økonomisk modus: Analyserer kjølerfunksjon under aktivering og optimerer driftsyklusen slik at effektforbruket reduseres. |
|  | Hurtigfrys: Hurtigfrysfunksjon bringer temperaturen i rommet ned hvis den aktiveres noen timer før bruk. |  | Fingersikkert rustfritt stål: Fingersikkert rustfritt stål som holder stålet så godt som nytt. |
|  | Strømsparingsmodus: Strømsparingsmodus gjør det mulig å deaktivere kjøleskapet og holde fryseren i gang. |  | Innvendige LED-lamper: Er mer energi- og tidseffektive til belysning av apparatets innside. |
|  | Utviklingen til Smeg mot mer intelligente og økovennlige modeller, har gjort at vi har valgt inverter-teknologi, noe som reduserer energiforbruket betraktelig. |  | Energieffektivitetsklasse D |
|  | Multiflow kjølesystem: Multiflow ventilasjonssystem muliggjør jevn fordeling av kjøleluft rundt i kjøleskapet. Panelet i rustfritt stål gir apparatet et premium utseende. | | |