

FQI48XE



Сімейство продуктів	Холодильник
Встановлення	Встановлюваний окремо
Категорія	4 дверей
Рекомендуемая ширина	більше 80 см
Рекомендуемая высота	160 - 200 см
Повний No-Frost	Так
Тип охолодження	Полный No-Frost - 2 контура охладження
Розморожування	Автоматична
Кріплення фасадів	Стандартний
Код EAN	8017709346515



Естетика



Естетика	Универсальный	Колір логотипу	Хром
Колір	Нержавеющая сталь	Матеріал боковин	Сталь
Дизайн	Плоский	Колір бічних панелей	Антрацит
Оздоблення	Захист від відбитків пальців	Логотип	Накладний
Матеріал	Сталь	Цвет профиля на полках дверцы	Сріблястий
Тип нерж. сталі дверей	Обработка проти відбитків пальців	Цвет профиля на выдвижных ящиках	Сріблястий
Ручка	Інтегрована	Цвет профиля на стеклянных полках	Сріблястий
Тип ручки	Фіксований	Дисплей	LED
Колір ручки	Чорний	Расположение дисплея	Внешний, на дверце

Характеристики холодильного відділення



Количество отделений	2	Кришка ящика	Так
Типы отделений	Низкотемпературный отсек, Отделение для овощей и фруктов	Тип кришки ящика для овощей і фруктів	Скло
Кількість регульованих полиць	2	Кількість ламп в холодильному відділенні	2
Кількість ящиків для овочів і фруктів	1	Низкотемпературный отсек	Так
Тип регульованих полиць	Скло		

Тип кришки ящика для овочів і фруктів

Стандартний

Внутрішнє підсвічування холодильного відділення

Так

Тип підсвічування холодильного відділення

LED

Дверцята холодильного відділення

Кількість регульованих полиць на дверцятах

4

Кількість полиць для пляшок

2

Інші характеристики холодильного відділення



Контроль вологості

Так

Аксесуари

Полиця для пляшок,
Підставка для яєць

MultiFlow

Так

Антибактериальный
фільтр

Так

Характеристики морозильного відділення

Кількість ящиків

4

Кількість полиць

1

Зона збереження свіжості

Скло

Інші характеристики морозильного відділення



Аксесуари

Льодогенератор

Ручний генератор льоду

Ручна

Зона швидкого
заморожування

Так

Інші технічні характеристики



Функції дисплея

Функція "Відпустка", Швидке заморожування, Швидке охолодження, ECO, Блокування управління, Таймер охолодження

Кнопка швидкого заморожування

Так

Сигнал при відкритих дверцятах

Так

Тип контролю температури

Електронний

Кількість компресорів

1

Тип холодоагенту

R600a

Тип компресора

Інвертор

Піноутворювач

Циклопентан

Енергоефективність

			
Годовое энергопотребление	305 кВт/год	Рівень шуму при викиді повітря	39 дБ(А) re 1пВт
Клас енергоефективності	E	Збереження температури при відключенні енергії	10.8 ч
Класс эмиссии воздушного акустического шума	C	4* - Мощность замораживания	8.7 кг/сутки
Полный объем	488 л	Кліматичний клас	SN, T
Сумма объемов морозильников	166 л	EEI	100 %
Сумма объемов холодильного отделения и незамерзающего отделения	322 л		

Електричне підключення







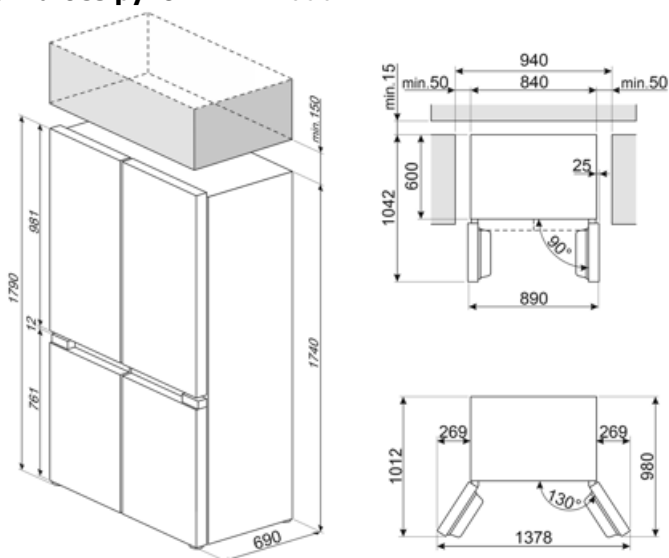



Номинальная мощность	206 Вт	Частота струму (Гц)	50 Гц
Сила струму (А)	1.00 А	Довжина електричного кабелю	250 см
Напряга (В)	220-240 В	Тип електричної вилки	(F;E) Schuko

Логістична інформація

Ширина	840 мм	Висота	1790 мм
Глибина без ручок	690 мм		



Symbols glossary

- | | | | |
|--|---|---|--|
|  | Автоматическое размораживание: работает за счет автоматического оттаивания через равные промежутки времени, что исключает необходимость размораживание прибора в целом. |  | Блокування від дітей: деякі моделі обладнані пристроєм для блокування програми/циклу, щоб унеможливити її випадкову зміну. |
|  | Класс энергоэффективности E |  | Светодиодный дисплей: для отображения выбранных программ, функций и опций, а также времени до конца цикла. |
|  | Экономичный режим: анализирует работу холодильника во время активации и оптимизирует рабочий цикл для снижения энергопотребления. |  | Быстрая заморозка: функция быстрого замораживания снижает температуру в камере, если активировать ее за несколько часов до использования. |
|  | Нержавеющая сталь с защитой от отпечатков пальцев: защита от отпечатков пальцев сохраняет внешний вид нержавеющей стали. |  | Режим Отпуск: режим энергосбережения позволяет отключить холодильник и оставить морозильную камеру в рабочем состоянии. |
|  | Светодиодное внутреннее освещение: более энергоэффективный и долговечный способ освещения внутреннего пространства прибора. |  | Еволюція Smeg у бік інтелектуальних та екологічних моделей призвела до вибору інверторної технології, яка значно зменшує енергоспоживання. |
|  | Multiflow: довше зберігає свіжість продуктів. | | |