

FQI60KD



Família	Frigorífico
Instalação	Livre instalação
Categoria	4 Portas
Reference width	Superior a 80
Reference height	160 - 200
Sistema No-frost	Total
Tecnologia	Total No Frost
Descongelação	Automática
Tipo de dobradiças	Livre instalação
Código EAN	8017709342128



Design



Design	Universal	Material das laterais	Aço
Cor	Dark Inox	Cor das laterais	Laterais em cinza
Acabamentos	Antedeadas	Logótipo	Logótipo aplicado
Série	Plano	Cor do perfil das prateleiras	Cinza
Material da porta	Inox	Cor dos perfis das gavetas	Cinza
Puxador	Puxador integrado	Cor do perfil da prateleira de vidro	Cinza
Tipo de puxador	Fixo	Display	Display com LEDs
Cor do puxador	Puxador em preto	Posição display	Na porta
Cor do logótipo	Logótipo cromado		

Composição do interior do frigorífico



Prateleira da gaveta dos legumes	Sim	Convertible temperature drawer	Sim
Tipologia de prateleira sobre a gaveta dos legumes	Vidro	Iluminação interna do frigorífico	Sim
Nº de lâmpadas	2	Tipo de iluminação do frigorífico	LED
Gaveta LifePlus 0°	Sim		

Composição do interior da porta do frigorífico

Compartimentos da porta ajustáveis 4

Compartimentos da porta para garrafas 2

Outras características do frigorífico



MultiFlow

Metal Multiflow

Composição do interior do congelador

Gavetas 4

Número de prateleiras 2

Nº de lâmpadas 2

Iluminação interna do congelador Sim

Tipo de iluminação do congelador LED

Tipo de prateleiras Prateleiras de plástico

Outras características do congelador



Zona de congelação rápida Sim

Outras características técnicas



Funções do display

MultiZona (frigorífico ou congelador)

Comando para congelação rápida

Alarme de porta aberta

Tipo de controlo da temperatura

Nº de compressores

Tipo de gás de refrigeração

Tipo de compressor

Espuma expansiva de isolamento

Férias, Congelação rápida, Arrefecimento rápido, MultiZona (frigorífico ou congelador), Eco

Sim

Sim

Sim

Eletrónico

1

R600a

Inverter com velocidade variável

Ciclopentano

Performance / Etiqueta energética



Consumo anual de energia 255 kWh/a

Classe energética D

Classe de emissão de ruído aéreo C

Volume net total 522 l

Volume líquido do congelador 179 l

Emissão de ruído aéreo 39 dB(A) re 1 pW

Autonomia de conservação sem energia elétrica 11 h

Capacidade de congelação (4 estrelas) 13.0 Kg/24h

Classe climática SN, N, ST

EI 80 %







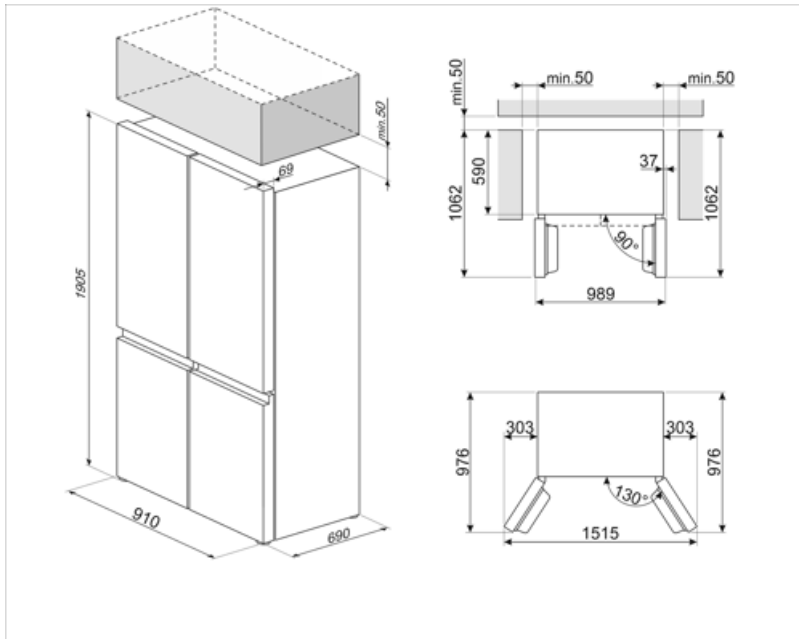



Volume líquido do
frigorífico 343 l

Ligação elétrica

Ficha elétrica	(F;E) Schuko	Tensão (Volts)	220-240 V
Potência nominal	180 W	Frequência (Hz)	50 Hz
Corrente (Amperes)	1,5 A	Comprimento do cabo de alimentação	180 cm



Symbols glossary (TT)

	Descongelação: sistema de descongelamento automático em intervalos regulares, eliminando a necessidade de descongelar completamente.		Classe de eficiência energética do produto declarada na etiqueta energética e na ficha do produto e em conformidade com os regulamentos UE.
	Display LED: Para visualizar os programas, funções e opções selecionadas e o tempo para o fim do programa.		Modo económico: analisa o funcionamento do frigorífico durante a ativação e otimiza o ciclo operacional para reduzir o consumo de energia.
	Congelação rápido: permite congelar rapidamente grandes quantidades de alimentos frescos, devido a reduzir rapidamente a temperatura do congelador. Deverá ser ativada algumas horas antes da sua utilização.		Função férias: esta opção desliga a zona do frigorífico e mantém a trabalhar o congelador. Muito útil para poupar energia quando vai para férias prolongadas ou para o frigorífico que se encontra na casa de férias.
	Iluminação por LED no interior, criando uma luz com uma distribuição perfeita. O LED consome menos energia, aquece muito menos e tem uma vida mais longa do que as lâmpadas tradicionais.		Gaveta Life Plus: nesta gaveta, a temperatura é controlada a 0°C para conservar carne e peixe fresco até 3 dias. Este processo de conservação permite preservar as fibras naturais dos alimentos e evitar o tempo de descongelação.
	O sistema de ventilação Multiflow permite uma distribuição uniforme do ar no interior do frigorífico. O painel em aço inoxidável confere um aspeto mais premium ao frigorífico.		Tecnologia Inverter: o motor inverter é muito fiável, mais leve e compacto e não necessita de substituição de escovas. É um motor mais eficiente, consumindo menos energia e mais silencioso.
	MultiZona: o compartimento é polivalente, podendo fazer a função de frigorífico ou de congelador, consoante a conveniência de conservação dos alimentos.		