

FS08EW



Termékcsalád	Hűtő
Üzembe helyezés	Szabadon álló
Kategória	Pult alá építhető
Referencia szélesség	60 cm-ig cm
Referencia magasság	100 cm-ig cm
Hűtés típusa	Statikus
Leolvasztás	Automatikus a hűtőszekrényénél, kézi a fagasztonál
Zsanér típusa	Standard
Ajtónyitás a fallal egy vonalban	Igen
Zsanér pozíciója	Jobbra nyíló ajtó
Megfordítható ajtó	Igen
EAN kód	8017709337780



Design

Design család	Universale	Oldalsó anyag	Acél
Szín	Fehér	Oldalsó szín	Fehér
Anyag	Fémlemez	Logo	3D
Fogantyú	Integrált	Ajtó polcok profilszíne	Fehér
Fogantyú típusa	Rögzített	Fiókok profilszíne	Fehér
Logó színe	Fekete		

Hűtőszekrény rekesz jellemzői

Number of compartments	1	Shelves material	Üveg
Compartment types	Fruit and vegetable compartment	A frissentartó/zöldségfiókok fedelének típusa	Standard
Állítható polcok száma	1	Frissentartó fedél	Igen
Gyümölcs- és zöldségfiókok száma	1	A frissentartó/zöldségfiókok fedelének típusa	Üveg

Hűtőszekrény belső ajtó

Átlátszó fedelű ajtópolcok száma	1	Palacktartó polcok száma	1
----------------------------------	---	--------------------------	---

Fagyasztórekesz jellemzői

Belső fagyasztórekesz	Igen
-----------------------	------

Egyéb műszaki jellemzők



Antibakteriális tömítés	Igen
A hőmérséklet-szabályozás típusa	Elektromechanikus
Kompresszorok száma	1
Hűtőközeg gáz típusa	R600a
Kompresszor típusa	Standard
Foam agent	Cyclopentane

Teljesítmény / Energiacímke – 2019-es rendelet



Éves energiafogyasztás	106 kWh/a	Hűtőtér űrtartalom	74 l
Energihatékonysági osztály	E	Levegőben terjedő akusztikus zajkibocsátás	41 dB(A) re 1 pW
Levegőben terjedő akusztikus zajkibocsátási osztály	C	Klímaosztály	N, T
Teljes nettó űrtartalom	82 l	EEl	100 %
Fagyasztó űrtartalom	8 l		

Elektromos csatlakozás

Elektromos csatlakozás névleges értéke	125 W	Frekvencia (Hz)	50 Hz
Áramerősség	0,7 A	Tápkábel hossza	180 cm
Feszültség (V)	220-240 V	Csatlakozódugó	(F;E) Schuko

Logisztikai információk

Termék szélesség (mm)	480 mm	Magasság	838 mm
Mélység fogantyú nélkül	560 mm	Termékszélesség nyitott ajtóval	580 mm

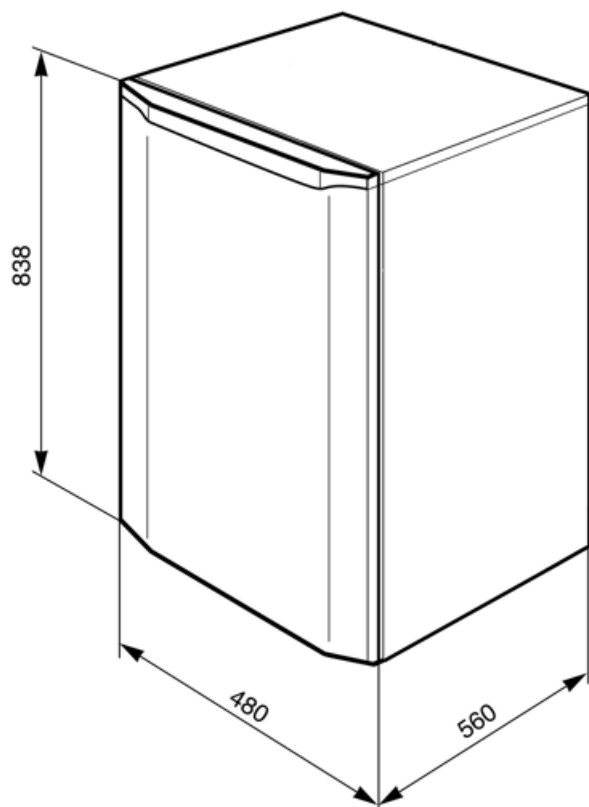

Symbols glossary



Az automatikus leolvastási rendszer rendszeres időközönként automatikus leolvastással működik, teljesen kiküszöbölve a leolvastás szükségességét.



Antibakteriális kezelés: antibakteriális kezelés a jobb higiénia érdekében



E energiahatékonysági osztály