

## FS08EW



Familia de produse	Frigider
Instalare	Independent
Categorie	Sub tejghea
Lățimea de referință	Până la 60 de ani
Înălțimea de referință	Până la 100
Tip răcire	Static
Dezghețare	Automat pentru frigider, manual pentru congelator
Tip balama	Standard
Ușa se deschide la același nivel cu peretele	Da
Poziție balama	Dreapta
Ușă reversibilă	Da
Cod EAN	8017709337780



### Estetică

Estetică	Universal	Material lateral	Oțel
Culoare	Alb	Culoare laterală	Alb
Material	Foaie metalică	Logo	Applied
Mâner	Încorporat	Culoarea profilului rafturilor ușilor	Alb
Tip mâner	Fixat	Culoare profil sertare	Alb
Culoare logo	Negru		

### Caracteristicile compartimentului frigiderului

Nr. de rafturi reglabile	1	Tip de husă sertare mai clare pentru legume	Standard
Numărul de sertare pentru fructe și legume	1	Capac pentru sertarul de legume	Da
Tip de rafturi reglabile	Sticlă	Tip de husă sertare mai clare pentru legume	Sticlă

### Ușă Interioară a frigiderului

Nr. de rafturi usi cu capac transparent	1	Nr. de rafturi sticle	1
---	---	-----------------------	---

### Caracteristicile compartimentului congelatorului

Compartiment congelator intern	Da
--------------------------------	----

## Alte caracteristici tehnice



Garnitură antibacteriană	Da
Tip de control al temperaturii	Electro-mecanic
Nr. compresoare	1
Tip gaz agent frigorific	R600a
Tip de compresor	Standard
Foam agent	Cyclopentane

## Etichetă performanță/energie – Reg. 2019



Consumul anual de energie	106 kWh/a	Suma volumelor compartimentului (compartimentelor) de refrigerare și ale compartimentului (compartimentelor) necongelat(e)	74 l
Clasa de eficiență energetică	E	Emisiile de zgomot transmise prin aer	41 dB(A) re 1 pW
Clasa emisiilor de zgomot transmis prin aer	C	Clasa climatică	N, T
Volum net total	82 l	IEE	100 %
Suma volumelor compartimentului (compartimentelor) congelat(e)	8 l		

## Conexiune electrică

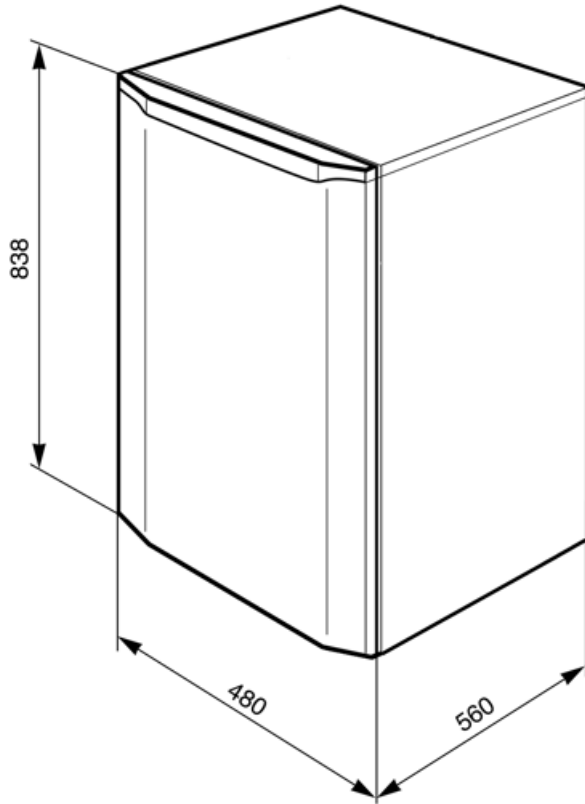

Ștecher	(F; E) Schuko	Tensiune (V)	220-240 V
Valoarea nominală a conexiunii electrice	125 W	Frecvență (Hz)	50 Hz
Curent	0,7 A	Lungimea cablului de alimentare	180 cm



---

## Symbols glossary (TT)

---

- |  |  |   |   |
|--|--|---|---|
|  | Sistemul automat de dezghețare funcționează prin dezghețare automată la intervale regulate, eliminând complet necesitatea dezghețării. |  | Tratament antibacterian: tratament antibacterian pentru a asigura o mai bună igienă |
|  | Clasa de eficiență energetică E  |   |   |