

## FT41BXE



Termékcsalád	Hűtő
Üzembe helyezés	Szabadon álló
Kategória	1 ajtó és 2 fiók
Sistema Total No – Frost	Teljes összeg
Hűtés típusa	Légkeveréses hűtőszekrény, no-frost fagyasztó
Zsanér típusa	Szabvány
Zsanér pozíciója	Jobbra
EAN kód	8017709162443



## Küllem



Design család	Univerzális	Fogantyú típusa	Rögzített
Szín	Rozsdamentes acél	Fogantyú színe	Ezüst
Felületkezelés	Ujjlenyomatmentes	Oldalsó anyag	Acél
Design	Lapos	Oldalsó szín	Ezüst
Anyag	Rozsdamentes acél	Logo	Applied
Ajtóacél típus	Ujjlenyomatmentes	Kijelző	LCD Touch
Fogantyú	Külső		

## Hűtőszekrény rekesz jellemzői

Állítható polcok típusa	Üveg	Palacktartó polc	Igen
Frissentartó fedél	Igen	A frissentartó/zöldségfiókok fedelének típusa	Üveg

## Hűtőszekrény belső ajtó

Állítható ajtópolcok száma	2	Palacktartó polcok száma	1
----------------------------	---	--------------------------	---

## Hűtőszekrény egyéb jellemzői



Tartozékok	Tojástartó	Ionizáló	Igen
------------	------------	----------	------

Natural Plus Blu Light	Igen	Antibakteriális szagszűrő	Igen
Légkeverés	Igen		

## Fagyasztórekesz jellemzői

Fiókok száma	3
--------------	---

## Fagyasztó egyéb jellemzői



Gyorsfagyasztó rekesz	Igen
-----------------------	------

## Egyéb műszaki jellemzők



### Funkciók megjelenítése

MultiZone	Szabadság, Gyorsfagyasztás, Gyors hűtés, MultiZone, Hőmérséklet riasztás
Gyorsfagyasztás gomb	Igen
Antibakteriális tömítés	Igen
A hőmérséklet-szabályozás típusa	Elektronikus
Kompresszorok száma	1
Hűtőközeg gáz típusa	R600a
Foam agent	Cyclopentane

## Teljesítmény / Energiacímke – 2019-es rendelet







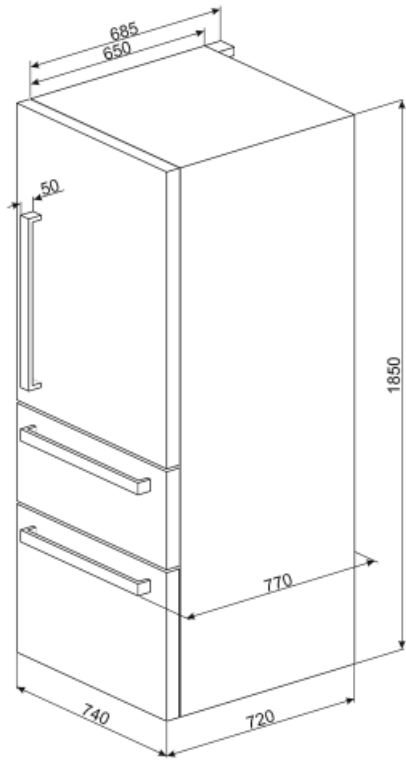





Levegőben terjedő akusztikus zajkibocsátás	46 dB(A) re 1pW
--	-----------------

## Elektromos csatlakozás

Dugó	(F;E) Schuko	Feszültség (V)	220-240 V
Elektromos csatlakozás névleges értéke	250 W	Frekvencia (Hz)	50 Hz
Jelenlegi	1 A	Tápkábel hossza	200 cm



## Symbols glossary (TT)

	4 csillagos fagyasztó rekesz a jobb ételmegőrzés érdekében.		A Smeg Active Ion rendszer javítja a hűtőterem belüli levegő minőségét. A hűtőszekrény belsejében felszabaduló negatív töltésű ionok előállításának köszönhetően az Active Ion rendszer semlegesíti a kellemetlen port.
	Antibakteriális kezelés: antibakteriális kezelés a jobb higiénia érdekében		A+: Az A+ energiahatékonysági osztály segít akár 10%-os energiamegtakarítást elérni az A osztályhoz képest. A maximális teljesítmény garantált minimális fogyasztás mellett.
	LCD kijelző: a teljesítmény optimalizálása és a készülék használatának egyszerűsítése.		Ventilátoros: A hideg levegő kényszerített elosztása a hűtőteremben, ami egyenletes hőmérséklet-eloszlást tesz lehetővé a hűtőszekrényen belül.
	Gyorsfagyasztás: A gyorsfagyasztás funkciót a használat előtt néhány órával aktiválva lecsökkenti a rekesz hőmérsékletét.		Ujjlenyomatmentes rozsdamentes acél: Az ujjlenyomatmentes rozsdamentes acél mindig úgy néz ki, mint az új.
	Energiatakarékos üzemmód: Az energiatkarékos üzemmód lehetővé teszi a hűtőszekrény kikapcsolását és a fagyasztó működtetését.		Többzónás: A többzónás rekesz hűtőszekrényként vagy fagyasztótérként is használható. Igényeitől és étkezési szokásaitól függően kiválaszthatja a beállításokat, beprogramozhatja a hőmérsékletet.
	Natural Plus Blu Light: Ez az egyedülálló Natural Plus Blu Light rendszer természetes módon növeli a gyümölcsök és zöldségek tárolási idejét.		No Frost: A No Frost és Frost free rendszerek megakadályozzák a jégképződést, így nincs szükség leolvasztásra.