

HOBD382N2

Produktfamilie	Kochfeld
Einbau	C-Schliff, für aufliegende oder flächenbündige Montage
Abmessungen	83 cm
Energiequelle	Elektrisch
Typ der Heiztechnik	Induktion mit integriertem Muldenlüfter
Umluft/Abluftbetrieb	Abluftbetrieb
Elektronische Steuerung	Ja
EAN-Code	8017709359591
Energieeffizienzklasse (EElhood) (Skala von A+++ bis D)	A+

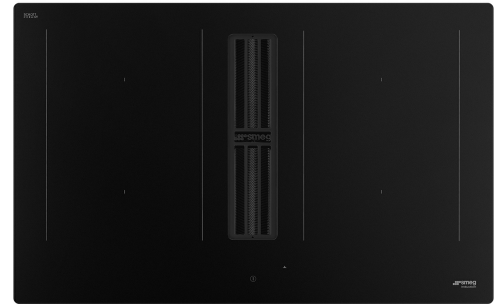

Ästhetik



Ästhetik	Classici
Farbe	Schwarz-Matt
Oberfläche	Glas
Material	Glas
Glasart	Matte ceramic
Typ Glaskeramik	C-Schliff
Bedienung	EVO Slider
Slider-Bedienung	Ja
Farbe Display	Weiß
Position Bedienelemente	Frontal
Markenlogo	Siebdruck
Farbe des Siebdrucks	Grau

Programme / Funktionen

	
Anzahl Induktionskochzonen	4
Programmierung der Garzeit	Automatische Abschaltung nach Garzeitende
Anzahl der Kochzonen mit Booster	4
Anzahl der MultiZonen	2
EIN/AUS-Taste	Ja
Leistungsstufen	9
Anzahl der Kochzonen	4

Optionen



Funktion MultiZone	Ja	Restzeitanzeige	Ja
Typ flexible Zone	MultiZone	Eco-Logic - Reduzierung der Anschlussleistung	Ja
Ausschnittmass	490x750 mm	Reduktion der Leistungsstufen (W)	2800, 3500, 4500, 7400 W
Sensor Warmhalte-Funktion	Ja	Demo-Mode Showroom-Funktion	Ja
Timer mit Endabschaltung	4	Tastensperre/Kindersicherung	Ja
Option Pause	Ja	Wisch-/Reinigungsfunktion	Ja
Timer/Minutenzähler	1	Schnellstart	Ja
Akustisches Signal bei Garzeitende	Ja	Schnellauswahl der Leistungsstufen	Ja

Technische Eigenschaften



Vorne links - Induktion - 2.10 kW - Booster 3 kW - 21x19 cm			
Hinten links - Induktion - 2.10 kW - Booster 3 kW - 21x19 cm			
Hinten rechts - 2.10 kW - Booster 3 kW - 21x19 cm			
Vorne rechts - 2.10 kW - Booster 3 kW - 21x19 cm			
Multizone links - Booster 3.70 kW - 39.0x21.0 cm			
Multizone rechts - Booster 3.70 kW - 39.0x21.0 cm			
Automatische Anpassung des Topfdurchmessers	Ja	Überlaufschutz	Ja
Automatische Topferkennung	Ja, min. Ø 9 cm	Restwärmeanzeige	Ja
Automatische Erkennung der Topfposition mit Bedienfeldaktivierung	Ja	Einschaltschutz	Ja

Serienzubehör

Sonderzubehör

Elektrischer Anschluss

Elektrischer Gesamtanschlusswert	7620 W	Frequenz	50/60 Hz
Absicherung	33 A	Länge Netzkabel	120 cm
Spannung 1 (V)	220-240 V	Anschlussleiste	6-polig
Typ des beigefügten Anschlusskabels	Ein- und zweiphasig	Netzstecker	Nein

Bedienung (Muldenlüfter)

Bedienung des Muldenlüfters	Touch-Control	Ausführung des Displays	Ja
Farbe des Displays	Weiß		

Programme / Funktionen (Muldenlüfter)

Lüfternachlauf-Funktion	Ja	Timerfunktion des Muldenlüfters	Zeitvorwahl
Anzahl der Leistungsstufen	8	Weitere Funktionen	Umluft-/Abluft-Kit Serie
Intensive Geschwindigkeit	2	Automatische Verbindung zwischen integrierter Dunstabzugshaube und Kochfeld	Ja

Technische Daten (Muldenlüfter)

Maximaler Luftstrom (Q _{max})	650 m ³ /h	Fettfilter	Edelstahl
Motorleistung	220 W	Serienmäßiger Aktivkohlefilter	Regenerierbar
Anzahl der Filter	1	Filterwechselanzeige	Ja

Leistung / Energielabel (Muldenlüfter)

Fluiddynamische Effizienz (FDEhood)	32.10	A-bewertete Luftschallemission bei niedrigster Intensität (SPE _{min})	49 dBA
Klasse für die fluiddynamische Effizienz (FDEhood)	A	A-bewertete Luftschallemission bei maximaler Intensität (SPE _{max})	68 dBA
Beleuchtungs-Effizienz (LE)	0.0 lux/W	A-bewertete Luftschallemission bei Intensivstufe (Qboost)	73 dBA
Beleuchtungseffizienzklasse (LEhood)	NA	Zeitverlängerungsfaktor (f)	0.8
Fettfildabscheidegrad (GFEhood)	85.1 %	Energieeffizienzindex (EEIhood)	44.2
Klasse für den Fettabscheidegrad (GFEhood)	B	Gemessener Luftvolumenstrom im Bestpunkt (QBEP)	320 m ³ /h
Luftstrom bei minimaler Geschwindigkeit (Q _{min})	230 m ³ /h	Gemessener Luftdruck im Bestpunkt (QBEP)	502 Pa
Luftstrom bei maximaler Geschwindigkeit (Q _{max})	500 m ³ /h	Gemessene elektrische Eingangsleistung im Bestpunkt (WBEP)	139 W
Luftstrom auf Intensivstufe oder Schnelllaufstufe (Qboost)	630 m ³ /h		

A-bewertete
Luftschallemission bei
höchster Einstellung
(L_{wa}) 68 dBA

Leistungsstufe 1

Luftstrom (IEC 61591) 230 m³/h
A-bewertete
Luftschallemissionen
(IEC 60704-2-13) 49 dBA
Luftdruck 280 Pa
Max.
Leistungsaufnahme 40 W

Leistungsstufe 2

Luftstrom (IEC 61591) 270 m³/h
A-bewertete
Luftschallemissionen
(IEC 60704-2-13) 51 dBA
Luftdruck 370 Pa
Max.
Leistungsaufnahme 50 W

Leistungsstufe 3

Luftstrom (IEC 61591) 340 m³/h
A-bewertete
Luftschallemissionen
(IEC 60704-2-13) 55 dBA
Luftdruck 400 Pa
Max.
Leistungsaufnahme 70 W

Leistungsstufe 4

Luftstrom (IEC 61591) 370 m³/h
A-bewertete
Luftschallemissionen
(IEC 60704-2-13) 60 dBA
Luftdruck 450 Pa
Max.
Leistungsaufnahme 90 W

Leistungsstufe 5

Luftstrom (IEC 61591) 400 m³/h
A-bewertete
Luftschallemissionen
(IEC 60704-2-13) 62 dBA
Luftdruck 500 Pa
Max.
Leistungsaufnahme 100 W

Leistungsstufe 6

Luftstrom (IEC 61591) 435 m³/h
A-bewertete
Luftschallemissionen
(IEC 60704-2-13) 63 dBA
Luftdruck 550 Pa
Max.
Leistungsaufnahme 120 W

Leistungsstufe 7

Luftstrom (IEC 61591) 460 m³/h
A-bewertete
Luftschallemissionen
(IEC 60704-2-13) 65 dBA
Luftdruck 600 Pa
Max.
Leistungsaufnahme 150 W

Leistungsstufe 8

Luftstrom (IEC 61591) 500 m³/h
A-bewertete
Luftschallemissionen
(IEC 60704-2-13) 68 dBA
Luftdruck 620 Pa
Max.
Leistungsaufnahme 170 W

Intensiv

Luftrom (IEC 61591)	540 m ³ /h
A-bewertete Luftschallemissionen (IEC 60704-2-13)	70 dBA
Luftdruck	625 Pa
Max. Leistungsaufnahme	180 W

Leistungsstufe Intensiv 2

Luftrom (IEC 61591)	630 m ³ /h
A-bewertete Luftschallemissionen (IEC 60704-2-13)	73 dBA
Luftdruck	630 Pa
Max. Leistungsaufnahme	220 W

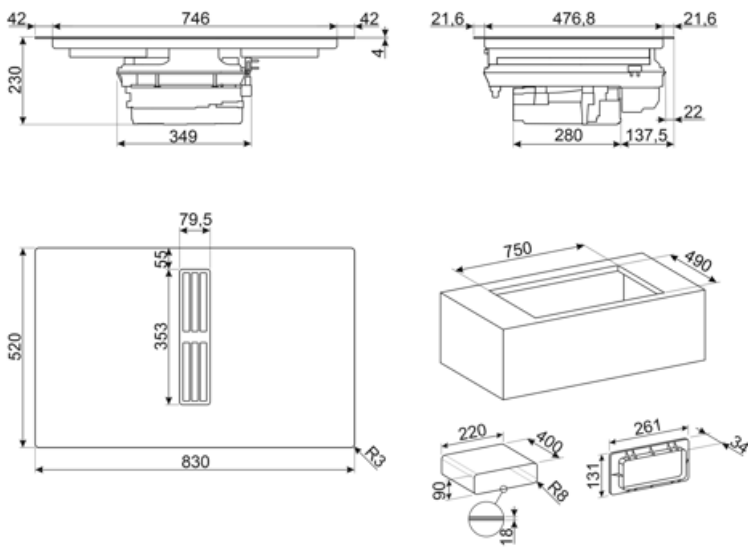

Kompatibel Zubehör



CON60H

Verbindungsmuffe für Flachkanal 220x60 mm zur Erweiterung von KITEHOBD4.



CON90H

Verbindungsmuffe für Flachkanal 220x90 mm.



FLTHOBD2

Hochleistungs-Aktivkohlefilter für Kochfeldabzüge HOBD*2 im Ersatzbedarf, bis zu 8x regenerierbar, spülmaschinene geeignet, Trocknung im Backofen bei max. 70°C und 120 min.



FLTSTDHOBD2

Geruchsfilter, nicht regenerierbar, als Ersatzteil erhältlich, geeignet für Umluftbetrieb. (Ersatzfilter für KITF6HOBD)



GRI60H

Rechteckige Kunststoff-Lüftungsabdeckung für Sockelleiste des Flachkanals 226x60 mm



GRILLPLATE

Universal-Grillplatte mit Antihafbeschichtung. Kompatibel für Gas-/Glaskeramik-/Induktionskochfelder mit Brückenfunktion TwinZone; Flexi4Zon oder MultiZone. Abmessungen: 410x240 mm



GRIX6H

Metall-Einbaurahmen + Edelstahl-Lüftungsgitter für Sockelleiste, geeignet für eine Sockelhöhe von min. 6 cm (Ergänzung zu KITRHOBD6). Abmessungen: 426x60 mm.



KITDT50X10

Selbstklebendes Dichtband für Kanalführungen. Länge 10 m, Breite 50 mm.

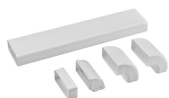

KITEHOBD10

Abluft-Kit 6 tlg., geeignet für: HOBD*2 und HHSL*, bestehend aus 1 Flachkanal, 3 Bögen, 1 Winkel, 1 Kanalverbinder. Höhe 100 mm.



KITEHOBD4

Umluft-Kit für Kochfeldabzüge, bestehend aus 1x Flachkanal 150x6 cm + 90° Bogen (seitlicher Abgang).



KITREBFLOW

Rechteckiges Abschlussgitter mit Rückschlagklappe für den Außenbereich des Mauerkastens. Abmessungen: 290x160 mm

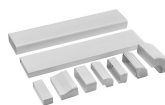

KITRHOBD6

















Umluft-Kit 9 tlg., geeignet für: HOBD472D2, HOBD482D2, HOBD382N2, HHSL7845MB bestehend aus 2 Flachkanälen, 1 Bogen, 2 Winkel, 1 Übergang-Kanalverbinder, 3 Kanalverbinder, 1 Dichtband, vorgesehen für eine Sockelhöhe von min. 6 cm



KITSEBL

Quadratisches Abschlussgitter mit Rückschlagklappe für den Außenbereich des Mauerkastens.

Symbolverzeichnis

 <p>Automatische Topferkennung: diese Sicherheitsfunktion erkennt permanent, ob sich auf dem Kochfeld ein Kochgeschirr mit magnetischem Topfboden befindet.</p>	 <p>Power-Booster: mit dieser Funktion läßt sich ein sehr intensiver Garvorgang der jeweiligen Kochzone temporär aktivieren.</p>
 <p>Kindersicherung: Eine Tastensperre, die einen ungewollten Zugriff auf die Funktionen verhindert.</p>	 <p>Evolution Slider, vollständig hinterleuchtet.</p>
 <p>Slider-Bedienung: mit dieser läßt sich die Leistung der jeweiligen Kochzonen sehr einfach durch seitliches Wischen mit dem Finger auf dem Touch-Display regeln.</p>	 <p>Warmhalten: mit dieser Funktion lassen sich fertig gegarte Speisen bequem warmhalten ohne dass diese anbrennen.</p>
 <p>MultiZone: eine Brückenfunktion zweier Kochzonen über eine gemeinsame Regelung, geeignet für die Verwendung von größerem Kochgeschirr, wie auch Bräter.</p>	 <p>Überlaufschutz: diese Schutzeinrichtung schaltet das Kochfeld automatisch ab, wenn Flüssigkeiten überlaufen und auf das Touch-Display gelangen.</p>
 <p>Min. Ø 9 cm des Kochgeschirrs.</p>	 <p>Pause: dank dieser Funktion lassen sich alle Kochzonen kurzfristig auf min. Leistungsstufe reduzieren ohne dass Speisen überkochen oder anbrennen. Durch nochmalige Aktivierung der Taste, können die zuvor eingestellten Parameter bequem fortgesetzt werden.</p>
 <p>ECO Logic: eine individuelle Leistungsbegrenzung in kW je nach Absicherung der örtlicher Elektroinstallation.</p>	 <p>Schnellauswahl: mit einem Tastendruck beginnt das Kochen auf der höchsten Stufe und wird nach einiger Zeit automatisch reduziert. Ideal für Gerichte, die ein schnelles Ankochen und anschließendes Weitergaren ohne ständige Kontrolle erfordern</p>
 <p>Schnellstart: mit dieser Funktion läßt sich das Kochfeld schneller aktivieren, um den Garvorgang zu beschleunigen.</p>	 <p>Restwärmearzeige: Nach dem Ausschalten des Kochfeldes wird angezeigt, welche der Kochzonen noch heiß ist. Sinkt die Temperatur unter 60°C, erlischt die Anzeige.</p>
 <p>Gardauer: diese signalisiert, wie lange die jeweilige Kochzone bereits in Betrieb ist.</p>	 <p>Timer: um den Garvorgang nach einer voreingestellten Zeit automatisch zu beenden.</p>