

HOB682D1

Produktfamilie	Kogeplade
Indbygningstype	Ultra-lav profil eller fuldt på linje
Dimension	80 cm
Strømforsyning	Elektrisk
Type	Induktion med integreret emhætte
Udsugning	Uddrivning
Udsugningsstyring	Ja
EAN-kode	8017709298685



Æstetik



Æstetik	Universal
Farve	Sort
Finish	Glas
Materiale	Glas
Glastype	Keramisk
Glas kant	Lige kant
Grydereoler	Støbejern
Type af betjeningsindstilling	Multi Slider
Glider	Ja
Drejeknap position	Forside
Serigrafi farve	Grå

Programmer/Funktioner



Zoner i alt	2
Samlet antal induktionszoner	4
Timer	Automatisk afbryder
Antal kogezone med booster	4
Antal multizoner	2
Tænd/slukket-knap	Ja
Effektniveauer	9
Auto-vent 2.0	Ja

Valgmuligheder

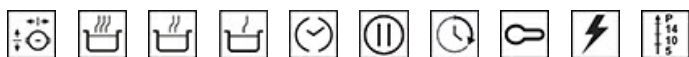

Multizone	Ja	Pauseindstilling	Ja
Fleksibel Zonetype	MultiZone	Minutur	1
Udskæring af bordplade	482-483x765-766 mm	Lydalarm for endt tilberedning	Ja
Simrefunktion	Ja	Visning af resterende tid	Ja
Automatisk holde varm-funktion	Ja	Knapper lås/børnesikring	Ja
Smelte-/Lavtemperaturstegning, funktion	Ja	Hurtig start	Ja
Timer for slut på tilberedning	4	Hurtig niveauindstilling	Ja

Tekniske egenskaber



Venstre - Induktion - multizone - 2.10 kW - Booster 3.70 kW - 23.0x21.0 cm

Højre - Induktion - multizone - 2.10 kW - Booster 3.70 kW - 23.0x21.0 cm

2.10 kW - Booster 3.70 kW - 23.0x21.0 cm

2.10 kW - Booster 3.70 kW - 23.0x21.0 cm

Multizone left - Booster 3.70 kW - 46.0x21.0 cm

Multizone right - Booster 3.70 kW - 46.0x21.0 cm

Automatisk justering af pandediameter	Ja	Automatisk slukning ved overløb	Ja
Panderegistrering	Ja	Restvarmeindikator	Ja
Permanent automatisk detektion af gryder med angivelse af den relative betjening	Ja	Beskyttelse mod uønsket start	Ja

Elektrisk tilslutning

Elektrisk tilslutning, normering (W)	7545 W	Ledningstype	Universal
Nuværende	33 A	Frekvens (Hz)	50/60 Hz
Spænding (V)	220-240 V	Strømforsyning ledningslængde	120 cm
Spænding 2 (V)	380-415 V	Klemkasse	6 poler

Controls (hood)

Emhætte betjeningsindstilling	Touch Kapacitiv	Display	Ja
Led-farve	Hvid		

Programs / Functions (hood)

Antal hastigheder	8	Andre funktioner	AUTOVENT
--------------------------	---	-------------------------	----------

Intensiv hastighed 2

Tekniske funktioner (Emhætte)

Maksimal kapacitet frit udtag	750 m ³ /h	Fedtfiltre	Aluminium
Motoreffekt	220 W	Visning af filterudskiftning	Ja
Antal filtre	1		

Ydeevne / Energimærke (Emhætte)

Energieffektivitetsklasse (EØF)	A+++	Luftbåren, akustisk A-vægtet lydtryks-emission ved minimumshastighed (SPEmin)	51 dB(A)
Fluid Dynamic Efficiency (FDE)	40.30	Luftbåren, akustisk A-vægtet lydtryks-emission ved maksimumshastighed (SPEmax)	65 dB(A)
Fluid Dynamic Efficiency Klasse (FDEC)	A	Luftbåren, akustisk A-vægtet lydtryks-emission ved boost-hastighed (SPEbooster)	72 dB(A)
Belysningens effektivitet (LE)	0.0 lux/W	Strømforbrug i slukket tilstand (Po)	0.49 W
Belysningens effektivitetsklasse (LEC)	NA	Tid, stigningsfaktor (F)	0.5
Fedtfiltrering effektivitet (GFE)	85.1 %	Energieffektivitetsindeks for første hulrum	27.5
Fedtfiltrering effektivitetsklasse (GFEC)	B	Målt luftmængde ved bedste driftspunkt (Qbep)	359 m ³ /h
Luftstrøm ved minimumshastighed (Qmin)	245 m ³ /h	Målt lufttryk ved bedste driftspunkt (QBEP)	549 Pa
Luftstrøm ved maksimumshastighed (Qmax)	505 m ³ /h	Målt elektrisk effektoptag ved bedste driftspunkt (Wbep)	136 W
Luftstrøm ved boost-hastighed (Qboost)	700 m ³ /h	Lydeffektniveau på højeste indstilling (LWA)	65 dB(A)

Elektriske forbindelser (Emhætte)

Frekvens emhætte 50-60 Hz

Hastighed 1

Udsugningshastighed (IEC 61591)	245 m ³ /h
Støjniveau (IEC 60704-2 -13)	51 dB(A)
Tryk	290 Pa
Effekt	35 W

Hastighed 2

Udsugningshastighed (IEC 61591)	285 m ³ /h
Støjniveau (IEC 60704-2 -13)	55 dB(A)
Tryk	370 Pa
Effekt	45 W

Hastighed 3

Udsugningshastighed (IEC 61591)	350 m ³ /h
Støjniveau (IEC 60704-2 -13)	57 dB(A)
Tryk	525 Pa
Effekt	60 W

Hastighed 4

Udsugningshastighed (IEC 61591)	380 m ³ /h
Støjniveau (IEC 60704-2 -13)	59 dB(A)
Tryk	530 Pa
Effekt	75 W

Speed 5

Udsugningshastighed (IEC 61591)	410 m ³ /h
Støjniveau (IEC 60704-2 -13)	62 dB(A)
Tryk	535 Pa
Effekt	85 W

Speed 6

Udsugningshastighed (IEC 61591)	445 m ³ /h
Støjniveau (IEC 60704-2 -13)	63 dB(A)
Tryk	540 Pa
Effekt	105 W

Speed 7

Udsugningshastighed (IEC 61591)	475 m ³ /h
Støjniveau (IEC 60704-2 -13)	64 dB(A)
Tryk	545 Pa
Effekt	115 W

Speed 8

Udsugningshastighed (IEC 61591)	505 m ³ /h
Støjniveau (IEC 60704-2 -13)	65 dB(A)
Tryk	550 Pa
Effekt	125 W

Intensiv hastighed

Udsugningshastighed (IEC 61591)	550 m ³ /h
Støjniveau (IEC 60704-2 -13)	66 dB(A)
Tryk	555 Pa
Effekt	140 W

Intensive Speed 2

Udsugningshastighed (IEC 61591)	700 m ³ /h
Støjniveau (IEC 60704-2 -13)	72 dB(A)
Tryk	560 Pa
Effekt	220 W

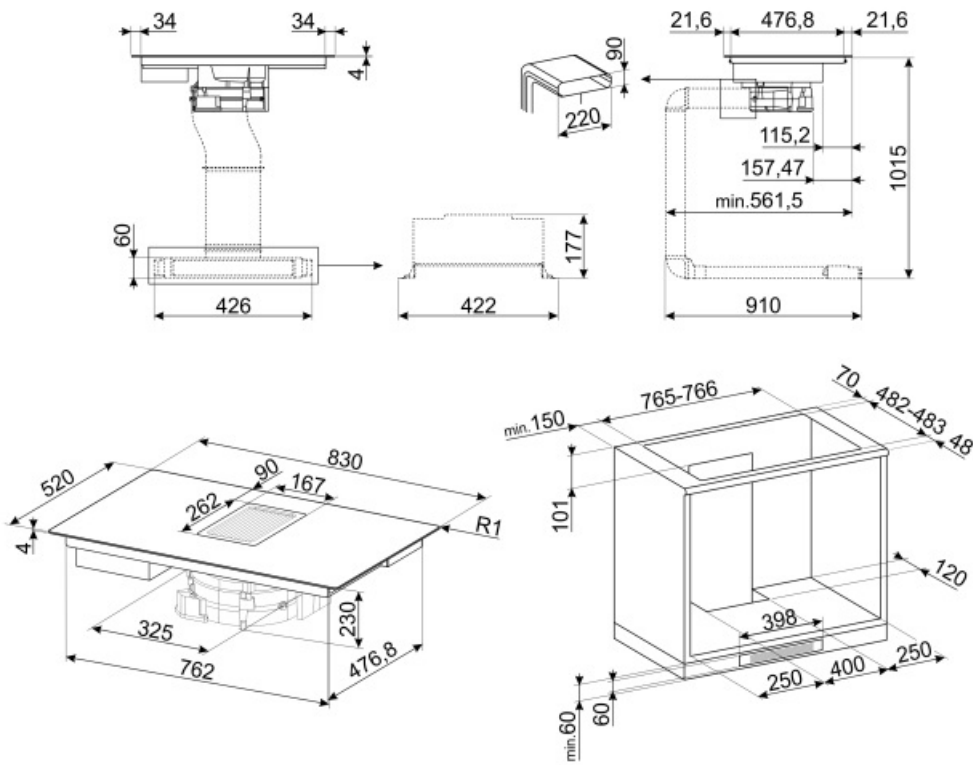

Not included accessories

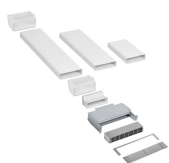

KITF6HOB D

Recirkulationssæt til kogeplader: rør + regenererbart lugtbeskyttelsesfilter + gitter i rustfrit stål med magnetfiksering (let at fjerne), der passer i en sokkel på min. 6 cm



CON60 H

Fladt kanalstik til 220*60 mm rør. Til at tilslutte flere rør til KITEHOB D4 sættet



GRI60 H

Rectangular Louvred grille, external size 246*80 mm and internal 226*60*50 mm



KITEHOB D4

Filtreringskit (lateral udgang) valgfri til kogeplader: rør 1,5 mt og kurve



FLTHOB D

Keramisk antilugtfilter, der kan regenereres som reservedel, passer til recirkulationssæt (tilbehør KITF6HOB D) på kogepladen med integrerede emhættemodeller HOB D682D og HOB D682R_x000D



RED60 H

Reducer from 90 to 60 mm



TPK



















Stainless steel grill plate to cook Teppanyaki dishes



KITEHOB D

Udstødningssæt valgfrit til kogeplader: rør til installation i udstødningstilstand

Symbols glossary (TT)

	Power booster: gør det muligt for zonen at arbejde med fuld effekt, når meget intens madlavning er nødvendig.		Tunge støbejernsgrydereoler: til maksimum stabilitet og styrke.
	Børnesikring: nogle modeller er udstyret med en enhed til at låse programmet / cyklusen, så det ikke på uheldigvis kan ændres.		Sliderens kontrolpanel giver dig mulighed for at justere strømmen ved blot at føre fingeren hen over touch-enheden.
	Denne funktion giver dig mulighed for at holde tilberedt mad varm uden at brænde den på		Smeltfunktion, velegnet til langsomt at smelte sarte fødevarer som chokolade eller smør.
	Multizone: gør det muligt at bruge flere pander på én gang, store eller små, hvilket giver placeringsfrihed og større fleksibilitet		Beskyttelse mod overfyldning: Den specielle overfyldningsbeskyttelse lukker ovnen ned i nærvær af væskestrømning.
	Alle kogezone kan reduceres til det minimale effektniveau, så kogepladen kan efterlades uden opsyn i en kort periode uden at mad overstiger eller brænder. Tryk derefter på denne funktion igen, de tidligere indstillede effektniveauer kan genaktiveres.		Hurtigt valg, med et tryk begynder tilberedningen på det højeste niveau og reduceres derefter automatisk efter tid. Ideel til retter, der kræver hurtig kogning og derefter fortsat tilberedning uden konstant kontrol (f.eks. Oksekødssuppe).
	Quick Start-funktion: den valgte temperatur nås hurtigere. Varmelegemet fungerer ved maksimal effekt, indtil den rigtige temperatur er nået.		Angivelse af restvarme: Efter at den keramiske kogeplade er slukket, viser indikatoren for restvarme, hvilken af varmezonerne der stadig er varm. Når temperaturen falder til under 60 °C slukkes indikatoren.
	Simrefunktion: ideel til opskrifter med lang tilberedning, forhindrer mad i at koge over eller sætte sig fast i gryden.		Forløbet tid: viser, hvor længe kogezone har været i brug.
	Timer: Alle keramiske kogeplader har en timer, der automatisk afslutter tilberedningen efter en forudindstillet tid.		Permanent automatisk grydedetektion
	Forbindelse mellem kogeplade og emhætte		Premium individuel sliderkontrol for hver zone