

HOB682D2

Rodzina produktów	Płyta kuchenna
Montaż	Na równi z blatem
Wymiary	83 cm
Zasilanie	Elektryczne
Typ	Indukcyjna ze zintegrowanym okapem
Pochłanianie	Pochłanianie
Elektroniczne sterowanie	Tak
Kod EAN	8017709341893
Klasa efektywności energetycznej	A+



Linia wzornicza



Linia wzornicza	Universal
Kolor	Czarny
Wykończenie	Szkło
Materiał	Szkło
Rodzaj szkła	Ceramiczne
Szklane krawędzie	Prosta krawędź
Ruszt	Stal nierdzewna
Rodzaj sterowania	Multi Slider
Sterowanie suwakowe	Tak
Kolor LED	Biały
Położenie pokręteł	Front
Logo	Serigrafia
Kolor nadruku	Szary

Programy / Funkcje



Liczba stref indukcyjnych	4
Programator czasu gotowania	Automatyczne wyłączenie
Liczba stref grzejnych "Booster"	4
Liczba stref Multizone	2
Przełącznik on/off	Tak
Poziomy mocy	9
Liczba wszystkich stref grzejnych	4

Opcje



Opcja Multizone	Tak	Pauza	Tak
Rodzaj elastycznych stref grzejnych	MultiZone	Minutnik	1
Standardowe wycięcie	490x750 mm	Sygnał dźwiękowy zakończenia pieczenia	Tak
Funkcja gotowania na niskim poziomie mocy	Tak	Wskaźnik czasu	Tak
Funkcja utrzymywania potrawy w ciepłe	Tak	Blokada sterowania / Blokada bezpieczeństwa	Tak
Funkcja automatycznego utrzymania niskiej temperatury gotowania	Tak	Szybki start	Tak
Timer	4	Szybki wybór poziomu mocy	Tak

Specyfikacja techniczna



Przedni lewy - Indukcja - Multizone - 2.10 kW - Booster 3.00 kW - 21.0x19.0 cm
 Tylny lewy - Indukcja - Multizone - 2.10 kW - Booster 3.00 kW - 21.0x19.0 cm
 Tylny prawy - Indukcja - Multizone - 2.10 kW - Booster 3.00 kW - 21.0x19.0 cm
 Przedni prawy - Indukcja - Multizone - 2.10 kW - Booster 3.00 kW - 21.0x19.0 cm
 Multizone left - Booster 3.70 kW - 46.0x21.0 cm
 Multizone right - Booster 3.70 kW - 46.0x21.0 cm

Automatyczne ustawienie w zależności od wielkości naczynia	Tak	Zabezpieczenie przed zalaniem	Tak
Automatyczne wykrycie naczynia	Tak, min 9 cm	Wskaźnik zalegającego ciepła	Tak
Automatyczne wykrycie naczynia ze wskazaniem odpowiedniego miejsca na panelu	Tak	Zabezpieczenie przed przypadkowym włączeniem	Tak

Akcesoria w standardzie

Pozostałe akcesoria	Zestaw filtrujący i regenerowalny filtr węglowy w komplecie
----------------------------	---

Podłączenie elektryczne

Moc przyłączeniowa (W)	7620 W	Częstotliwość (Hz)	50/60 Hz
Natężenie prądu (A)	33 A	Długość przewodu zasilającego (cm)	120 cm
Napięcie (V)	220-240 V		

Napięcie 2 (V)	380-415 V	Blok zacisków	6 biegunowy
Typ przewodu elektrycznego w zestawie	Tak, jedno- i dwufazowy	Wtyczka	Nie

Sterowanie (okap)

Ustawienia	Dotykowe	Wyświetlacz	Tak
Kolor LED	Biały		

Programy / Funkcje (okap)

Delay function	Tak	Prędkość intensywna	2
Liczba prędkości pracy silnika	8	Auto-Vent	Tak

Specyfikacja techniczna (Okap)

Maksymalna wydajność	650 m ³ /h	Filtr przeciwłuszczywy	Stal nierdzewna
Moc silnika	220 W	Filtry węglowe w komplecie	Tak, z możliwością regeneracji
Liczba filtrów	1	Wskaźnik zabrudzenia filtra węglowego	Tak

Wydajność / Etykieta energetyczna (okap)

Wydajność przepływu dynamicznego (FDE)	32.10	Poziom hałas przy min wydajności	49 dBA
Klasa wydajności przepływu dynamicznego (FDEC)	A	Poziom hałas przy max wydajności	68 dBA
Wydajność oświetlenia (LEhood)	0.0 lux/W	Poziom hałas przy ustawieniu trybu intensywnego	73 dBA
Klasa sprawności oświetlenia	NA	Współczynnik upływu czasu (f)	0.8
Wydajność filtra przeciwłuszczywego (GFEhood)	85.1 %	Wskaźnik efektywności energetycznej EEI	44.2
Klasa efektywności pochłaniania zanieczyszczeń	B	Natężenie przepływu powietrza mierzone w optymalnym punkcie pracy (Pbep)	359 m ³ /h
Minimalne natężenie przepływu powietrza (Qmin)	230 m ³ /h	Ciśnienie powietrza mierzone w optymalnym punkcie pracy (Pbep)	549 Pa
Maksymalne natężenie przepływu powietrza (Qmax)	500 m ³ /h	Zużycie energii elektrycznej w stanie maksymalnej wydajności	139 W
Natężenie przepływu powietrza w trybie boost (Qboost)	630 m ³ /h	Poziom mocy akustycznej (Lwa)	68 dBA

Podłączenie (okap)

Częstotliwość 50-60 Hz

Prędkość 1

Wydajność pochłaniania (IEC 61591) 230 m³/h
Poziom hałasu (IEC 60704-2-13) 49 dBA
Ciśnienie 280 Pa
Moc 40 W

Prędkość 2

Wydajność pochłaniania (IEC 61591) 270 m³/h
Poziom hałasu (IEC 60704-2-13) 51 dBA
Ciśnienie 370 Pa
Moc 50 W

Prędkość 3

Wydajność pochłaniania (IEC 61591) 340 m³/h
Poziom hałasu (IEC 60704-2-13) 55 dBA
Ciśnienie 450 Pa
Moc 90 W

Prędkość 4

Wydajność pochłaniania (IEC 61591) 370 m³/h
Poziom hałasu (IEC 60704-2-13) 60 dBA
Ciśnienie 450 Pa
Moc 90 W

Prędkość 5

Wydajność pochłaniania (IEC 61591) 400 m³/h
Poziom hałasu (IEC 60704-2-13) 62 dBA
Ciśnienie 500 Pa
Moc 100 W

Prędkość 6

Wydajność pochłaniania (IEC 61591) 435 m³/h
Poziom hałasu (IEC 60704-2-13) 63 dBA
Ciśnienie 550 Pa
Moc 120 W

Prędkość 7

Wydajność pochłaniania (IEC 61591) 460 m³/h
Poziom hałasu (IEC 60704-2-13) 65 dBA
Ciśnienie 600 Pa
Moc 150 W

Prędkość 8

Wydajność pochłaniania (IEC 61591) 500 m³/h
Poziom hałasu (IEC 60704-2-13) 68 dBA
Ciśnienie 620 Pa
Moc 170 W

Prędkość intensywna

Wydajność pochłaniania (IEC 61591)	540 m ³ /h
Poziom hałas (IEC 60704-2-13)	70 dBA
Ciśnienie	625 Pa
Moc	180 W

Prędkość intensywna

Wydajność pochłaniania (IEC 61591)	630 m ³ /h
Poziom hałas (IEC 60704-2-13)	73 dBA
Ciśnienie	630 Pa
Moc	220 W

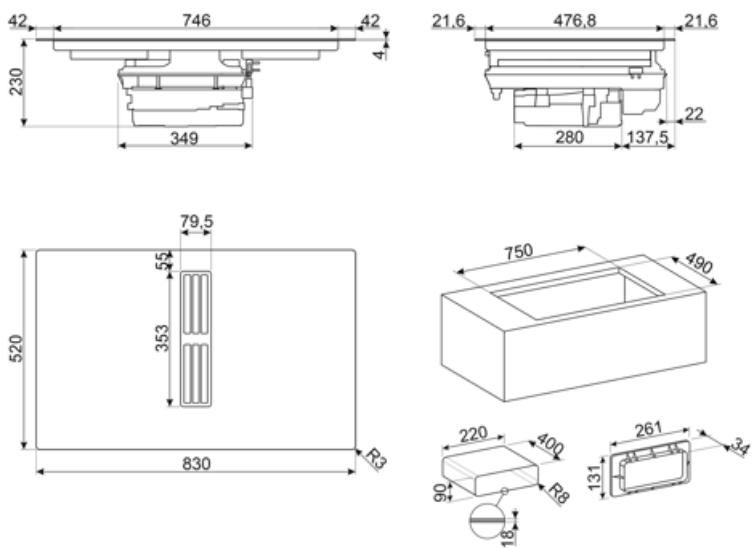

Kompatybilne Akcesoria



CON60H

Flat duct connector for tubes 220*60 mm. It help to connect more tubes of the kit KITEHOBD4



CON90H

Connector for rectangular tubes high 90 mm. Size external 227*94*63 mm, internal 223*90*63 mm

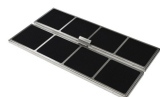

FLTHOBD2

n.2 high-performance carbon filters regenerable up to 8 times, washing it in the dishwasher and drying it at max 70° in the oven for max 120 minutes



FLTSTDHOBD2

Anti Odour Filter not regenerable as spare part, suitable for recirculation mode.



GRI60H

Rectangular Louvred grille, external size 246*80 mm and internal 226*60*50 mm



GRILLPLATE

Uniwersalna nakładka grillowa do płyt indukcyjnych, gazowych, ceramicznych i elektrycznych. Nieprzywierająca powierzchnia idealna do smażenia mięsa, serów i warzyw. Wymiary: 410 x 240 mm.

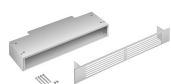

GRIX6H

Stainless steel ventilation grille, size 426*60 mm.



KITDT50X10

tape for installation kit of HOBD*2. 10 m lenght. 50 mm width.



KITEHOBD10

Ducted kit for HOBD*2 with tubes and curve high 10 mm.



KITEHOBD4

Zestaw filtrujący (wylot boczny) opcjonalnie dla HOBD: rura 1,5 m i kolanko



KITREBFLOW

Rectangular grid used in ventilation system, 290 x 160 mm. Backdraft Damper for for regulating the air flow from the kitchen. Compatible for HOBD*2 models.

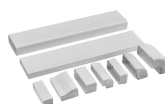

KITRHOBD6

Mounting kit for recirculating installation: pipes and curves to be mounted in a plinth of minimum 6cm height. Available for HOBD*2 series.



KITSEBL

Squared grid used in ventilation system with backdraft Damper for regulating the air flow from the kitchen. Compatible for HOBD*2 models.



RED60H

















Reducer from 90 to 60 mm suitable for rectangular tube of 220 mm. Size: 220x90x92 mm

TPKPLATE



Uniwersalny grill Teppanyaki do płyt indukcyjnych, gazowych, ceramicznych i elektrycznych. Nieprzywierająca powierzchnia idealna do gotowania ryb, jajek i warzyw. Wymiary: 410 x 240 mm.

Słowniczek oznaczeń

-  Stale, automatyczne wykrywanie garnków
-  Blokada bezpieczeństwa: Niektóre modele są wyposażone w blokadę bezpieczeństwa uniemożliwiającą uruchomienie urządzenia.
-  **UTRZYMYWANIE CIEPŁA:** Funkcja ta pozwala na utrzymanie ciepła gotowanych potraw bez przypalania
-  Multizone: umożliwia jednoczesne korzystanie z kilku patelni, dużych lub małych, oferując swobodę rozmieszczenia i większą elastyczność w gotowaniu.
-  Pauza: Wszystkie strefy grzejne można zredukować do minimalnego poziomu mocy, dzięki czemu płytę można pozostawić bez nadzoru na krótki czas bez przypalania potraw. Następnie wystarczy ponownie nacisnąć tę funkcję, aby ponownie aktywować wcześniej ustawione poziomy mocy.
-  Funkcja Quick Start: wybrana temperatura jest osiągana szybciej. Element grzewczy pracuje z maksymalną mocą do momentu osiągnięcia właściwej temperatury.
-  Funkcja simmering: idealna do długo gotujących się potraw, zapobiegająca rozgotowaniu lub przywieraniu potraw do patelni.
-  Timer: Wszystkie płyty ceramiczne i indukcyjne posiadają timer, który automatycznie kończy gotowanie po ustawionym czasie.
-  Indywidualne sterowanie Sliderem Premium dla każdej strefy grzewczej
-  **Booster:** Opcja pozwala na użycie pełnej mocy strefy grzejnej.
-  Sterowanie przy pomocy slidera
-  Funkcja MELT: odpowiednia do powolnego topienia delikatnych potraw, takich jak czekolada czy masło.
-  Zabezpieczenie przed zalaniem
-  Funkcja Quick set: Szybki wybór, za jednym dotknięciem gotowanie rozpoczyna się na najwyższym poziomie, po czym automatycznie zmniejsza się po czasie. Idealny do potraw, które wymagają szybkiego zagotowania, a następnie dalszego gotowania bez stałej kontroli (np. rosół wołowy).
-  Wskazanie ciepła resztkowego: Po wyłączeniu płyty szklano-ceramicznej wskaźnik ciepła resztkowego pokazuje, która ze stref grzewczych jest jeszcze gorąca. Gdy temperatura spadnie poniżej 60°C, wskaźnik gaśnie.
-  Czas, który upłynął: pokazuje, jak długo strefa gotowania była używana.
-  Wykrywanie garnków o min. średnicy 9 cm