

HOB682R1



Produktgruppe	Platetopp
Type innbygging	Standard
Mål	80 cm
Strømtilførsel	Elektrisk
Type	Induksjonstoppe med integrert ventilator
Uttrekking	Utdrivning
Elektronisk kontroll	Ja
EAN-kode	8017709298692
Energi effektivitets klasse (EEC)	A+++



Estetisk linje



Estetikk	Dolce Stil Novo
Farge	Sort
Finish	Glass
Materiale	Glass
Glass Type	Keramisk
Glasskant	Rett kant
Ramme	Ja
Rammefarge	Kobber
Panne stativ	Støpejern
Type kontroll innstilling	Multi Slider
Skyvebryter	Ja
Kontrollknapp funksjon	Foran
Serigrafi farge	Grå

Programmer/funksjoner



Antall induksjonstilberedningssoner	4
Tidsinnstillingsalternativer	Automatisk avstenging
Antall ekstra hurtige tilberedningssoner	4
Antall multisoner	2
Av/på-hovedbryter	Ja
Effektnivåer	9
Antall tilberedningssoner	2

Funksjoner

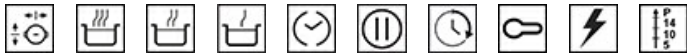

Multisonefunksjon	Ja	Pausefunksjon	Ja
Fleksibel sonetype	MultiZone	Timer	1
Nedfelling i benkeplate	482-483x763-764 mm	Lydsignal for tilberedningslutt	Ja
Småkoke funksjon	Ja	Resttidsindikator	Ja
Automatisk varmebevaringsfunksjon	Ja	Kontroller med barnelås	Ja
Smelte/lavtemperatursyklus kokefunksjon	Ja	Hurtigstart	Ja
Timer for tilberedningslutt	4	Hurtiginnstilling av nivåer	Ja

Tekniske egenskaper



Venstre - Induksjon - multisone - 2.10 kW - Booster 3.70 kW - 23.0x21.0 cm

Høyre - Induksjon Multisone - 2.10 kW - Booster 3.70 kW - 23.0x21.0 cm

2.10 kW - Booster 3.70 kW - 23.0x21.0 cm

2.10 kW - Booster 3.70 kW - 23.0x21.0 cm

Multizone left - Booster 3.70 kW - 46.0x21.0 cm

Multizone right - Booster 3.70 kW - 46.0x21.0 cm

Automatisk justering av stekepannens diameter	Ja	Automatisk avstenging ved overkoking	Ja
Kasserolledetektering	Ja	Restvarmeindikator	Ja
Permanent automatisk grytedetektor med angivelse av den relative kontroll	Ja	Vern mot utilsiktet start	Ja

Elektrisk tilkobling

Elektrisk tilkoblingseffekt (W)	7545 W	Type strømkabel som følger med	Ja, enkel og dobbel fase
Strøm (A)	33 A	Frekvens (Hz)	50/60 Hz
Spenning (V)	220-240 V	Lengde på strømledning (cm)	120 cm
Spenning: 2 (V)	380-415 V	Koblingsboks	6-polet

Controls (hood)

Hette, kontrollinnstilling	Touch Kapasitiv	Display	Ja
Led farge	Hvit		

Programs / Functions (hood)

Delay function	Yes	Annen funksjon	AUTOVENT
Antall hastigheter	8	Auto-Vent	yes
Intensiv hastighet	2		

Tekniske egenskaper (Hette)

Maksimal kapasitet i fri modus	750 m ³ /h	Fettfiltre	Aluminium
Motoreffekt	220 W	Indikator for filterbytte	Ja
Antall filtre	1		

Ytelse / Energimerking (Hette)

Flytende Dynamisk Effektivitet (FDE)	40.30	Airbourne akustisk A-veid lydeffektnivå	65 dBA
Flytende Dynamisk Effektivitet (FDEC)	A	Emission på minimum hastighet (SPEmax)	
Belysning Effektivitet (LE)	0.0 lux/W	Airbourne akustisk A-veid lydeffektnivå	72 dBA
Belysning Effektivitet klasse (LEC)	NA	Emission på økende hastighet (SPEboost)	
Fett filtreringsutbytte (GFE)	85.1 %	Strømforbruk i Av-modus (Po)	0.49 W
Fettfiltrering effektivitetsklasse (GFE)	B	Tidsøkning faktor (F)	0.5
Luftflyt ved minimum fart (Qmin)	245 m ³ /h	Energi effektivitetsindeks for stekeovn 1	27.5
Luftmengde ved maksimal hastighet (Qmax)	505 m ³ /h	Målt lufttrykk på beste effektssgrad (QBEP)	359 m ³ /h
Luftmengde ved økt hastighet (Qboost)	700 m ³ /h	Målt lufttrykk på beste effektssgrad (QBEP)	549 Pa
Airbourne akustisk A-veid lydeffektnivå	51 dBA	Målt strøm på beste virkningsgrad	136 W
Emission på minimum hastighet (SPEmin)		Lydstyrke nivå på høyeste styrke (Lwa)	65 dBA

Elektrisk forbindelse (Hette)

Hettefrekvens	50-60 Hz
---------------	----------

Hastighet 1

Uttrekkingshastighet (IEC 61591)	245 m ³ /h
Støynivå (IEC 60704-2-13)	51 dBA
Trykk	290 Pa
Effekt	35 W

Hastighet 2

Uttrekkingshastighet (IEC 61591)	285 m ³ /h
Støynivå (IEC 60704-2-13)	55 dBA
Trykk	370 Pa
Effekt	45 W

Hastighet 3

Uttrekkingshastighet (IEC 61591)	350 m ³ /h
Støynivå (IEC 60704-2-13)	57 dBA
Trykk	525 Pa
Effekt	60 W

Hastighet 4

Uttrekkingshastighet (IEC 61591)	380 m ³ /h
Støynivå (IEC 60704-2-13)	59 dBA
Trykk	530 Pa
Effekt	75 W

Speed 5

Uttrekkingshastighet (IEC 61591)	410 m ³ /h
Støynivå (IEC 60704-2-13)	62 dBA
Trykk	535 Pa
Effekt	85 W

Speed 6

Uttrekkingshastighet (IEC 61591)	445 m ³ /h
Støynivå (IEC 60704-2-13)	63 dBA
Trykk	540 Pa
Effekt	105 W

Speed 7

Uttrekkingshastighet (IEC 61591)	475 m ³ /h
Støynivå (IEC 60704-2-13)	64 dBA
Trykk	545 Pa
Effekt	115 W

Speed 8

Uttrekkingshastighet (IEC 61591)	505 m ³ /h
Støynivå (IEC 60704-2-13)	65 dBA
Trykk	550 Pa
Effekt	125 W

Intensiv hastighet

Uttrekkingshastighet (IEC 61591)	550 m ³ /h
Støynivå (IEC 60704-2-13)	66 dBA
Trykk	640 Pa
Effekt	110 W

Intensive Speed 2

Uttrekkingshastighet (IEC 61591)	700 m ³ /h
Støynivå (IEC 60704-2-13)	72 dBA
Trykk	560 Pa
Effekt	140 W

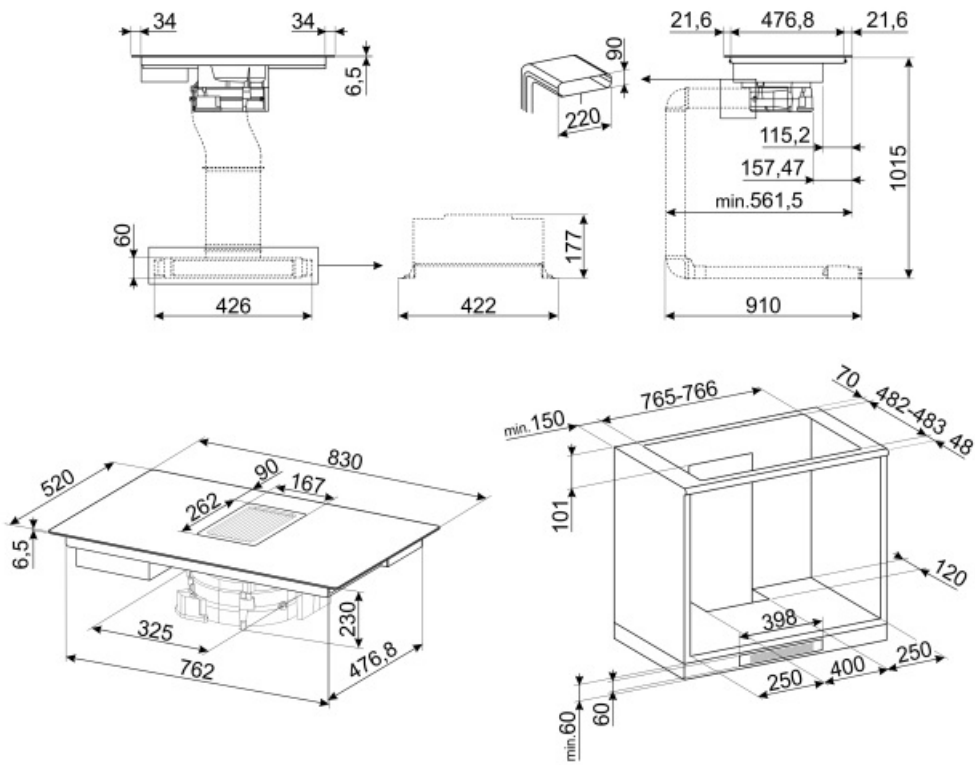

Not included accessories

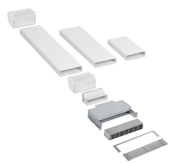

KITF6HOB D

Resirkuleringssett for Hobd: Rør + regenererbart luktfilter + rist i rustfritt stål med magnetisk feste (fjernes enkelt) som passer i en sokkellist på minst. 6 cm.



CON60H

Flat kanalkobling for 220*60 mm rør. Nyttig for tilkobling til flere rør i KITEHOB D4 monteringssett



GRI60H

Rectangular Louvred grille, external size 246*80 mm and internal 226*60*50 mm



KITEHOB D4

Filtreringssett (sideutløp) for Hobd-platetopp: 1,5 m rør og rørbøy



FLTHOB D

Keramisk luktfilter, regenererbart som reservedel egnet for resirkuleringssett (tilleggsutstyr KITF6HOB D) for platetopp med integrert hette HOBD682D og HOBD682R

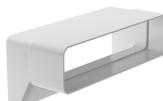

RED60H

Reducer from 90 to 60 mm suitable for rectangular tube of 220 mm. Size: 220*90*92 mm



TPK



















Stainless steel grill plate to cook Teppanyaki dishes



KITEHOB D

Avtrekkssett for Hobd-platetopp: Rør for installasjon i avtrekksmodus

Symbols glossary (TT)

	Effekt-booster: Valg som gjør det mulig å arbeide ved full effekt når det er behov for svært intens steking.		Standard installasjon: Tradisjonell installasjon i benkeplate, egnet for samtlige kjøkken
	Gryterister i støpejern, høy ytelse: For maksimal stabilitet og styrke.		Barnesikring: Noen modeller er utstyrt med en innretning som låser programmet/syklusen slik at den ikke kan endres ved uhell.
	I dette panelet er det mulig å justere effekten ved å dra fingeren over berøringsskjermen.		Denne funksjonen gjør det mulig å holde maten varm uten å brenne den
	Smeltefunksjon, egnet for langsom smelting av delikat mat som sjokolade eller smør.		Multizone: Gjør det mulig å bruke flere panner samtidig, både store og små, noe som gir frihet ved plassering av disse og større fleksibilitet.
	Overfyllingsbeskyttelse: Den spesielle overfyllingsbeskyttelsen slår av komfyren hvis den flyter over av væsker.		Alle stekesoner kan reduseres til et minimum effektnivå, slik at platetoppen kan etterlates uten tilsyn i en kort periode uten at maten oversteakes eller brennes. Trykk på denne funksjonen igjen, det forrige innstilte effektnivået kan aktiveres på nytt.
	Hurtigvalg: Med ett trykk begynner tilberedningen ved høyeste nivå og reduseres automatisk over tid. Ideell for retter som trenger hurtig koking og deretter kontinuerlig tilberedning uten konstant kontroll (f.eks. kjøttkraft/buljong).		Hurtigstartfunksjon: Valgt temperatur nås fortere. Varmeelementet holdes ved maksimum effekt inntil riktig temperatur er nådd.
	Angivelse av restvarme: Etter at den glasskeramiske platetoppen er blitt avslått vil restvarmeindikatoren vise hvilken av varmesonene som fortsatt forblir varme. Når temperaturen faller under 60 °C vil indikatoren slukkes.		Simmerfunksjon: Ideell for oppskrifter med langtidssteking, slik at ikke maten koker over eller fester seg til pannen.
	Løpt tid: Viser hvor lenge stekesonen har vært i bruk.		Timer-funksjon: Alle keramiske platetopper har en timer-funksjon som automatisk avslutter steking etter en forhåndsinnstilt tid.
	Permanent auto-grytedetektor		Premium individuell glidebryterkontroll for hver sone