

# K4610X

Família	Exaustor profissional
Subfamília	Condensação
Tipo de exaustor	Instalado no forno
Série	Ângular
Série	Trapézio
Filtragem	Filtro de recirculação de ar
Controlo eletrónico	Sim
Compatível com	Combined oven 5 trays GN1/1 ; Convection ovens 600x400 mm - GN1/1
Material	Aço inox
Tipo de aço inox	Aço inox polido
Largura	80 cm



## Design

Cor	Aço inox	Logótipo	Logótipo embutido
Acabamento dos componentes	Componentes em aço inox		

## Comandos

Comandos	Comandos touch com luzes brancas	Cor dos LEDs	Display com LEDs brancos
----------	----------------------------------	--------------	--------------------------

## Especificações técnicas

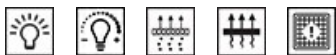

Nº de lâmpadas	1	Filtros de carvão ativo incluídos	Sim
Tipo de iluminação	LEDs	Nº de filtros	2
Potência das lâmpadas	1,1 W	Indicador de substituição de filtros	Sim
Intensidade da luz ajustável	Sim	Diâmetro da conduta de exaustão	150 mm
Capacidade máxima de extração livre (P0)	900 m³/h	Válvula antirretorno	Sim
Filtros antigordura	Filtro com grelha	Escala de temperatura de cor clara (° K)	4000 K
Potência do motor	330 W		

## Ligação elétrica

Tensão (Volts)	220-240 V
----------------	-----------

---

Frequência (Hz)	50-60 Hz	Comprimento do cabo de alimentação	1500 mm
-----------------	----------	------------------------------------	---------

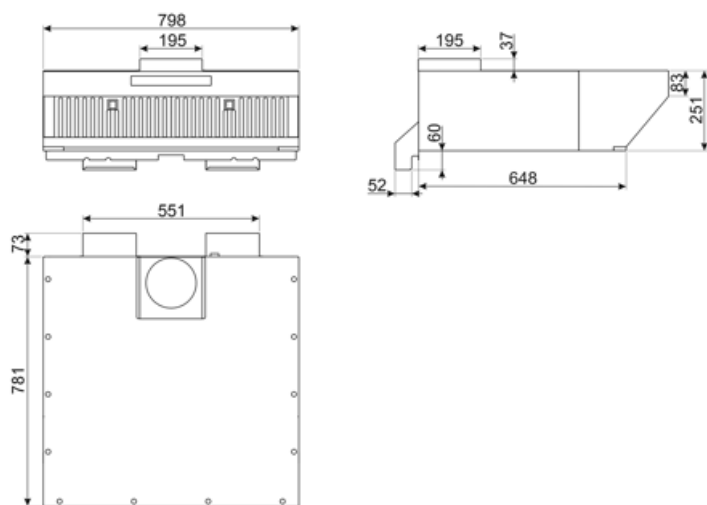

## Dados de logística

---

Código EAN	8017709314446	Gross weigh	24,230 kg
Net weight	19,810 kg		

---

## Acessórios Compatíveis

---

### FLT6

2 peças Para exaustores compatíveis



### KITCMNKVX



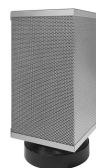





Tubo extensão Aço Inox para chaminés  
KV 300 mm200 mm + 500/850 mm



### KITALLFC

Em aço inox AISI 304 Lavável na máquina da louça a 50°C com água e detergente adequado Secar no forno a 180°C durante 25 minutos

## Symbols glossary

	Função purificação 24h: programa de 24 horas que ativa o motor na 1ª velocidade, de hora a hora, durante 10 min. É muito útil para renovar o ar em ambiente que apresente alguma saturação.		Filtros antigordura para remover a gordura que se encontra no vapor produzido enquanto se cozinha.
	Programador desligar automaticamente: quando ativado faz com que o extrator fique a funcionar, durante 10 ou 15 min., consoante o modelo, para terminar a renovação do ar após a cocção.		Filtro de carvão: tanto para recirculação do ar no interior da cozinha como para extração direta para o exterior, diminui consideravelmente os fortes odores da cozinha.
	Luz de aviso: serve para informar quando é necessário renovar os filtros de carvão ativo ou lavar os filtros da chaminé.		Exaustores com luz para iluminar a área de trabalho e criar ambiente.
	Intensivo: quando é necessária potência muito elevada para extrair o excesso de fumo e odores.		Luz regulável