

# K510X

<b>Familia</b>	Campana
<b>Familia</b>	Campana
<b>Tipo Campana</b>	Montado sobre horno
<b>Diseño</b>	Inclinata
<b>Diseño</b>	Trapezio
<b>Filtración</b>	Recirculación
<b>Control electrónico</b>	Sí
<b>Adecuado para</b>	Horno combinado 10 bandejas GN1/1; Horno combinado 5 bandejas GN1/1; Horno combinado con vapor 4 bandejas 600x400 mm
<b>Material</b>	Acero inoxidable
<b>Tipo de inox</b>	Cepillado
<b>Ancho</b>	80 cm



## Estética

<b>Color</b>	Acero inoxidable	<b>Logo</b>	Embutido
<b>Acabado componentes</b>	Acero inoxidable		

## Mandos

<b>Regulación de mandos</b>	Soft Touch	<b>Color Led</b>	Blanco
-----------------------------	------------	------------------	--------

## Características técnicas



<b>Capacidad máxima de aspiración en modalidad libre (P0)</b>	900 m <sup>3</sup> /h	<b>Nº de Filtros</b>	2
<b>Filtros antigrasa</b>	Flame retardant labyrinth filter st/steel AISI 304	<b>Diámetro embocadura motor</b>	150 mm
<b>Potencia motor</b>	320 W	<b>Válvula de retención</b>	Sí

## Conexión eléctrica

<b>Tensión</b>	220-240 V	<b>Longitud del cable de alimentación</b>	2500 mm
<b>Frecuencia (Hz)</b>	50-60 Hz		

## Opcionales no incluidos

<b>Filtro de carbón</b>	FLT6
-------------------------	------

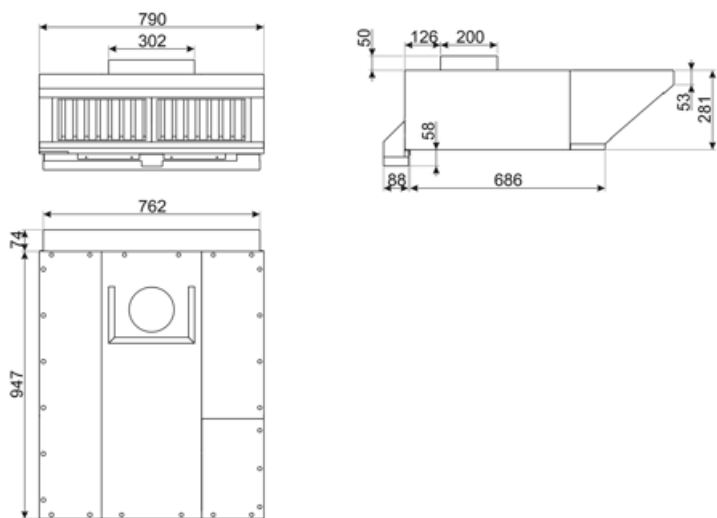

## Datos logísticos

---

<b>Código EAN</b>	8017709333010	<b>Net weight</b>	19,810 kg
<b>Packed product dimensions (WxDxH)</b>	790x1021x339 mm	<b>Gross weigh</b>	24,230 kg

## Accesorios Compatible

---

**FLT6**

Filtro carbón activo (2 piezas)



## Symbols glossary

---



Filtros de grasa: los filtros de grasa purifican el aire de las grasas de cocción. Son fácilmente extraíbles para su limpieza periódica.



Función Turbo: La función Turbo le permite operar la campana a la máxima potencia, para acelerar la eliminación de olores más persistentes.