

K510X

Família	Exaustor profissional
Subfamília	Condensação
Tipo de exaustor	Instalado no forno
Série	Ângular
Série	Trapézio
Filtragem	Filtro de recirculação de ar
Controlo eletrónico	Sim
Compatível com	Forno combinado a vapor com 4 bandejas de 600x400 mm; Forno combinado com 10 bandejas GN1/1;; Forno combinado com 5 bandejas GN1/1
Material	Aço inox
Tipo de aço inox	Escovado
Largura	80 cm



Design

Cor	Aço inox	Logótipo	Logótipo embutido
Acabamento dos componentes	Componentes em aço inox		

Comandos

Comandos	Soft touch	Cor dos LEDs	Display com LEDs brancos
-----------------	------------	---------------------	--------------------------

Especificações técnicas



Capacidade máxima de extração livre (P0)	900 m ³ /h	Nº de filtros	2
Filtros antigordura	Filtro labiríntico retardante de chamas em aço inoxidável AISI 304	Diâmetro da conduta de exaustão	150 mm
Potência do motor	320 W	Válvula antirretorno	Sim

Ligação elétrica

Tensão (Volts)	220-240 V	Comprimento do cabo de alimentação	2500 mm
Frequência (Hz)	50-60 Hz		

Opcionais não incluídos

Filtros de carvão ativo FLT6

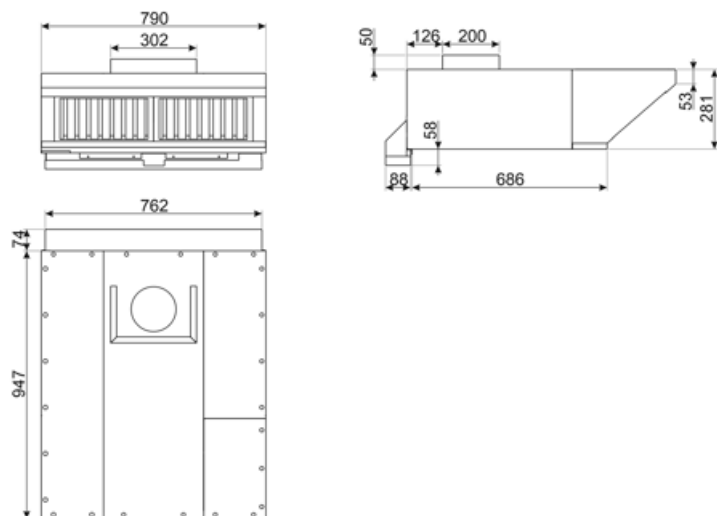

Dados de logística

Código EAN	8017709333010	Peso líquido	19,810 kg
Dimensões do produto embalado (LxPxA)	790x1021x339 mm	Peso bruto (Kg)	24,230 kg

Acessórios Compatíveis

FLT6

2 peças Para exaustores compatíveis



Symbols glossary



Filtros antigordura para remover a gordura que se encontra no vapor produzido enquanto se cozinha.



Intensivo: quando é necessária potência muito elevada para extrair o excesso de fumo e odores.