

K510X

Семейство продуктов	Вытяжной зонт
Подсемейство продуктов	Пароконденсация
Тип вытяжки	Устанавливается на печь
Дизайн	Скошенный
Дизайн	Дымоход
Отвод воздуха/пара	Режим рециркуляции воздуха
Электронное управление	Да
Можно использовать для	Конвектомат-пароварка, 4 противня 600x400 мм.; Пароконвектомат 10 GN1/1; Пароконвектомат 5 GN1/1
Материал	Нержавеющая сталь
Тип нержавеющей стали	Матовая
EAN-код	8017709333010
Ширина (мм)	80 см



Эстетика

Цвет	Нержавеющая сталь	Логотип	Штампованный
Фурнитура	Нержавеющая сталь		

Управление

Управление	Soft touch	Цвет светодиодной подсветки	Белый
-------------------	------------	------------------------------------	-------

Технические характеристики

	Максимальная производительность	900 м ³ /ч	Жироулавливающие фильтры	Огнестойкий лабиринтный фильтр из нержавеющей стали AISI 304
	Мощность мотора	320 Вт	Диаметр воздуховода	150 мм
	Количество фильтров	2	Обратный клапан	Да

Электрическое подключение

Напряжение	220-240 В	Длина электрического кабеля	2500 мм
Частота тока	50-60 Гц		

Дополнительные аксессуары

Угольный фильтр	FLT6
------------------------	------

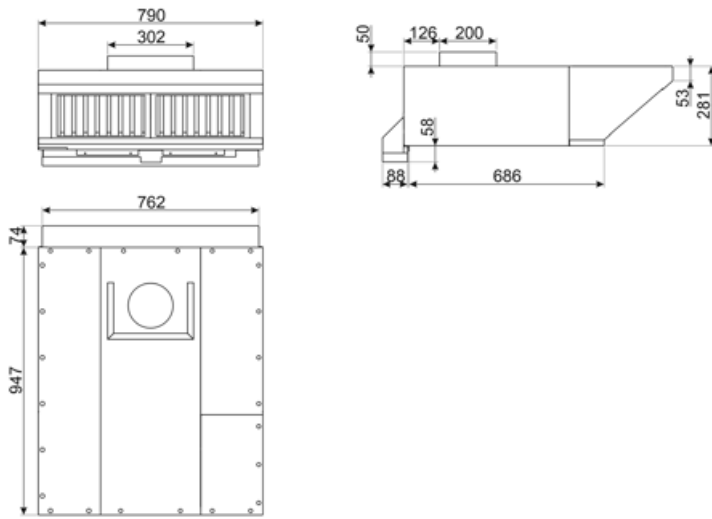

Совместимые Аксессуары

FLT6

Круглый угольный фильтр (комплект 2 штуки)



Symbols glossary



Модель имеет фильтры, которые помогают удалять жир из пара, выходящего из посуды во время приготовления.



Интенсивный /турбо режим: когда требуется сверхбыстрая экстракция.