

# KATE600CEX

Famille	Hotte
Type de hotte	Hotte décorative murale
Design	Box
Type d'aspiration	Evacuation
Matériau	Inox
Type d'inox	Brossé
Code EAN	8017709255053
Largeur hotte	60 cm



## Esthétique

Esthétique	Universel	Finition	Satiné
Couleur	Inox	Logo	Sérigraphié

## Commandes

Type de commandes	Touches
-------------------	---------

## Programmes / Fonctions

Nombre de vitesses	3
--------------------	---

## Technologie

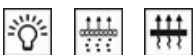

Nombre de lampes	2	Filtres anti-graisses	Aluminium
Type d'éclairage	LED	Filtres carbon fournis	Oui
Puissance de l'éclairage	2.5 W	Diamètre de sortie du moteur	150 mm
Température de Couleur de la lumière (°K)	3500 °K	Distance minimale d'installation au dessus d'une table de cuisson gaz	650 mm
Capacité d'aspiration à l'air libre (P0)	612 m³/h	Distance minimale d'installation au dessus d'une table de cuisson électrique	500 mm
Puissance du moteur	175 W		
Nombre de filtres	2		

Clapet anti-retour

Oui

	Capacité d'aspiration (IEC 61591) [m³/h]	Niveau sonore (IEC 60704-2-13) [dBA]
Vitesse 1	241	46
Vitesse 2	370	56
Vitesse 3	590	65

## Accessoires inclus

Tube de réduction sortie Oui

## Performance / Etiquette Energétique



Consommation d'énergie annuelle (AEC)	77 kWh/a	Emission acoustique de l'air pondérée à la vitesse minimale (SPEmin)	47 dBA
Classe d'efficacité énergétique	C	Emission acoustique de l'air pondérée à la vitesse maximale (SPEmax)	68 dBA
Efficacité fluidodynamique (FDE)	20,2	Facteur d'augmentation du temps (F)	1,3
Classe d'efficacité fluidodynamique	C	Débit d'air mesuré au point de rendement maximal	336 m³/h
Efficacité lumineuse (LE)	76,1 lux/W	Pression d'air mesurée au point de rendement maximal	334 Pa
Classe d'efficacité lumineuse	A	Puissance électrique à l'entrée mesurée au point de rendement maximal	155 W
Efficacité de filtration des graisses	76 %	Puissance nominale du système d'éclairage	5 W
Classe d'efficacité de filtration des graisses	C	Eclairage moyen du système d'éclairage sur la surface de cuisson (Emiddle)	381 lux
Débit d'air à la vitesse minimale	240 m³/h	Niveau de bruit au réglage le plus élevé	68 dBA
Débit d'air à la vitesse maximale (Qmax)	581 m³/h		

## Raccordement électrique

Puissance nominale électrique	180 W	Fréquence	50-60 Hz
-------------------------------	-------	-----------	----------

Tension

220-240 V

Longueur du câble  
d'alimentation

1500 mm

## Options non incluses

Kit extension de  
cheminée

KITCMNKAT

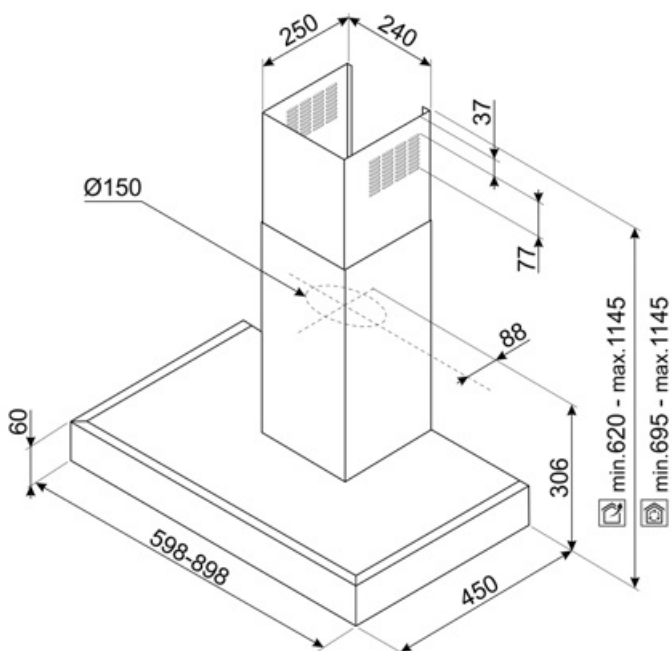

---

## Not included accessories

---



### **KITFC900**

Filtre charbon pour recyclage intérieur  
Kit 1 pièce



### **KITFC999**

Filtre charbon Kit 1 pièce



### **KITCMNKAT**

Extension de la cheminée Dimensions  
241 x 231 x 810 mm Pour hottes  
pyramidales KAT & KATE Inox

---

## Symbols glossary (TT)

---



Filtres anti-graisses : Ce modèle est équipé de filtres qui permettent d'éliminer les graisses de la vapeur qui s'échappe des casseroles pendant la cuisson.



Eclairage : Les hottes sont équipées de lampes LED. La lumière peut être allumée indépendamment du ventilateur d'aspiration, ce qui permet d'éclairer le plan de travail.



Filtres à charbon actif inclus : Les filtres à charbon actif permettent de faire fonctionner la hotte en recyclage, garantissant une parfaite élimination des odeurs.

