

KATE600EX

Семейство продуктов	Вытяжка
Тип вытяжки	Вытяжка настенная
Дизайн	T-образная вытяжка
Режим отвода воздуха	Режим отвода воздуха
Материал	Нержавеющая сталь
Тип нержавеющей стали	Матовая
EAN-код	8017709235130
Ширина (мм)	60 см



Эстетика

Эстетика	Универсальный	Цвет шелкографии	Черный
Цвет	Нержавеющая сталь	Логотип	Шелкография
Отделка	Матовая		



Управление

Управление	Кнопки
-------------------	--------

Программы/ функции

Количество скоростей	3
-----------------------------	---

Технические характеристики

			
Количество ламп подсветки	2	Количество фильтров	2
Тип подсветки	LED	Жироулавливающие фильтры	Алюминий
Мощность ламп подсветки	2.5 Вт	Диаметр воздуховода	150 мм
Шкала цветовой температуры света (°K)	3500 °K	Мин. расстояние от газовой варочной панели	650 мм
Максимальная производительность	612 м³/ч	Мин. расстояние от электрической варочной панели	500 мм
Мощность мотора	175 Вт		

Обратный клапан Да

	Максимальная производительность [м³/ч]	Уровень шума на 1-й скорости [дБ(А)]
1-я скорость	241	46
2-я скорость	370	56
3-я скорость	590	67

Аксессуары в комплекте

Сужение воздуховода Да

Производительность/ Энергопотребление



Годовая энергоэффективность (AEC _{hood})	77 кВт/год	Акустическое давление на минимальной скорости (SPE _{min})	47 дБ(А)
Класс энергоэффективности	C	Акустическое давление на максимальной скорости (SPE _{max})	68 дБ(А)
Гидродинамическая эффективность (FDE)	20.2	Коэффициент увеличения времени (F)	1.3
Класс гидродинамической эффективности	C	Измерение скорости потока воздуха с точки зрения лучшей энергоэффективности	336 м³/ч
Эффективность освещения (LE)	76.1 lux/W	Измерение давления воздуха с точки зрения лучшей энергоэффективности (P _{ber})	334 Pa
Класс эффективности освещения	A	Измеренная потребляемая мощность в наилучшей точке эффективности (W _{ber})	155 Вт
Жироулавливающая эффективность (GFE)	76 %	Номинальная мощность системы освещения	5 Вт
Класс жироулавливающей эффективности	C	Средняя освещенность варочной поверхности (E _{middle})	381 lux
Производительность на минимальной скорости	240 м³/ч	Максимальный уровень шума	68 дБ(А)
Производительность на максимальной скорости	581 м³/ч		

Электрическое подключение

Номинальная мощность 180 Вт

Частота тока

50-60 Гц

Напряжение 220-240 В

Длина электрического
кабеля

1500 мм

Дополнительные аксессуары

Угольный фильтр

KITFC900 - KITFC999

Расширение дымохода

KITCMNKAT

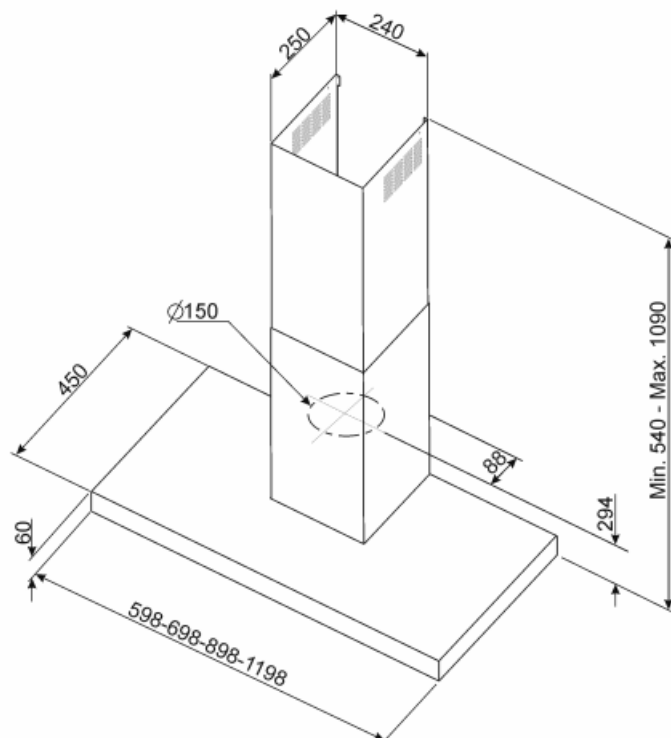

Not included accessories



KITFC900

Угольный фильтр 1 штука

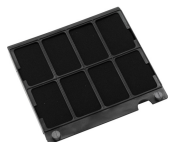

KITFC999

Угольный фильтр 1 штука



KITCMNKAT

Воздуховод Размеры 241 x 231 x 810
мм Нержавеющая сталь Для Т-
образных вытяжек КАТ & КАТЕ

Symbols glossary (ТТ)



Модель имеет фильтры, которые помогают удалять жир из пара, выходящего из посуды во время приготовления.



Подсветка: все кухонные вытяжки оснащены подсветкой для освещения зоны приготовления.

