

KBT700XE

Produktfamilie	Dunstabzugshaube
Art der Dunstabzugshaube	Wandhaube
Design	Flache T-Form
Umluft/Abluftbetrieb	ja
Elektronische Steuerung	Ja
Material	Edelstahl
Art des Edelstahls	Gebürstet
EAN-Code	8017709286620
Produktbreite	70 cm





Ästhetik

Ästhetik	Neutral	Oberfläche	Gebürstet
Farbe	Edelstahl	Markenlogo	Siebdruck



Bedienelemente

Art der Bedienung	Elektronische Tasten
-------------------	----------------------

Programme / Funktionen

Anzahl der Leistungsstufen	3
Intensive Leistungsstufe	
Luftreinigungsfunktion 24h	
Timerfunktion	

Technische Eigenschaften

  			
Anzahl der Beleuchtungen	2	Art der Fettfilter	Aluminium
Art der Beleuchtung	LED	Filterwechselanzeige	Ja
Beleuchtungsleistung	1.3 W	Durchmesser für Motoranschluss	150 mm
Skala der Licht-Temperatur	3000 °K	Min. Sicherheitsabstand zu Gas-Kochfeld	650 mm

Luftstrom bei maximaler Geschwindigkeit im freiem Modus (P0) 610 m³/h

Motorleistung 230 W

Anzahl der Fettfilter 2

Min. Sicherheitsabstand zu Elektro-Kochfeld 500 mm

Luftrückschlagklappe Ja

	Luftstrom der Geschwindigkeiten in m ³ (IEC 61591) [m ³ /h]	A-bewertete Luftschallemission (IEC 60704-2-13) [dB(A)]
Leistungsstufe 1	256	48
Leistungsstufe 2	347	55
Leistungsstufe 3	463	63
Intensiv	688	72

Serienzubehör

Adapter für Abluft Ja

Technische Daten / Energielabel



Jährlicher Energieverbrauch (AEHood) 54 kWh/Jahr

Energieeffizienzklasse (auf einer Skala von A+++ bis D) A

Fluiddynamische Effizienz (FDEhood) 29,2

Klasse für die fluiddynamische Effizienz (FDEhood) A

Beleuchtungseffizienz (LEhood) 65,0 lux/W

Beleuchtungseffizienzklasse (LEhood) A

Fettabscheidegrad (GFEhood) 79,8 %

Klasse für den Fettabscheidegrad (GFEhood) C

Luftstrom bei minimaler Geschwindigkeit (Qmin) 256 m³/h

Luftstrom bei maximaler Geschwindigkeit (Qmax) 463 m³/h

Luftstrom auf Intensivstufe oder Schnelllaufstufe (Qboost) 688 m³/h

A-bewertete Luftschallemission bei niedrigster Stufe (SPEmin) 47 dB(A)

A-bewertete Luftschallemission bei maximaler Stufe (SPEmax) 63 dB(A)

A-bewertete Luftschallemission bei Intensivstufe (SPEboost) 71 dB(A)

Energieverbrauch im Stand-by Modus (Ps) 0,24 W

Zeitverlängerungsfaktor (f) 0,9

Energieeffizienzindex (EEI hood) 51,9

Volumenstrom im Bestpunkt (Qbep) 386 m³/h

Statistischer Druckunterschied im Bestpunkt (Pbep) 428 Pa

Elektrische Eingangsleistung im Bestpunkt (Wbep) 157 W

Beleuchtungsleistung 3 W

Durchschnittliche Ausleuchtung des Arbeitsbereiches (Emiddle) 157 lux

A-bewertete
Luftschallemission bei
höchster Einstellung
(L_{wa})

63 dB(A)

Elektrischer Anschluss

Elektr.
Gesamtanschlußwert
Spannung

230 W

220-240 V

Frequenz
Länge Netzkabel

50-60 Hz

1500 mm

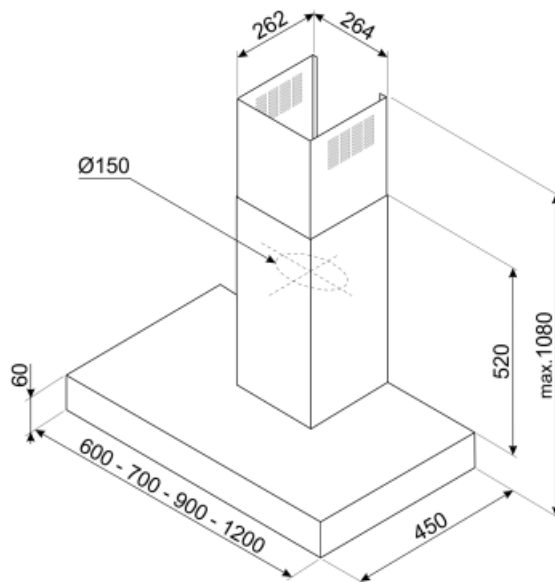

Sonderzubehör



KITFCKBT

Aktivkohlefilter, rechteckige Bauform, für Serie KBT* KBCT*

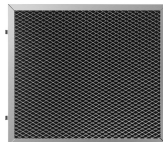

KITFCKBTR







Longlife-Aktivkohlefilter, rechteckige Bauform, für Serie KBT*, KBCT*, spülmaschinengeeignet, bis zu 12x regenerierbar, Trocknung im Backofen bei max. 90°C für 60 min., Abm. LxBxH: 237,5x245x10 mm



KITCEKBT

Kaminschachtverlängerung für Abluft (Oberteil), 830 mm, Edelstahl, für Wandhaube KBT*/KBTC*, Gesamthöhe min. 520 – max. 1380 mm.

Symbols glossary (TT)

	24h-Reinigungsfunktion: mit dieser wird die angesaugte Luft über einen Zeitraum von 24h pro Stunde für ca. 10 min. bei minimaler Geschwindigkeit und geringem Betriebsgeräusch umgewälzt		A: Energieeffizienzklasse (auf einer Skala von A+++ bis D)
	Fettfilter: damit werden Fette und Öle beim Garen aus dem aufsteigenden Wasserdampf herausgefiltert		Automatische Abschaltfunktion nach einer voreingestellten Zeit
	Filterwechselanzeige: zeigt den Status der Sättigung des Filters an		Beleuchtung: für eine Ausleuchtung des Kochbereiches beim Garen oder zur Ambientebeleuchtung
	Intensiv: Leistungsstufe für eine besonders hohe Luftförderleistung		