

# KBT900NE

Produktfamilie	Dunstabzugshaube
Art der Dunstabzugshaube	Wandhaube
Design	Flache T-Form
Umluft/Abluftbetrieb	ja
Elektronische Steuerung	Ja
Material	Oberfläche lackiert
Art des Edelstahls	Gebürstet
EAN-Code	8017709299811
Produktbreite	90 cm





## Ästhetik

Ästhetik	Neutral	Oberfläche	Matt
Farbe	Schwarz-Matt	Markenlogo	Siebdruck



## Bedienelemente

Art der Bedienung	Elektronische Tasten
-------------------	----------------------

## Programme / Funktionen

Anzahl der Leistungsstufen	3
Intensive Leistungsstufe	
Luftreinigungsfunktion 24h	
Timerfunktion	

## Technische Eigenschaften

  			
Anzahl der Beleuchtungen	2	Art der Fettfilter	Aluminium
Art der Beleuchtung	LED	Filterwechselanzeige	Ja
Beleuchtungsleistung	1.3 W	Durchmesser für Motoranschluss	150 mm
		Min. Sicherheitsabstand zu Gas-Kochfeld	650 mm

Luftstrom bei maximaler Geschwindigkeit im freiem Modus (P0) 730 m<sup>3</sup>/h

Min. Sicherheitsabstand zu Elektro-Kochfeld 500 mm

Luftrückschlagklappe Ja

Motorleistung 230 W

Anzahl der Fettfilter 3

	Luftstrom der Geschwindigkeiten in m <sup>3</sup> (IEC 61591) [m <sup>3</sup> /h]	A-bewertete Luftschallemission (IEC 60704-2-13) [dBA]
Leistungsstufe 1	265	47
Leistungsstufe 2	360	55
Leistungsstufe 3	480	62
Intensiv	713	72

## Serienzubehör

Adapter für Abluft Ja

## Technische Daten / Energielabel



Jährlicher Energieverbrauch (AEChood) 54 kWh/Jahr

Energieeffizienzklasse (auf einer Skala von A+++ bis D) A

Fluiddynamische Effizienz (FDEhood) 31,2

Klasse für die fluiddynamische Effizienz (FDEhood) A

Beleuchtungseffizienz (LEhood) 60,0 lux/W

Beleuchtungseffizienzklasse (LEhood) A

Fettabscheidegrad (GFEhood) 76,5 %

Klasse für den Fettabscheidegrad (GFEhood) C

Luftstrom bei minimaler Geschwindigkeit (Qmin) 265 m<sup>3</sup>/h

Luftstrom bei maximaler Geschwindigkeit (Qmax) 480 m<sup>3</sup>/h

Luftstrom auf Intensivstufe oder Schnelllaufstufe (Qboost) 713 m<sup>3</sup>/h

A-bewertete Luftschallemission bei maximaler Stufe (SPEmax) 62 dBA

A-bewertete Luftschallemission bei Intensivstufe (SPEboost) 71 dBA

Energieverbrauch im Stand-by Modus (Ps) 0,22 W

Zeitverlängerungsfaktor (f) 0,9

Energieeffizienzindex (EEI hood) 52,0

Volumenstrom im Bestpunkt (Qbep) 395 m<sup>3</sup>/h

Statistischer Druckunterschied im Bestpunkt (Pbep) 451 Pa

Elektrische Eingangsleistung im Bestpunkt (Wbep) 159 W

Beleuchtungsleistung 3 W

Durchschnittliche Ausleuchtung des Arbeitsbereiches (Emiddle) 156 lux

A-bewertete  
Luftschallemission bei  
niedrigster Stufe (SPEmin)

46 dBA

A-bewertete  
Luftschallemission bei  
höchster Einstellung  
(Lwa)

62 dBA

## Elektrischer Anschluss

Elektr.  
Gesamtanschlußwert  
Spannung

230 W

220-240 V

Frequenz  
Länge Netzkabel

50-60 Hz

1500 mm

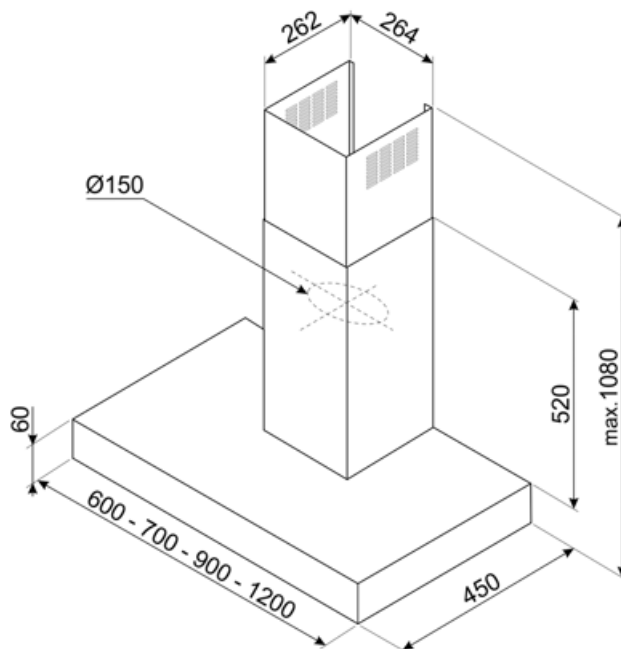

---

## Sonderzubehör

---

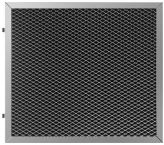

### KITFCKBT

Aktivkohlefilter, rechteckige Bauform, für Serie KBT\* KBCT\*

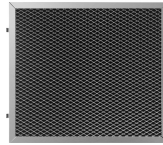

### KITFCKBTR

Longlife-Aktivkohlefilter, rechteckige Bauform, für Serie KBT\*, KBCT\*, spülmaschineneeignet, bis zu 12x regenerierbar, Trocknung im Backofen bei max. 90°C für 60 min., Abm. LxBxH: 237,5x245x10 mm



### KITCEKBTMB

---

## Symbols glossary (TT)

---



24h-Reinigungsfunktion: mit dieser wird die angesaugte Luft über einen Zeitraum von 24h pro Stunde für ca. 10 min. bei minimaler Geschwindigkeit und geringem Betriebsgeräusch umgewälzt



Fettfilter: damit werden Fette und Öle beim Garen aus dem aufsteigenden Wasserdampf herausgefiltert



Automatische Abschaltfunktion nach einer voreingestellten Zeit



Filterwechselanzeige: zeigt den Status der Sättigung des Filters an



Beleuchtung: für eine Ausleuchtung des Kochbereiches beim Garen oder zur Ambientebeleuchtung



Intensiv: Leistungsstufe für eine besonders hohe Luftförderleistung