

KBT9L4VN

Produktfamilie	Dunstabzugshaube
Art der Dunstabzugshaube	Wandhaube
Design	Flache T-Form
Umluft/Abluftbetrieb	ja
Elektronische Steuerung	Ja
Material	Edelstahl
Art des Edelstahls	Gebürstet
EAN-Code	8017709305734
Produktbreite	90 cm
Ästhetik	Neutral
Farbe	Edelstahl/Glas
Oberfläche	Gebürstet
Glasart	Schwarz
Farbe des Siebdrucks	Schwarz
Markenlogo	Siebdruck







Bedienelemente



Art der Bedienung	Touch-Control, weiß hinterleuchtet	Display	Ja
Farbe der LED-Beleuchtung	Weiß		

Programme / Funktionen

Anzahl der Leistungsstufen	3
Intensive Leistungsstufe	
Luftreinigungsfunktion 24h	
Timerfunktion	
Auto-Vent 2.0	

Technische Eigenschaften



Anzahl der Beleuchtungen	1	Anzahl der Fettfilter	3
Art der Beleuchtung	LED	Art der Fettfilter	Aluminium
Beleuchtungsleistung	7,3 W	Filterwechselanzeige	Ja
Dimmbare Beleuchtung	Ja	Durchmesser für Motoranschluss	150 mm
		Min. Sicherheitsabstand zu Gas-Kochfeld	650 mm

Temperaturfarbe der Beleuchtung in (K) 3000 - 5700 K

Min. Sicherheitsabstand zu Elektro-Kochfeld 500 mm

Luftstrom bei maximaler Geschwindigkeit im freiem Modus (P0) 730 m³/h

Luftrückschlagklappe Ja

Motorleistung 230 W

	Luftstrom der Geschwindigkeiten in m ³ (IEC 61591) [m ³ /h]	A-bewertete Luftschallemission (IEC 60704-2-13) [dBA]
Leistungsstufe 1	252	48
Leistungsstufe 2	341	55
Leistungsstufe 3	453	62
Intensiv	705	72

Serienzubehör

Adapter für Abluft Ja

Technische Daten / Energielabel



Jährlicher Energieverbrauch (AEHood) 58 kWh/Jahr

A-bewertete Luftschallemission bei 46 dBA

Energieeffizienzklasse (auf einer Skala von A+++ bis D) A

Luftschallemission bei niedrigster Stufe (SPEmin)

Fluiddynamische Effizienz (FDEhood) 30,5

A-bewertete Luftschallemission bei maximaler Stufe (SPEmax) 62 dBA

Klasse für die fluiddynamische Effizienz (FDEhood) A

A-bewertete Luftschallemission bei Intensivstufe (SPEboost) 71 dBA

Beleuchtungseffizienz (LEhood) 28,2 lux/W

Zeitverlängerungsfaktor (f) 0,9

Beleuchtungseffizienzklasse (LEhood) A

Energieeffizienzindex (EEI hood) 54,0

Fettabscheidegrad (GFEhood) 73,7 %

Volumenstrom im Bestpunkt (Qbep) 385 m³/h

Klasse für den Fettabscheidegrad (GFEhood) D

Statistischer Druckunterschied im Bestpunkt (Pbep) 461 Pa

Luftstrom bei minimaler Geschwindigkeit (Qmin) 252 m³/h

Elektrische Eingangsleistung im Bestpunkt (Wbep) 161 W

Luftstrom bei maximaler Geschwindigkeit (Qmax) 453 m³/h

Beleuchtungsleistung 7 W

Luftstrom auf Intensivstufe oder Schnelllaufstufe (Qboost) 705 m³/h

Durchschnittliche Ausleuchtung des Arbeitsbereiches (Emiddle)	209 lux
A-bewertete Luftschallemission bei höchster Einstellung (Lwa)	62 dBA

Elektrischer Anschluss

Elektr. Gesamtanschlußwert	238 W	Länge Netzkabel	1500 mm
Spannung	220-240 V	Netzstecker	Nein
Frequenz	50-60 Hz		

Zubehör

Aktivkohlefilter	No	Kaminschachtverlängerung	No
Fernbedienung	No	Motoranschluss	No

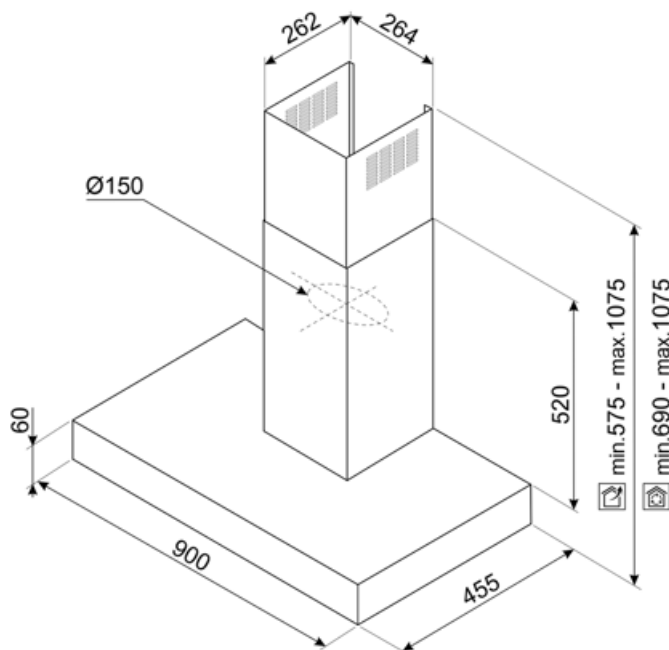

Kompatibel Zubehör



KITCEKBT

Kaminschachtverlängerung für Abluft (Oberteil), 830 mm, Edelstahl, für Wandhaube KBT*/KBTC*, Gesamthöhe min. 520 – max. 1380 mm.

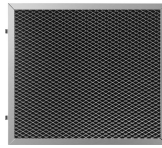

KITFCKBT



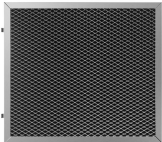







Aktivkohlefilter, rechteckige Bauform, für Serie KBT* KBCT*



KITFCKBTR

Longlife-Aktivkohlefilter, rechteckige Bauform, für Serie KBT*, KBCT*, spülmaschinengeeignet, bis zu 12x regenerierbar, Trocknung im Backofen bei max. 90°C für 60 min., Abm. LxBxH: 237,5x245x10 mm

Symbolverzeichnis

- | | | | |
|------------------------------------------------------------------------------------|------------------------------------------------------------------------------------------------------------------------------------------------------------------------------------------|-----------------------------------------------------------------------------------|---------------------------------------------------------------------------------------------------------------------------|
|  | 24h-Reinigungsfunktion: mit dieser wird die angesaugte Luft über einen Zeitraum von 24h pro Stunde für ca. 10 min. bei minimaler Geschwindigkeit und geringem Betriebsgeräusch umgewälzt |  | Fettfilter: damit werden Fette und Öle beim Garen aus dem aufsteigenden Wasserdampf herausgefiltert |
|  | Auto-Vent 2.0: infrarotgesteuerte, automatische Leistungsanpassung des Dunstabzugs nach der Kochstufe des Induktionskochfeldes. |  | Automatische Abschaltfunktion nach einer voreingestellten Zeit |
|  | Energieeffizienzklasse A |  | Dimmfunktion: mit dieser läßt sich die Ausleuchtung individuell dimmen, insbesondere für eine dezente Ambientebeleuchtung |
|  | LED-Display: zur optischen Anzeige der gewählten Programme, Funktionen und Optionen sowie die Restlaufzeit bis Programmende. |  | Filterwechselanzeige: zeigt den Status der Sättigung des Filters an |
|  | Beleuchtung: für eine Ausleuchtung des Kochbereiches beim Garen oder zur Ambientebeleuchtung |  | Intensiv: Leistungsstufe für eine besonders hohe Luftförderleistung |
|  | Weißer LED-Beleuchtung: abstimmbare Temperaturfarbe der LED-Beleuchtung von warm auf kalt | | |